

Xerox® ColorQube® 8580 / 8880

Color Printer

Imprimante Couleur

User Guide

Guide d'utilisation

Italiano Guida per l'utente
Deutsch Benutzerhandbuch
Español Guía del usuario
Português Guia do usuário
Nederlands Gebruikershandleiding

Svenska Användarhandbok
Dansk Betjeningsvejledning
Čeština Uživatelská příručka
Polski Przewodnik użytkownika
Magyar Felhasználói útmutató

Русский Руководство пользователя
Türkçe Kullanıcı Kılavuzu
Ελληνικά Εγχειρίδιο χρήστη



© 2014 Xerox Corporation. Všechna práva vyhrazena. Nepublikovaná práva vyhrazena podle zákonů Spojených států amerických na ochranu autorských práv. Obsah této publikace nesmí být v žádné podobě reprodukován bez svolení společnosti Xerox Corporation.

Uplatňovaná ochrana na základě autorských práv se vztahuje na všechny formy záležitostí, které lze chránit autorskými právy v souladu se zákonným nebo soudním právem nebo jejichž ochrana bude možná po odevzdání této příručky do tisku, zejména na materiály generované ze softwarových programů, které jsou zobrazovány na obrazovce, jako jsou styly, šablony, ikony, vzhled obrazovek atd.

Xerox[®] a Xerox and Design[®], Phaser[®], PhaserSMART[®], PhaserMatch[®], PhaserCal[®], PhaserMeter[™], CentreWare[®], PagePack[®], eClick[®], PrintingScout[®], Walk-Up[®], WorkCentre[®], FreeFlow[®], SMARTsend[®], Scan to PC Desktop[®], MeterAssistant[®], SuppliesAssistant[®], Xerox Secure Access Unified ID System[®], Xerox Extensible Interface Platform[®], ColorQube[®], Global Print Driver[®] a Mobile Express Driver[®] jsou ochranné známky společnosti Xerox Corporation ve Spojených státech amerických a dalších zemích.

Adobe[®] Reader[®], Adobe[®] Type Manager[®], ATM[™], Flash[®], Macromedia[®], Photoshop[®] a PostScript[®] jsou ochranné známky společnosti Adobe Systems Incorporated ve Spojených státech amerických a dalších zemích.

Apple, Bonjour, EtherTalk, TrueType, iPad, iPhone, iPod, iPod touch, Mac a Mac OS jsou ochranné známky společnosti Apple Inc. registrované ve Spojených státech amerických a v dalších zemích. AirPrint a logo AirPrint jsou ochranné známky společnosti Apple Inc.

HP-GL[®], HP-UX[®] a PCL[®] jsou ochranné známky společnosti Hewlett-Packard Corporation ve Spojených státech amerických a dalších zemích.

IBM[®] a AIX[®] jsou ochranné známky společnosti International Business Machines Corporation ve Spojených státech amerických a dalších zemích.

Microsoft[®], Windows Vista[®], Windows[®] a Windows Server[®] jsou ochranné známky společnosti Microsoft Corporation ve Spojených státech amerických a dalších zemích.

Novell[®], NetWare[®], NDPS[®], NDS[®], IPX[™] a Novell Distributed Print Services[™] jsou ochranné známky společnosti Novell, Inc. ve Spojených státech amerických a dalších zemích.

SGI[®] a IRIX[®] jsou ochranné známky společnosti Silicon Graphics International Corp. nebo jejích dceřiných společností ve Spojených státech amerických a dalších zemích.

Sun, Sun Microsystems a Solaris jsou ochranné známky nebo registrované ochranné známky společnosti Oracle nebo jejích přidružených společností ve Spojených státech amerických a dalších zemích.

McAfee[®], ePolicy Orchestrator[®] a McAfee ePO[™] jsou ochranné známky nebo registrované ochranné známky společnosti McAfee, Inc. ve Spojených státech amerických a dalších zemích.

UNIX[®] je ochranná známka ve Spojených státech amerických a dalších zemích, licencovaná výhradně prostřednictvím společnosti X/ Open Company Limited.

PANTONE[®] a další ochranné známky společnosti Pantone, Inc. jsou majetkem společnosti Pantone, Inc.

Verze dokumentu 1.0: Říjen 2014

BR10613_cs

Obsah

1	Bezpečnost	9
	Bezpečnost elektrických obvodů	10
	Všeobecné pokyny.....	10
	Napájecí kabel	11
	Bezpečnost provozu.....	12
	Uvolňování ozónu.....	12
	Umístění tiskárny.....	12
	Provozní pokyny	13
	Spotřební materiál k tiskárně	13
	Bezpečnost při údržbě	14
	Symbyly uvedené na tiskárně	15
	Kontaktní informace pro otázky životního prostředí, zdraví a bezpečnosti	16
2	Funkce	17
	Součásti tiskárny	18
	Čelní pohled zprava	18
	Boční pohled zprava	19
	Pohled zezadu.....	19
	Ovládací panel	20
	Konfigurace a volitelné doplňky tiskárny	22
	Standardní funkce.....	22
	Volitelné doplňky a inovace	23
	Informační strany	24
	Vytištění mapy nabídek.....	24
	Zobrazení informačních stran.....	24
	Tisk stránky Konfigurace.....	25
	Ukázkové stránky	26
	Další informace	27
	Centrum podpory zákazníků společnosti Xerox®	28
3	Instalace a nastavení	29
	Přehled instalace a nastavení.....	30
	Výběr umístění tiskárny	31
	Změna všeobecného nastavení.....	32
	Konfigurace obecných parametrů nastavení	32
	Nastavení data a času.....	32
	Deaktivace inicializační stránky	33
	Změna nastavení úspory energie	33
	Připojení tiskárny	34
	Tisk stránky Connection Setup (Nastavení připojení)	34
	Výběr způsobu připojení	34
	Konfigurace nastavení sítě a tiskárny.....	36
	Adresy TCP/IP a IP	36
	Zobrazení automaticky přiřazené adresy IP	36

Ruční přiřazení statické adresy IPv4	36
Přístup ke službám CentreWare Internet Services.....	38
Použití technické podpory PhaserSMART	38
Instalace softwaru.....	39
Než začnete	39
Požadavky na operační systém.....	39
Dostupné tiskové ovladače.....	39
Použití instalace funkce Walk-Up	40
Instalace tiskových ovladačů	41
4 Papír a média	45
Podporovaný papír.....	46
Doporučený papír.....	46
Objednání papíru.....	47
Papír, který může poškodit tiskárnu.....	47
Pokyny k uskladnění papíru.....	47
Strana s radami týkajícími se papíru.....	48
Podporované typy a gramáže papíru	48
Podporované standardní formáty papíru.....	49
Podporované typy a gramáže papíru pro automatický 2stranný tisk	49
Podporované formáty papíru pro automatický 2stranný tisk.....	49
Podporované uživatelské formáty papíru	50
Podporované formáty obálek.....	50
Výběr voleb papíru pro tisk.....	51
Nastavení režimu Zásobník 1	51
Nastavení režimu Zásobník 2	52
Vložení papíru	53
Obecné pokyny pro vkládání papíru.....	53
Vložení papíru do zásobníku 1.....	53
Vložení papíru do zásobníků 2–5.....	55
Vložení papíru pro automatický 2stranný tisk.....	58
Tisk na speciální papír	59
Obálky.....	59
Štítky.....	63
Lesklý	67
Fólie	70
Děrovaný papír	73
Používání uživatelských formátů papíru	76
Vytvoření uživatelských formátů papíru na ovládacím panelu	76
Vytvoření uživatelských formátů papíru v tiskovém ovladači	76
5 Tisk	77
Základní informace o tisku	78
Výběr voleb tisku.....	79
Volby tisku v systému Windows.....	79
Volby tisku v systému Macintosh	81
Použití ekologicky inteligentních nastavení	82
Výběr režimu kvality tisku	82
Funkce tisku	84

Výběr voleb papíru pro tisk	84
Orientace stránky	84
Tisk na obě strany papíru	85
Tisk více stránek na jeden list	86
Tisk brožur	86
Volby obrazu a barev	87
Tisk stránek obalu	88
Tisk předělových stránek	88
Volby změny měřítka	88
Tisk vodoznaků	89
Tisk zrcadlových obrazů	90
Tisk speciálních typů úloh	91
Zabezpečený tisk	91
Nátisk	92
Osobní tisk	93
Uložená úloha	93
Tisk pomocí	95
6 Údržba	97
Údržba a čištění	98
Obecné zásady bezpečnosti	98
Čištění tiskárny	100
Přístup k informacím o údržbě	106
Běžná údržba	107
Objednání spotřebního materiálu	114
Nalezení výrobního čísla	114
Kdy je třeba objednat spotřební materiál	114
Spotřební materiál	115
Zobrazení stavu soupravy na údržbu	115
Položky, které může vyměňovat zákazník	116
Recyklace spotřebního materiálu	116
Stěhování tiskárny	117
Bezpečnostní opatření při stěhování tiskárny	117
Stěhování tiskárny v kanceláři	118
Příprava tiskárny pro přepravu	119
7 Řešení problémů	123
Řešení obecných problémů	124
Minimalizace spotřeby inkoustu	124
Restartování tiskárny	124
Tiskárnu nelze zapnout	125
Tiskárna se často resetuje nebo vypíná	125
Tisk trvá příliš dlouho	126
Nelze tisknout na tiskárně s připojením USB	126
Nelze tisknout na tiskárně se síťovým připojením	127
Tisk dokumentu se nezdařil	127
Dokument je vytištěn z nesprávného zásobníku	128
Tiskárna vydává neobvyklé zvuky	128
Nesprávné datum a čas	128
Problémy s automatickým 2stranným tiskem	129

Zaseknutý papír.....	130
Minimalizace zaseknutí papíru	130
Odstranění zaseknutého papíru	132
Řešení problémů se zaseknutým papírem	142
Řešení problémů s kvalitou tisku	145
Řízení kvality tisku	146
Vytisknutí strany pro řešení problémů s kvalitou tisku	147
Řešení problémů s kvalitou tisku.....	148
Postupy řešení problémů	153
Pokročilé řešení problémů	156
Jak požádat o pomoc	159
Hlášení na ovládacím panelu.....	159
Online Support Assistant (Asistent on-line podpory).....	159
Další informace.....	160
A Specifikace	161
Konfigurace a volitelné doplňky tiskárny	162
Standardní funkce.....	162
Dostupné konfigurace	163
Volitelné doplňky a inovace	163
Fyzické specifikace	164
Standardní konfigurace	164
Parametry volitelných zásobníků 3–5	164
Požadavky na volný prostor	164
Požadavky na okolní prostředí.....	165
Teplota.....	165
Relativní vlhkost	165
Nadmořská výška.....	165
Elektrické specifikace	166
ENERGY STAR.....	166
Specifikace výkonu.....	167
Rozlišení tisku	167
Rychlost tisku.....	167
Specifikace řadiče.....	168
B Informace o právních předpisech	169
Základní nařízení	170
Spojené státy americké – předpisy FCC.....	170
Kanada	170
Evropská unie	170
Informace o vlivu na životní prostředí podle evropské dohody o zařízeních na zpracování obrazu skupiny 4	171
Material Safety Data Sheets (Bezpečnostní specifikace materiálu)	173
C Recyklace a likvidace	175
Všechny země	176
Severní Amerika	177
Evropská unie	178

Domácí prostředí	178
Profesionální a podnikové prostředí	178
Sběr a likvidace vybavení a baterií	179
Poznámka k symbolu baterií.....	179
Vyjmutí baterie	179
Ostatní země	180

Bezpečnost

1

Obsah kapitoly:

- Bezpečnost elektrických obvodů 10
- Bezpečnost provozu 12
- Bezpečnost při údržbě 14
- Symboly uvedené na tiskárně..... 15
- Kontaktní informace pro otázky životního prostředí, zdraví a bezpečnosti..... 16

Tato tiskárna a doporučený spotřební materiál byly navrženy a otestovány tak, aby splňovaly přísné bezpečnostní požadavky. Při dodržování následujících pokynů bude zajištěn nepřetržitý bezpečný provoz tiskárny Xerox.

Bezpečnost elektrických obvodů

Než začnete tiskárnu používat, pečlivě si přečtěte následující pokyny. Při dodržování těchto pokynů bude zajištěn nepřetržitý bezpečný provoz tiskárny.

Tato tiskárna Xerox® a spotřební materiál byly navrženy a otestovány tak, aby splňovaly přísné bezpečnostní požadavky. Byly posouzeny a schváleny příslušným bezpečnostním úřadem a odpovídají předpisům o elektromagnetickém vyzařování a normám zajišťujícím ochranu životního prostředí.

Soulad s bezpečnostními normami a normami na ochranu životního prostředí a výkon tohoto výrobku byly ověřeny pouze při použití materiálů společnosti Xerox®.

Poznámka: Neoprávněné úpravy včetně případného doplnění nových funkcí nebo připojení externích zařízení mohou mít vliv na platnost osvědčení výrobku. Další informace vám sdělí zástupce společnosti Xerox.

Všeobecné pokyny



VAROVÁNÍ:

- Nezasunujte do štěrbin a otvorů v tiskárně žádné předměty. Dotyk s místem pod napětím nebo zkrat v některé ze součástí může mít za následek požár nebo zásah elektrickým proudem.
- Neodstraňujte kryty ani zábrany, které jsou připevněny šrouby, pokud neinstalujete volitelné příslušenství a v návodu k tomu není pokyn. Při provádění takovéto instalace tiskárnu vypněte. Jestliže musíte při instalaci volitelného příslušenství odstranit kryty a zábrany, odpojte napájecí kabel. Kromě volitelných doplňků, jejichž instalaci může provést sám uživatel, nejsou za těmito kryty žádné součásti, u nichž byste mohli provádět údržbu nebo opravy.

Toto jsou bezpečnostní rizika:

- Je poškozený nebo rozedřený napájecí kabel.
- Do tiskárny se vylila tekutina.
- Tiskárna byla vystavena vodě.
- Z tiskárny se kouří nebo je nezvykle horký její povrch.
- Tiskárna způsobila výpadek jističe v nástěnném elektrickém panelu, pojistky nebo jiného bezpečnostního zařízení.

Jestliže nastane některá z těchto okolností, proveďte následující:

1. Okamžitě vypněte tiskárnu.
2. Odpojte napájecí kabel z elektrické zásuvky.
3. Zavolejte autorizovaného servisního technika.

Napájecí kabel

- Používejte napájecí kabel dodaný s tiskárnou.
- Napájecí kabel zapojte přímo do řádně uzemněné elektrické zásuvky. Přesvědčte se, že jsou oba konce kabelu bezpečně zapojeny. Pokud nevíte, jestli je daná zásuvka uzemněna, požádejte elektrikáře, aby ji zkontroloval.
- Nepřipojujte tiskárnu prostřednictvím uzemňovací rozbočovací zásuvky k elektrické zásuvce, která není vybavena zemnicím kolíkem.



VAROVÁNÍ: Zajistěte řádné uzemnění tiskárny, abyste předešli možnému zasažení elektrickým proudem. Elektrické výrobky mohou být při nesprávném používání nebezpečné.

- Používejte pouze prodlužovací šňůru určenou pro příkon tiskárny.
- Přesvědčte se, že je tiskárna zapojena do zásuvky, která poskytuje správné napětí a výkon. Je-li třeba, požádejte elektrikáře, aby posoudil elektrické parametry tiskárny.
- Neinstalujte tiskárnu na místo, kde by mohli lidé šlapat po napájecím kabelu.
- Na napájecí kabel nepokládejte žádné předměty.
- Napájecí kabel nepřipojujte ani neodpojujte, pokud je vypínač v poloze zapnuto.
- Pokud je napájecí kabel poškozený nebo rozedřený, vyměňte jej.
- Aby nedošlo k zásahu elektrickým proudem nebo k poškození kabelu, držte napájecí kabel při odpojování za zástrčku.

Napájecí kabel je připojen k tiskárně vzadu jako výměnná jednotka. Pokud je nutné zcela tiskárnu odpojit od elektrického proudu, odpojte napájecí kabel od elektrické zásuvky.

Bezpečnost provozu

Tato tiskárna a spotřební materiál byly navrženy a otestovány tak, aby splňovaly přísné bezpečnostní požadavky. Patří sem otestování a schválení bezpečnostními orgány a splnění zavedených norem vztahujících se k životnímu prostředí.

Dodržování následujících bezpečnostních pokynů přispěje k zajištění nepřetržitého a bezpečného provozu tiskárny.

Uvolňování ozónu

Tato tiskárna uvolňuje za normálního provozu ozón. Množství uvolňovaného ozónu závisí na počtu výtisků. Ozón je těžší než vzduch a vzniká v množství, které není natolik velké, aby někomu ublížilo. Nainstalujte tiskárnu do dobře větrané místnosti.

Další informace týkající se Severní Ameriky najdete na adrese:

- Xerox® Barevná tiskárna ColorQube® 8580 www.xerox.com/environment
- Xerox® Barevná tiskárna ColorQube® 8880 www.xerox.com/environment

V jiných oblastech se obraťte na místního zástupce společnosti Xerox nebo využijte webové stránky na adrese:

- Xerox® Barevná tiskárna ColorQube® 8580: www.xerox.com/environment_europe
- Xerox® Barevná tiskárna ColorQube® 8880: www.xerox.com/environment_europe

Umístění tiskárny

- Neucpávejte ani nezakrývejte štěrby a otvory v tiskárně. Tyto otvory jsou určeny k větrání a brání přehřívání tiskárny.
- Nainstalujte tiskárnu na místo s dostatečným prostorem pro obsluhu a údržbu.
- Nainstalujte tiskárnu do bezprašného prostředí.
- Tiskárnu neskladujte ani nepoužívejte v prostředí s velmi vysokou teplotou nebo vlhkostí.
- Tiskárnu neumísťujte v blízkosti tepelného zdroje.
- Tiskárnu neumísťujte na přímé sluneční světlo.
- Tiskárnu nedávejte na místo, kde by byla přímo vystavena proudu studeného vzduchu z klimatizace.
- Tiskárnu neumísťujte na místa, na kterých by mohlo docházet k vibracím.
- Abyste zajistili maximální výkon, použijte tiskárnu v doporučené [nadmořské výšce](#) na straně 165.

Viz také:

[Požadavky na volný prostor](#) na straně 164

[Požadavky na okolní prostředí](#) na straně 165

[Fyzické specifikace](#) na straně 164

Provozní pokyny

- Pokud tiskárna tiskne, nevyjímejte zásobníky papíru.
- Neotvírejte dvířka, když tiskárna tiskne.
- Nepřemísťujte tiskárnu během tisku.
- Nedotýkejte se výstupních a podávacích válečků a dávejte pozor, aby se do kontaktu s nimi nedostaly vlasy, kravaty apod.
- Kryty, které je nutné odstraňovat za pomoci nářadí, ochraňují nebezpečné oblasti tiskárny. Ochranné kryty neodstraňujte.

Spotřební materiál k tiskárně

- Používejte spotřební materiál, který je určen pro tuto tiskárnu. Při použití nevhodných materiálů může dojít ke snížení výkonu a vzniku bezpečnostního rizika.
- Dbejte všech varování a pokynů, které jsou uvedeny na výrobku, volitelných doplňcích a spotřebním materiálu nebo které jsou součástí jejich dodávky.
- Veškerý spotřební materiál skladujte v souladu s pokyny na obalu.
- Veškerý spotřební materiál skladujte mimo dosah dětí.
- Spotřební materiál nikdy nepalte.
- Při manipulaci se spotřebním materiálem zabraňte kontaktu s pokožkou nebo očima. Při kontaktu s očima může dojít k podráždění a zánětu. Nepokoušejte se spotřební materiál rozebírat, protože se tím zvyšuje nebezpečí kontaktu s pokožkou nebo očima.



UPOZORNĚNÍ: Nedoporučujeme používat jiný než originální spotřební materiál Xerox. Záruka, servisní smlouva ani záruka Total Satisfaction Guarantee (Záruka celkové spokojenosti), které poskytuje společnost Xerox, se nevztahují na škody, závady nebo snížení výkonu způsobené použitím neoriginálního spotřebního materiálu nebo použitím spotřebního materiálu společnosti Xerox, který není určen pro tuto tiskárnu. Záruka Total Satisfaction Guarantee (Záruka celkové spokojenosti) je poskytována ve Spojených státech amerických a v Kanadě. Mimo tyto oblasti se může rozsah záruky lišit. Podrobné informace vám sdělí zástupce společnosti Xerox.

Bezpečnost při údržbě

- Nepokoušejte se provádět údržbu, která není popsána v dokumentaci dodané s tiskárnou.
- Nepoužívejte aerosolové čisticí prostředky. K čištění používejte pouze suchý hadřík, který nepouští vlákna.
- Nespalujte spotřební materiál ani položky běžné údržby.

Další informace o programu recyklace spotřebního materiálu Xerox® najdete na adrese:



- Xerox® Barevná tiskárna ColorQube® 8580 www.xerox.com/gwa.
- Xerox® Barevná tiskárna ColorQube® 8880 www.xerox.com/gwa.

Viz také:

[Čištění tiskárny](#) na straně 100

[Stěhování tiskárny](#) na straně 117

Symbole uvedené na tiskárně

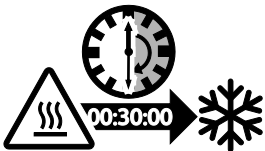
Symbol	Popis
	Varování nebo upozornění: Ignorování tohoto varování může mít za následek vážné zranění nebo i smrt. Ignorování tohoto upozornění může mít za následek zranění nebo škodu na majetku.
	Horký povrch na tiskárně nebo v tiskárně. Budte opatrní, abyste se nezranili.
	Varování: Pohyblivé součásti. Budte opatrní, abyste předešli úrazu.
	Části tiskárny jsou horké a před přemístěním nebo zabalením tiskárny musí vychladnout. Abyste předešli zranění nebo poškození tiskárny, počkejte 30 minut, než inkoust ztuhne a tisková hlava vychladne.

Kontaktní informace pro otázky životního prostředí, zdraví a bezpečnosti

Informace o bezpečnosti výrobků týkající se Spojených států amerických najdete na této adrese:

- Xerox® Barevná tiskárna ColorQube® 8580: www.xerox.com/environment
- Xerox® Barevná tiskárna ColorQube® 8880: www.xerox.com/environment

Informace o bezpečnosti výrobků týkající se Evropy najdete na této adrese:

- Xerox® Barevná tiskárna ColorQube® 8580: www.xerox.com/environment_europe
- Xerox® Barevná tiskárna ColorQube® 8880: www.xerox.com/environment_europe

Funkce

2

Obsah kapitoly:

- Součásti tiskárny 18
- Konfigurace a volitelné doplňky tiskárny 22
- Informační strany 24
- Ukázkové stránky 26
- Další informace 27

Součásti tiskárny

Obsahu oddílu:

- Čelní pohled zprava 18
- Boční pohled zprava 19
- Pohled zezadu 19
- Ovládací panel 20

Čelní pohled zprava

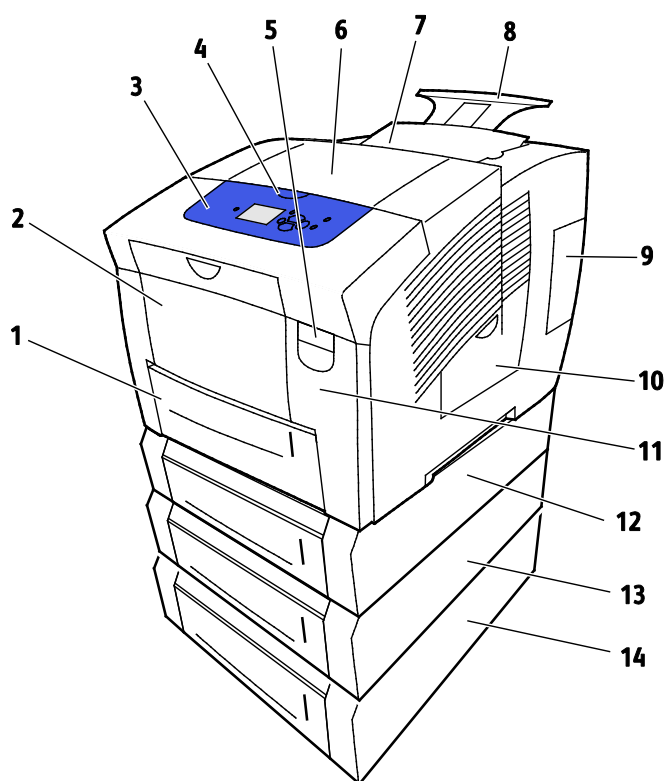

- | | |
|--|--|
| 1. Zásobník 2 na 525 listů | 8. Rozšíření výstupní přihrádky pro formát L |
| 2. Zásobník 1, víceúčelový zásobník (MPT) s kapacitou 100 listů. | 9. Dvířka E vstupně-výstupního rozhraní (I/O) |
| 3. Ovládací panel | 10. Servisní dvířka D |
| 4. Rukojeť dvířek B | 11. Přední dvířka A |
| 5. Uvolňovací páčka dvířek A | 12. Zásobník 3, volitelný podavač na 525 listů |
| 6. Výstupní dvířka B | 13. Zásobník 4, volitelný podavač na 525 listů |
| 7. Dvířka C pro vložení inkoustu | 14. Zásobník 5, volitelný podavač na 525 listů |

Boční pohled zprava

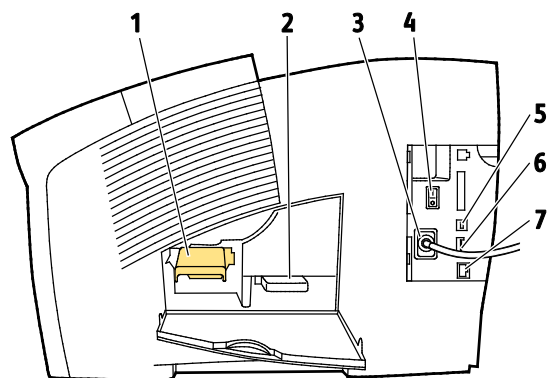

- | | |
|--------------------------------|--|
| 1. Souprava na údržbu | 5. Připojení USB |
| 2. Odpadní zásobník | 6. Karta s konfigurací |
| 3. Připojení napájecího kabelu | 7. Připojení Ethernet 10/100/1000Base-TX |
| 4. Vypínač | |

Pohled zezadu

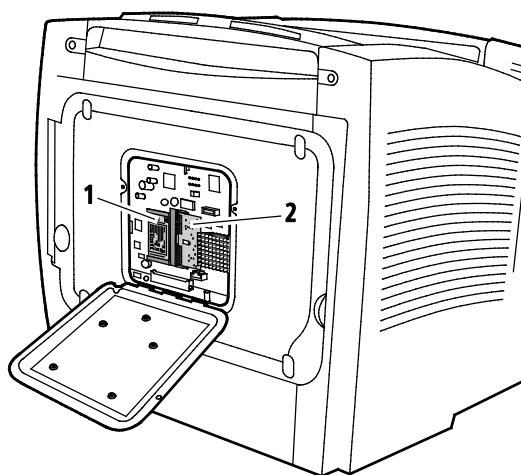

- | | |
|-----------------------|--------------------------------------|
| 1. Volitelný disk SSD | 2. Slot na jednu paměťovou kartu RAM |
|-----------------------|--------------------------------------|

Ovládací panel

Ovládací panel se skládá z displeje, indikátorů a tlačítek, jejichž stisknutím můžete ovládat dostupné funkce tiskárny. Ovládací panel:

- Zobrazuje aktuální provozní stav tiskárny.
- Poskytuje přístup k funkcím tisku.
- Poskytuje přístup k referenčním materiálům.
- Poskytuje přístup k nabídkám správy a údržby.
- Zobrazuje výzvy k vložení papíru, výměně spotřebního materiálu a odstranění zaseknutého papíru.
- Zobrazuje chyby a varování.

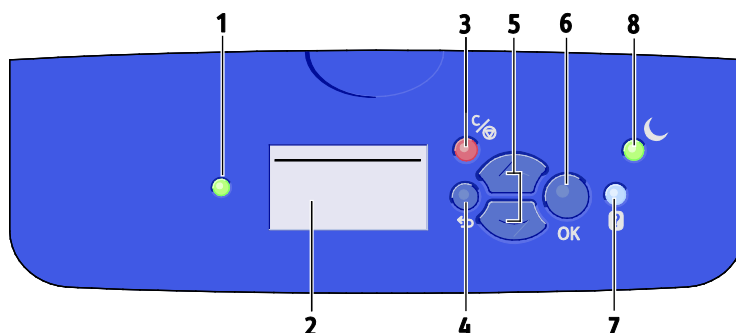

Položka	Symbol	Název prvku ovládacího panelu	Popis
1	—	Indikátor stavu	Tato kontrolka mění barvu podle různých stavů připravenosti tiskárny. <ul style="list-style-type: none"> • Trvale rozsvícená zelená kontrolka signalizuje, že tiskárna je připravena k příjmu dat a k tisku. • Blikající zelená kontrolka signalizuje, že tiskárna je zaneprázdněná nebo se zahřívá. • Žlutá nebo oranžová kontrolka signalizuje varovný stav. • Červená kontrolka signalizuje chybový stav.
2	—	Obrazovka displeje	Na displeji se zobrazují všechny položky nabídek ovládacího panelu pro tiskárnu. <ul style="list-style-type: none"> • V horním řádku se zobrazují zprávy o stavu a informace o názvu nabídek. • V dolních řádcích jsou zobrazeny nabídky a volby nabídek, které můžete procházet.
3		Tlačítko Zrušit	Aktuální tiskovou úlohu můžete zrušit pomocí tlačítka Zrušit.
4		Tlačítko Zpět/návrat	Tlačítkem Zpět lze přejít zpět k předchozí položce nabídky.
5		Tlačítka se šipkami nahoru a dolů	Pro pohyb v nabídkách použijte tlačítka se šipkami.
6		Tlačítko OK	Tlačítkem OK lze vybrat aktuální volbu nabídky nebo zobrazit výsledky výběru nabídky.
7		Tlačítko Náповěda	Pomocí tlačítka Náповěda (?) zobrazíte informace o položkách nabídek ovládacího panelu, stavu tiskárny, chybových zprávách, případně informace o údržbě.

8		Tlačítko Úsporný režim	<p>Tlačítko Úsporný režim aktivuje nebo ukončuje úsporný režim. Pokud je tlačítko Úsporný režim osvětlené, můžete stisknutím tohoto tlačítka Úsporný režim tiskárnu převést do režimu úspory energie.</p> <ul style="list-style-type: none">• Stisknutím tlačítka Úspora energie uvedte tiskárnu zpět do režimu připravenosti.• Pokud kontrolka bliká, tiskárna se nachází v úsporném režimu.• Pokud kontrolka nesvítí, tiskárnu nelze přepnout do úsporného režimu.
---	---	------------------------	---

Konfigurace a volitelné doplňky tiskárny

Obsahu oddílu:

- [Standardní funkce.....](#) 22
- [Volitelné doplňky a inovace.....](#) 23

Standardní funkce

Tiskárna poskytuje následující funkce:

- Procesor 1 GHz
- 1GB paměť RAM, s možností rozšíření na 2 GB (k dispozici je jeden slot DDR3 SDRAM podporující paměťové karty o kapacitě 1 GB nebo 2 GB)
- Ethernet 10/100/1000 Base-TX
- Univerzální sériová sběrnice (USB 2.0)
- Integrovaná podpora jazyků PDL pro True Adobe PostScript 3, emulaci PCL 5c, JPG, TIFF, PNG, a PDF

Poznámka: Tisk formátu PDF vyžaduje použití volitelného disku SSD.

- Režimy kvality tisku ovladače PCL
 - Standardní režim PCL
 - Vylepšený režim PCL
- Režimy kvality tisku pro PostScript
 - **Rychlá barva:** Poskytuje nejrychlejší tisk v plně barevném režimu. Tento režim použijte k tisku velkého počtu obrázků a k tisku náhledů.
 - **Standardní:** Zajistí ostrý, jasný tisk při vysoké rychlosti a je nejvhodnější pro černý text. Standardní režim představuje nejvyváženější volbu mezi rychlostí a kvalitou obrazu pro většinu úloh.
 - **Rozšířený:** Tento režim je určen pro aplikace CAD a k jemnému tisku detailů v nejlepší možné tiskové kvalitě. Čáry a okraje budou vyhlazeny a u černé a tmavých barev bude vylepšena sytost.
 - **Foto:** Tento režim zajišťuje nejlepší úroveň detailu a vyvážený tisk pro fotografické obrazy.
- Třídění v paměti RAM: Toto nastavení umožňuje ukládat úlohy do paměti tiskárny tak, aby bylo možné vytisknout více kopií v seřazeném pořadí stránek. Je-li vybráno třídění stránek podle posloupnosti stránek, bude v tiskovém výstupu vždy zachováno skutečné pořadí stránek, například 123, 123, 123. Je-li vybráno třídění podle počtu kopií, budou se v tiskovém výstupu úlohy k sobě řadit kopie téže stránky, například 111, 222, 333.
- Zásobník 1 na 100 listů
- Zásobník 2 na 525 listů
- Bezketetový tuhý inkoust

Volitelné doplňky a inovace

Pro tiskárnu jsou k dispozici následující volby:

- Výkonnostní sada s 32GB diskem SSD mSata
- Výkonnostní sada s pamětí rozšiřitelnou na 2 GB (k dispozici je jeden slot DDR3 SDRAM podporující paměťové karty o kapacitě 1 GB nebo 2 GB)
- Automatický 2stranný tisk
- 1, 2 nebo 3 doplňkové podavače na 525 listů

Spotřební materiál objednávejte u svého dodavatele, zástupce společnosti Xerox nebo na webové stránce spotřebního materiálu Xerox® pro váš model tiskárny:

- Xerox® Barevná tiskárna ColorQube® 8580: www.xerox.com/office/CQ8580supplies.
- Xerox® Barevná tiskárna ColorQube® 8880: www.xerox.com/office/CQ8880supplies.

Podrobné informace najdete v oddílu [Tisk stránky konfigurace](#) na straně 25.

Informační strany

Obsahu oddílu:

- [Vytisknutí mapy nabídek](#) 24
- [Zobrazení informačních stran](#)..... 24
- [Tisk stránky Konfigurace](#)..... 25

Tiskárna je vybavena sadou informačních stran, kterou je možné vytisknout. Tyto stránky zahrnují informace o konfiguraci a písmech a další informace a údaje. Na informačních stranách můžete zjistit stav, funkční parametry a také volby tiskárny. Přístup k informačním stranám můžete získat na ovládacím panelu nebo ve službách CentreWare Internet Services.

Poznámka: Všechny dostupné stránky s informacemi, které daná tiskárna poskytuje, můžete zobrazit pomocí mapy nabídek.

Vytisknutí mapy nabídek

Mapa nabídek je informační strana, kterou lze vytisknout z ovládacího panelu tiskárny. Obsahuje hierarchické schéma všech nabídek, k nimž můžete v tiskárně získat přístup.

Vytisknutí mapy nabídek:

1. Na ovládacím panelu tiskárny přejděte pomocí tlačítek se šipkami na nabídku Informace a stiskněte tlačítko **OK**.
Standardně bude zvýrazněna mapa nabídek.
2. Chcete-li vytisknout mapu nabídek, stiskněte tlačítko **OK**.

Zobrazení informačních stran

Na ovládacím panelu tiskárny můžete zobrazit následující informační strany:

Informační strana	Popis
konfigurační stránka	Na konfigurační straně jsou uvedeny informace o tiskárně, jako je výchozí nastavení, nainstalované volitelné doplňky, nastavení sítě včetně adresy IP a nastavení písma. Údaje na této stránce lze použít při analýze síťového připojení a řešení obecných problémů. Podrobné informace najdete v oddílu Tisk stránky konfigurace na straně 25.
Strana s radami týkajícími se papíru	Strana s radami týkajícími se papíru obsahuje seznam podporovaných papírů a nabízí také tipy ohledně postupů pro nastavení a naplnění zásobníků papíru. Podrobnosti najdete v oddílu Podporovaný papír na straně 46.
Strana pro využití spotřebního materiálu	Strana pro využití spotřebního materiálu obsahuje informace o pokrytí tiskových stran a čísla dílů pro objednání dalšího materiálu. Podrobné informace najdete v oddílu Tisk stránky Využití spotřebního materiálu na straně 106.

Strana pro nastavení připojení	Strana pro nastavení připojení obsahuje podrobnosti ohledně postupu pro připojení tiskárny k počítači nebo síti.
Inicializační stránka	Inicializační stránka obsahuje základní konfiguraci tiskárny a informace o síti. Je-li tato možnost aktivní, vytiskne se tato stránka během inicializačního procesu nebo v případě, že tiskárna zaznamená chybu při automatickém diagnostickém testu.
Profil použití	Na stránce s profilem použití je uveden souhrn údajů účtovacích měřidel, včetně počtu stránek, údajů o soupravě na údržbu a informací o využití spotřebního materiálu. Podrobné informace najdete v oddílu Tisk profilu použití na straně 106.
Seznam písem PostScript	Seznam písem PostScript poskytne výtisk všech písem PostScript, která jsou v tiskárně k dispozici nebo která jsou nainstalována na volitelném disku SSD.
Seznam písem PCL	Seznam písem PCL poskytne výtisk všech písem PCL, která jsou v tiskárně k dispozici nebo která jsou nainstalována na volitelném disku SSD.
Adresář na disku	Stránka Adresář na disku obsahuje seznam všech souborů stažených na jednotce SSD, jako jsou například písma nebo makra. Poznámka: K použití této funkce je nutné mít nainstalován volitelný disk SSD.

Tisk informační strany:

1. Na ovládacím panelu tiskárny přejděte pomocí tlačítek se šipkami na nabídku Informace a stiskněte tlačítko **OK**.
2. Přejděte na položku Informační strany a stiskněte tlačítko **OK**.
3. Chcete-li některou informační stranu vytisknout, přejděte na požadovanou stranu a stiskněte tlačítko **OK**.

Tisk stránky Konfigurace

Na konfigurační straně jsou uvedeny informace o tiskárně, jako je výchozí nastavení, nainstalované volitelné doplňky, nastavení sítě včetně adresy IP a nastavení písma.

Tisk konfigurační strany:

1. Na ovládacím panelu tiskárny přejděte pomocí tlačítek se šipkami na nabídku Informace a stiskněte tlačítko **OK**.
2. Přejděte na položku Informační strany a stiskněte tlačítko **OK**.
Standardně bude zvýrazněna konfigurační stránka.
3. Chcete-li vytisknout konfigurační stránku, stiskněte tlačítko **OK**.

Ukázkové stránky

Pomocí ukázkových stránek můžete zjistit kvalitu grafiky, rychlost nepřetržitého tiskového výstupu nebo si prohlédnout vzorníky s barvami tiskárny.

Název ukázkové stránky	Popis
Ukáзка grafiky	Tato volba vytiskne obrázek v grafické kvalitě.
Ukáзка kancelářské grafiky	Tato volba vytiskne obrázek v kancelářské kvalitě.
2stranná ukázka	Tato volba vytiskne ukázku 2stranného tisku. Poznámka: Tato volba vyžaduje, aby byla nainstalována volba 2stranného tisku.
Ukáзка tiskového režimu	Tato volba vytiskne ukázku s kancelářskou kvalitou ve všech čtyřech režimech tiskové kvality: Rychlá barva, Standardní, Vylepšený a Foto. Prostřednictvím tohoto režimu můžete demonstrovat rychlost a rozlišení tiskárny.
Stránky vzorkovníku CMYK	Tato volba vytiskne vzorkovník CMYK.
Stránky vzorkovníku RGB	Tato volba vytiskne vzorkovník RGB.
Stránky vzorkovníku barev PANTONE	Tato volba vytiskne vícestránkový vzorkovník barev PANTONE/256.

1. Na ovládacím panelu tiskárny přejděte pomocí tlačítek se šipkami na nabídku Informace a stiskněte tlačítko **OK**.
2. Přejděte na položku Ukázkové stránky a stiskněte tlačítko **OK**.
3. Přejděte na požadovanou ukázkovou stránku a stiskněte tlačítko **OK**.
4. Vyberte některou možnost.
 - **Jednoduchý tisk:** Při použití této volby se vytiskne jednostránková ukázka. Chcete-li aktivovat tisk, stiskněte tlačítko **OK**.
 - **Souvislý tisk:** Při použití této volby se bude ukázková stránka tisknout opakovaně. Chcete-li zastavit tiskovou úlohu, stiskněte na kontrolním panelu tlačítko **Zrušit**.

Poznámka: Souvislý tisk lze použít pouze pro ukázku grafiky, ukázku kancelářské techniky a ukázku oboustranného tisku.

Další informace

Další informace o tiskárně můžete získat z následujících zdrojů:

Zdroj	Umístění
<i>Instalační příručka</i>	Přibalena k tiskárně.
<i>Stručný návod k použití</i>	Přibalena k tiskárně.
Další dokumentace k tiskárně	<ul style="list-style-type: none"> Xerox® Barevná tiskárna ColorQube® 8580: www.xerox.com/office/CQ8580docs Xerox® Barevná tiskárna ColorQube® 8880: www.xerox.com/office/CQ8880docs
Recommended Media List (Seznam doporučených médií)	Spojené státy americké: <ul style="list-style-type: none"> www.xerox.com/printer-supplies/recommended-paper/enus Evropská unie: <ul style="list-style-type: none"> www.xerox.com/europaper
Informace technické podpory k tiskárně; patří k nim on-line technická podpora, Online Support Assistant (Asistent on-line podpory) a možnost stažení ovladačů.	<ul style="list-style-type: none"> Xerox® Barevná tiskárna ColorQube® 8580: www.xerox.com/office/CQ8580support Xerox® Barevná tiskárna ColorQube® 8880: www.xerox.com/office/CQ8880support
PhaserSMART Technická podpora automaticky provede diagnostiku problému na vaší síťové tiskárně a navrhne řešení.	www.phasersmart.com
Informace o nabídkách a chybových hlášeních	Stiskněte tlačítko Náповěda (?) na ovládacím panelu.
Informační strany	Vytiskněte z nabídky ovládacího panelu nebo pomocí služeb CentreWare Internet Services.
Dokumentace ke službě CentreWare Internet Services	Chcete-li získat přístup ke službám CentreWare Internet Services, otevřete webový prohlížeč a poté zadejte adresu IP používané tiskárny. Ve službě CentreWare Internet Services klikněte na položku Help (Náповěda).
Objednání spotřebního materiálu pro tiskárnu	<ul style="list-style-type: none"> Xerox® Barevná tiskárna ColorQube® 8580: www.xerox.com/office/CQ8580supplies Xerox® Barevná tiskárna ColorQube® 8880: www.xerox.com/office/CQ8880supplies
Zdroj nástrojů a informací, které zahrnují interaktivní výukové programy, šablony tisku, užitečné tipy a funkce přizpůsobené vašim individuálním potřebám.	www.xerox.com/office/businessresourcecenter
Místní středisko prodeje a podpory	www.xerox.com/office/worldcontacts
Registrace tiskárny	www.xerox.com/office/register
Internetový obchod Xerox® Direct	www.direct.xerox.com/

Centrum podpory zákazníků společnosti Xerox®

Pokud potřebujete pomoc při instalaci tiskárny nebo po ní, najdete online řešení a podporu pro svůj model tiskárny na webu společnosti Xerox®:

- Xerox® Barevná tiskárna ColorQube® 8580: www.xerox.com/office/worldcontacts.
- Xerox® Barevná tiskárna ColorQube® 8880: www.xerox.com/office/worldcontacts.

Pokud potřebujete další pomoc, obraťte se na Centrum podpory zákazníků společnosti Xerox® pro Spojené státy a Kanadu na čísle 1-800-835-6100.

Pokud jste při instalaci tiskárny obdrželi telefonní číslo místního zástupce společnosti Xerox, запиšte si toto telefonní číslo sem.

Pokud potřebujete další pomoc v souvislosti s použitím tiskárny:

1. Nahlédněte do této uživatelské příručky.
2. Obráťte se na správce systému.
3. Na webu pro zákazníky si najdete svůj model tiskárny:
 - Xerox® Barevná tiskárna ColorQube® 8580: www.xerox.com/office/CQ8580support.
 - Xerox® Barevná tiskárna ColorQube® 8880: www.xerox.com/office/CQ8880support.

Aby vám Centrum podpory zákazníků mohlo pomoci, potřebuje tyto údaje:

- povahu problému,
- výrobní číslo tiskárny,
- kód chyby,
- název a sídlo vaší společnosti.

Instalace a nastavení

3

Obsah kapitoly:

- Přehled instalace a nastavení..... 30
- Výběr umístění tiskárny 31
- Změna všeobecného nastavení 32
- Připojení tiskárny 34
- Konfigurace nastavení sítě a tiskárny..... 36
- Instalace softwaru 39

Viz také:

Příručka *System Administrator Guide* (Příručka správce systému) pro váš model tiskárny:

Xerox® Barevná tiskárna ColorQube® 8580: www.xerox.com/office/CQ8580docs.

Xerox® Barevná tiskárna ColorQube® 8880: www.xerox.com/office/CQ8880docs.

Instalační příručka je přibalená k tiskárně.

Přehled instalace a nastavení

Před tiskem musí být počítač a tiskárna připojeny do elektrické zásuvky, zapnuty a připojeny k aktivní síti.

Následující postup obsahuje přehled kroků pro připojení a instalaci tiskárny.

1. Vyberte umístění tiskárny. Podrobnosti najdete v oddílu [Výběr umístění tiskárny](#) na straně 31.
2. Upravte nastavení tiskárny podle potřeby. Podrobné informace najdete v oddílu [Změna všeobecného nastavení](#) na straně 32.
3. Vyberte způsob připojení.
 - Připojte tiskárnu k počítači kabelem USB. Podrobnosti najdete v oddílu [Připojení k počítači pomocí kabelu USB](#) na straně 35.
 - Připojte tiskárnu k síti kabelem Ethernet. Podrobnější informace najdete v oddílu [Fyzické připojení tiskárny k síti](#) na straně 35.
4. Pro tiskárnu připojenou k síti nakonfigurujte následující síťová nastavení. Podrobné informace najdete v oddílu [Konfigurace nastavení sítě a tiskárny](#) na straně 36
5. Software ovladače tiskárny a obslužné nástroje můžete nainstalovat z disku *Software and Documentation disc (Disk se softwarem a dokumentací)*. Podrobnosti najdete v oddílu [Instalace softwaru](#) na straně 39.

Výběr umístění tiskárny

1. Vyberte bezprašné místo s teplotou od 10 do 32°C a s relativní vlhkostí v rozsahu 10–80 %.
Poznámka: V extrémních podmínkách okolního prostředí, například při teplotě 10°C a relativní vlhkosti 85 %, může kvůli kondenzaci docházet k vadám v kvalitě tisku.
2. Tiskárnu umístěte na rovnou nevibrující plochu, dostatečně pevnou, aby unesla hmotnost tiskárny. Tiskárna musí být ve vodorovné poloze a všechny čtyři nožičky musí být v těsném kontaktu s povrchem.
3. Po umístění můžete tiskárnu připojit k napájení a k počítači nebo síti.

Viz také:

[Požadavky na volný prostor](#) na straně 164

Změna všeobecného nastavení

Z ovládacího panelu můžete změnit nastavení tiskárny, jako například jazyk, datum a čas a měrné jednotky. Můžete také zakázat nebo povolit automatické vytištění inicializační stránky po zapnutí tiskárny.

Konfigurace obecných parametrů nastavení

Obecné parametry nastavení tiskárny můžete konfigurovat na ovládacím panelu.

Konfigurace obecných parametrů nastavení:

1. Na ovládacím panelu tiskárny přejděte pomocí tlačítek se šipkami na položku Nastavení tiskárny a stiskněte tlačítko **OK**.
2. Vyberte některou možnost.
 - **Nastavení ovládacího panelu:** Pomocí této volby můžete získat přístup k parametrům, jako je nastavení jazyka nebo jas ovládacího panelu.
 - **Ovládání tiskárny:** Pomocí této volby můžete přejít k nastavení parametrů jako například Inicializační stránka, Datum a čas nebo Výchozí metrika.
3. Chcete-li konfigurovat některý parametr, přejděte na volbu, kterou chcete změnit a stiskněte tlačítko **OK**.

Chcete-li zobrazit všechny obecné parametry nastavení, vytiskněte si mapu nabídek. Podrobné informace najdete v oddílu [Vytištění mapy nabídek](#) na straně 24.

Nastavení data a času

Na ovládacím panelu můžete nastavit datum a čas. Razítko s datem a časem se nachází na různých vytištěných dokumentech a sestavách.

Nastavení data a času:

1. Na ovládacím panelu tiskárny přejděte pomocí tlačítek se šipkami na položku Nastavení tiskárny a stiskněte tlačítko **OK**.
2. Přejděte na položku Ovládání tiskárny a stiskněte tlačítko **OK**.
3. Přejděte na položku Datum a čas a stiskněte tlačítko **OK**.
4. Vyberte některou možnost.
5. Chcete-li zvýšit nebo snížit hodnotu některé volby, použijte šipky a poté stiskněte tlačítko **OK**.
6. Jakmile budete hotovi, přejděte na položku Konec a stiskněte tlačítko **OK**.

Deaktivace inicializační stránky

Na inicializační stránce jsou uvedeny všechny základní konfigurační údaje o tiskárně, jako je například název tiskárny, výrobní číslo, písmo, firmware nebo verze Ethernet. Inicializační stránka je nakonfigurována tak, že se vytiskne při každém zapnutí tiskárny. Nechcete-li, aby se tiskla inicializační stránka, můžete tuto funkci vypnout.

Deaktivace inicializační stránky:

1. Na ovládacím panelu tiskárny přejděte pomocí tlačítek se šipkami na položku Nastavení tiskárny a stiskněte tlačítko **OK**.
2. Přejděte na položku Ovládání tiskárny a stiskněte tlačítko **OK**.
3. Chcete-li vytisknout inicializační stránku, stiskněte tlačítko **OK**.

Změna nastavení úspory energie

Nastavení využití energie pro režim úspory energie nebo režim rychlého obnovení můžete upravit na ovládacím panelu tiskárny.

Nastavení úsporného režimu

Tiskárna může využívat úsporné režimy, které snižují spotřebu energie i bez ukončení činnosti tiskárny. Na ovládacím panelu můžete nastavit úsporný režim.

Poznámka: Tiskárnu nelze přepnout do úsporného režimu, pokud právě zpracovává úlohu, probíhá její zahřívání, čištění nebo ukončení její činnosti.

Nastavení režimu úspory energie:

1. Na ovládacím panelu tiskárny přejděte pomocí tlačítek se šipkami na položku Nastavení tiskárny a stiskněte tlačítko **OK**.
2. Přejděte na položku Ovládání tiskárny a stiskněte tlačítko **OK**.
3. Přejděte na položku Režim zahřívání a stiskněte tlačítko **OK**.
4. Vyberte některou možnost.
 - **Inteligentní příprava** umožňuje automatické probouzení a spánek podle předchozího průběhu používání.
 - **Aktivace úlohou** zajišťuje probuzení tiskárny po zjištění aktivity.
 - **Naplánováno** - probouzení a spánek tiskárny podle zadaného časového plánu.
5. Stiskněte tlačítko **OK**.

Aktivace režimu Rychlé obnovení

Režim Rychlé obnovení přepíše výchozí nastavení prodlev pro úsporný režim a zvýší frekvenci využití tohoto režimu. Chcete-li mít možnost rychlejšího přepnutí tiskárny z úsporného či pohotovostního režimu, můžete použít režim Rychlé obnovení.

Zapnutí režimu Rychlé obnovení:

1. Na ovládacím panelu tiskárny přejděte pomocí tlačítek se šipkami na položku Nastavení tiskárny a stiskněte tlačítko **OK**.
2. Přejděte na položku Ovládání tiskárny a stiskněte tlačítko **OK**.
3. Přejděte na položku Rychlé pokračování a stiskněte tlačítko **OK**.

Připojení tiskárny

Obsahu oddílu:

- [Tisk stránky Connection Setup \(Nastavení připojení\)](#)..... 34
- [Výběr způsobu připojení](#)..... 34

Tisk stránky Connection Setup (Nastavení připojení)

Strana pro nastavení připojení obsahuje podrobnosti ohledně postupu pro připojení tiskárny k počítači nebo síti. Při prvním zapnutí tiskárny se automaticky vytiskne stránka pro nastavení připojení.

Vytištění strany Nastavení připojení:

1. Na ovládacím panelu tiskárny přejděte pomocí tlačítek se šipkami na položku Nastavení tiskárny a stiskněte tlačítko **OK**.
2. Přejděte na položku Nastavení připojení a stiskněte tlačítko **OK**.
3. Chcete-li vytisknout stranu pro nastavení připojení, stiskněte tlačítko **OK**.

Poznámka: Podrobné informace najdete v *Instalační příručce* přibalené k tiskárně.

Výběr způsobu připojení

Tiskárnu lze k počítači připojit kabelem USB nebo ethernetovým kabelem. Zvolený způsob závisí na tom, zda je počítač připojen k síti. Připojení prostřednictvím portu USB je přímé připojení a jeho nastavení je nejjednodušší. Připojení prostřednictvím Ethernetu se používá pro práci v síti. Používáte-li síťové připojení, měli byste vědět, jak je váš počítač připojen k síti. Podrobnosti najdete v části [Adresy TCP/IP a IP](#) na straně 36.

Poznámka: Požadavky na hardware a kabelové propojení se u těchto různých způsobů připojení liší. Směrovače, síťové rozbočovače, síťové prepínače, modemy, ethernetové kabely a kabely USB nejsou součástí tiskárny a je třeba je zakoupit samostatně.

- **Síť:** Je-li počítač připojen ke kancelářské či domácí síti, připojte tiskárnu k síti pomocí ethernetového kabelu. Tiskárnu nelze připojit přímo k počítači. Musí být připojena prostřednictvím směrovače nebo rozbočovače. Ethernetovou síť lze použít pro jeden nebo více počítačů a tato síť podporuje mnoho tiskáren a systémů současně. Ethernetové připojení je obvykle rychlejší než USB a umožňuje přímý přístup k nastavení tiskárny prostřednictvím služeb CentreWare Internet Services.
- **USB:** Jestliže připojujete tiskárnu k jednomu počítači a nepoužíváte síť, použijte připojení USB. Připojení USB nabízí vysoké přenosové rychlosti, ale většinou není tak rychlé jako ethernetové připojení. Připojení USB kromě toho neposkytuje přístup ke službám CentreWare Internet Services.

Připojení k počítači pomocí kabelu USB

K používání jednotky USB je nutné mít operační systém Windows XP SP3, Windows 7, Windows 8 nebo novější, Windows Server 2003 nebo novější nebo operační systém Mac OS X verze 10.7 nebo novější.

Připojení tiskárny:

1. Přesvědčte se, že je tiskárna vypnutá.
2. Zapojte konec B standardního kabelu A/B USB 2.0 do portu USB na zadní straně tiskárny.
3. Připojte k tiskárně napájecí kabel, zapojte jej do elektrické zásuvky a zapněte tiskárnu.
4. Konec A kabelu USB zapojte do portu USB na počítači.
5. Jakmile se zobrazí Průvodce nově rozpoznaným hardwarem systému Windows, zrušte jej. Nyní jste připraveni nainstalovat tiskové ovladače.

Fyzické připojení tiskárny k síti

Tiskárnu připojte k síti ethernetovým kabelem kategorie 5 nebo vyšší. Ethernetová síť se používá pro jeden nebo více počítačů a podporuje mnoho tiskáren a systémů současně. Ethernetové připojení umožňuje přímý přístup k nastavením tiskárny pomocí služeb CentreWare Internet Services.

Připojení tiskárny:

1. Zapojte napájecí kabel do tiskárny a do elektrické zásuvky.
2. Zapojte jeden konec ethernetového kabelu kategorie 5 nebo vyšší do ethernetového portu na tiskárně. Druhý konec ethernetového kabelu zapojte do správně nakonfigurovaného síťového portu v rozbočovači nebo směrovači.
3. Zapněte tiskárnu.

Konfigurace nastavení sítě a tiskárny

Obsahu oddílu:

- [Adresy TCP/IP a IP](#) 36
- [Zobrazení automaticky přiřazené adresy IP](#) 36
- [Ruční přiřazení statické adresy IPv4](#) 36
- [Přístup ke službám CentreWare Internet Services](#) 38
- [Použití technické podpory PhaserSMART](#) 38

Adresy TCP/IP a IP

Počítače a tiskárny používají ke komunikaci prostřednictvím sítě Ethernet hlavně protokoly TCP/IP. Obecně platí, že počítače Macintosh používají ke komunikaci se síťovou tiskárnou protokol TCP/IP nebo Bonjour. U systémů Macintosh OS X je upřednostňován protokol TCP/IP. Na rozdíl od TCP/IP však protokol Bonjour nevyžaduje, aby měly tiskárny a počítače adresy IP.

Při použití protokolů TCP/IP musí mít každá tiskárna a počítač jedinečnou adresu IP. Mnohé sítě, kabelové směrovače a směrovače DSL obsahují server DHCP (Dynamic Host Configuration Protocol). Server DHCP automaticky přiřadí adresy IP všem počítačům a tiskárnám v síti, které jsou nakonfigurovány pro používání protokolu DHCP.

Jestliže používáte kabelový směrovač nebo směrovač DSL, vyhledejte v dokumentaci ke směrovači informace o použití adres IP.

Zobrazení automaticky přiřazené adresy IP

K instalaci tiskových ovladačů pro síťovou tiskárnu potřebujete znát adresu IP tiskárny. Adresu IP potřebujete také k tomu, abyste mohli přistupovat k nastavení tiskárny prostřednictvím služby CentreWare Internet Services.

Je-li tiskárna připojena k síti, obdrží prostřednictvím služby DHCP automaticky adresu IP.

Zobrazení adresy IP na ovládacím panelu:

1. Na ovládacím panelu tiskárny přejděte pomocí tlačítek se šipkami na nabídku Informace a stiskněte tlačítko **OK**.
2. Přejděte na položku Identifikace tiskárny a stiskněte tlačítko **OK**.
3. Chcete-li tuto adresu IP zobrazit, přejděte k položce Adresa TCP/IPv4 nebo Adresa TCP/IPv6.

Ruční přiřazení statické adresy IPv4

Tiskárna je standardně nastavena tak, aby získala adresu IP ze síťového serveru pomocí protokolu DHCP. Síťové adresy přiřazené protokolem DHCP jsou však dočasné. Po uplynutí zadané doby může síť přiřadit tiskárně novou adresu IP. Jestliže je tiskový ovladač nastaven na adresu IP, která se pravidelně mění, může docházet k potížím s připojením. Jestliže chcete předejít potížím nebo pokud správce sítě požaduje statickou adresu IP tiskárny, můžete tiskárně přiřadit adresu IP.

Tiskárně můžete přiřadit statickou adresu IP z ovládacího panelu. Jakmile je adresa IP přiřazena, můžete ji změnit pomocí služeb CentreWare Internet Services.

K přiřazení statické adresy IP tiskárně budete potřebovat tyto informace:

- adresu IP správně nakonfigurovanou pro vaši síť,
- masku podsítě,
- adresu výchozího směrovače nebo brány.

Jste-li připojeni k síti, která má správce, požádejte ho o poskytnutí těchto informací o síti.

Pokud používáte domácí síť, ke které je tiskárna připojena pomocí směrovače nebo jiného zařízení, vyhledejte v návodu k tomuto zařízení pokyny k přiřazení síťové adresy. V dokumentaci ke směrovači či zařízení je uveden rozsah přípustných adres, které lze použít. Je důležité, aby tyto adresy byly podobné adresám IP, které používají ostatní tiskárny a počítače v síti, ne však stejné. Musí se lišit pouze poslední číslice. Tiskárna může mít např. adresu IPv4 192.168.1.2, zatímco počítač má adresu IP 192.168.1.3. Jiné zařízení může mít adresu IP 192.168.1.4.

Směrovač by mohl přiřadit statickou adresu IP tiskárny jinému počítači, který získává adresu IP dynamicky. Aby nedocházelo k opětovnému přiřazení adresy IP, přiřadte tiskárně adresu na horním konci rozmezí povoleného směrovačem nebo zařízením. Má-li například počítač adresu IP 192.168.1.2 a zařízení povoluje adresy IP do 192.168.1.25, vyberte adresu v rozmezí 192.168.1.20 až 192.168.1.25.

Na kartě pro konfiguraci sítě IPv6 je adresa IPv6 přiřazena automaticky. Informace o jiných protokolech než IPv4 najdete v příručce *System Administrator Guide (Příručka správce systému)*. Podrobnosti najdete v Nápovědě služeb CentreWare Internet Services.

Viz také:

Xerox® Barevná tiskárna ColorQube® 8580: www.xerox.com/office/CQ8580docs

Xerox® Barevná tiskárna ColorQube® 8880: www.xerox.com/office/CQ8880docs

Ruční přiřazení adresy IPv4

1. Na ovládacím panelu tiskárny přejděte pomocí tlačítek se šipkami na položku Nastavení tiskárny a stiskněte tlačítko **OK**.
2. Přejděte na položku Nastavení připojení a stiskněte tlačítko **OK**.
3. Přejděte na položku Nastavení sítě a stiskněte tlačítko **OK**.
4. Přejděte na položku Nastavení TCP/IPv4 a stiskněte tlačítko **OK**.
5. Přejděte k položce IPv4 a zkontrolujte, zda je pro ni nastavena hodnota **Zapnuto**.
6. Přejděte k položce DHCP/BOOTP a stisknutím tlačítka **OK** ji deaktivujte.
7. Přejděte k položce AutoIP a stisknutím tlačítka **OK** ji deaktivujte.
8. Přejděte na položku Adresa IPv4 a stiskněte tlačítko **OK**.
9. Adresu IP lze zadat tak, že pomocí tlačítek se šipkami vyberete požadované číslo a stisknete tlačítko **OK**. Opakováním tohoto kroku pro každé pole s číslem postupně zadáte celou adresu IP.
10. Po dokončení stiskněte tlačítko **OK**.

Poznámka: Zobrazí-li se zpráva oznamující, že adresa IP již existuje, zadejte novou adresu.

Obnova připojení TCP/IP

1. Na ovládacím panelu tiskárny přejděte pomocí tlačítek se šipkami na položku Nastavení tiskárny a stiskněte tlačítko **OK**.
2. Přejděte na položku Nastavení připojení a stiskněte tlačítko **OK**.
3. Přejděte na položku Obnovit nastavení připojení a stiskněte tlačítko **OK**.
4. Chcete-li vybrat položku Obnovit nastavení připojení NYNÍ, stiskněte tlačítko **OK**.

Přístup ke službám CentreWare Internet Services

CentreWare Internet Services je software pro správu a provádění konfigurace, nainstalovaný na zabudovaném webovém serveru v tiskárně. Tento software umožňuje konfigurovat a spravovat tiskárnu z webového prohlížeče.

Podrobnosti pro svůj model tiskárny najdete v příručce *System Administrator Guide* (Příručka správce systému).

- Xerox® Barevná tiskárna ColorQube® 8580: www.xerox.com/office/CQ8580docs
- Xerox® Barevná tiskárna ColorQube® 8880: www.xerox.com/office/CQ8880docs

Požadavky služeb CentreWare Internet Services:

- Připojení tiskárny k síti pomocí protokolu TCP/IP v prostředí systému Windows, Macintosh, UNIX nebo Linux
- V tiskárně musí být povoleny protokoly TCP/IP a CentreWare Internet Services.
- Počítač připojený k síti s webovým prohlížečem, který podporuje jazyk JavaScript

Přístup ke službám CentreWare Internet Services:

1. Zkontrolujte, zda je tiskárna připojená a zapnutá.
2. V počítači spusťte webový prohlížeč, do adresního pole zadejte adresu IP tiskárny a poté stiskněte klávesu **Enter** nebo **Return**.

Použití technické podpory PhaserSMART

PhaserSMART je automatizovaný internetový systém, který pomocí webového prohlížeče posílá diagnostické informace z vaší tiskárny na webové stránky společnosti Xerox®. Systém PhaserSMART posoudí obdržené informace, určí povahu problému a navrhne řešení.

Přístup k podpoře PhaserSMART:

1. V počítači spusťte webový prohlížeč, do adresního pole zadejte adresu IP tiskárny a poté stiskněte klávesu **Enter** nebo **Return**.
2. Vyberte možnost **Podpora**.
3. Klikněte na možnost **Diagnostický nástroj PhaserSMART**.
4. Chcete-li potvrdit přijetí podmínek a získat přístup k technické podpoře PhaserSMART, klikněte na možnost **Souhlasím**.

Instalace softwaru

Obsahu oddílu:

- Než začnete 39
- Požadavky na operační systém..... 39
- Dostupné tiskové ovladače..... 39
- Použití instalace funkce Walk-Up 40
- Instalace tiskových ovladačů 41

Než začnete

Před instalací softwaru pro tiskárnu proveďte následující postup.

1. Zkontrolujte, zda je tiskárna připojená a zapnutá.
 - Je-li tiskárna připojena k síti, ověřte, zda má platnou adresu IP.
 - Používáte-li připojení pomocí USB, zkontrolujte, zda je tiskárna správně připojená k počítači.
2. Zkontrolujte požadavky na operační systém pro daný počítač.
3. Zkontrolujte seznam dostupných tiskových ovladačů.

Požadavky na operační systém

- Windows XP SP3, Windows Vista, Windows 7, Windows 8, Windows Server 2003, Windows Server 2008, Windows Server 2008 R2 a Windows Server 2012.
- Macintosh OS X verze 10.7 a novější.
- UNIX a Linux: Tiskárna podporuje připojení k různým platformám UNIX prostřednictvím síťového rozhraní.

Dostupné tiskové ovladače

Xerox® poskytuje tiskové ovladače pro různé jazyky PDL (Page Description Languages) a operační systémy. Tiskový ovladač Xerox® můžete použít pro výběr funkcí tiskárny.

Chcete-li pro svou tiskárnu nainstalovat tiskové ovladače a obslužné programy, můžete použít disk *Software and Documentation disc (Disk se softwarem a dokumentací)*. Postup stahování nejnovějších ovladačů pro tiskárnu:

- Xerox® Barevná tiskárna ColorQube® 8580: www.xerox.com/office/CQ8580drivers
- Xerox® Barevná tiskárna ColorQube® 8880: www.xerox.com/office/CQ8880drivers

Tiskový ovladač	Zdroj	Popis
Ovladač PostScript pro systém Windows	<i>Software and Documentation disc (Disk se softwarem a dokumentací)</i> a web	Výchozím tiskovým ovladačem je ovladač PostScript. Doporučujeme tiskový ovladač PostScript, který umožňuje využití všech nastavitelných funkcí tiskárny.
Macintosh OS X verze 10.7 a novější.	<i>Software and Documentation disc (Disk se softwarem a dokumentací)</i> a web	Instalací tohoto tiskového ovladače umožníte tisk ze systému Mac OS X verze 10.7 nebo novější.
Ovladač PCL5 pro systém Windows	<i>Software and Documentation disc (Disk se softwarem a dokumentací)</i> a web	Tiskový ovladač PCL (Printer Command Language) využijete u aplikací, které vyžadují ovladač PCL.
Xerox Global Print Driver (Windows)	Pouze web	Ovladač Global Print Driver s použitím obousměrné komunikace hledá funkce pro libovolnou podporovanou tiskárnu Xerox. Jakmile funkce naleznou, provede vlastní konfiguraci tak, aby mohl tyto funkce podporovat.
Xerox Mobile Express Driver (Windows)	Pouze web	Ovladač Xerox [®] Mobile Express Driver lze používat pro kteroukoli tiskárnu dostupnou z počítače, která podporuje standardní jazyk PostScript. Nakonfiguruje se pro vybranou tiskárnu vždy, když tisknete. Pokud často cestujete na stejná místa, můžete si na nich uložit oblíbené tiskárny a ovladač tiskárny vaše nastavení uloží.
Ovladač Postscript pro systém UNIX	Pouze web	Instalací tohoto tiskového ovladače umožníte tisk z operačního systému UNIX nebo Linux.

Použití instalace funkce Walk-Up

Instalace funkce Walk-Up umožní instalačnímu programu na disku *Software and Documentation disc (Disk se softwarem a dokumentací)* vyhledat vaši tiskárnu v seznamu nalezených tiskáren v okně instalačního programu. Nemáte-li adresu IP tiskárny, můžete pomocí instalace funkce Walk-Up propojit tiskárnu s instalačním programem.

Použití instalace funkce Walk-Up:

1. Vložte disk *Software and Documentation disc (Disk se softwarem a dokumentací)* do příslušné jednotky počítače.
2. Jestliže se automaticky nespustí instalační program, přejděte na příslušnou jednotku a poklepejte na soubor instalačního programu **Setup.exe**.
3. Vyberte možnost **Technologie Walk-Up** a klikněte na **Další**.
4. Na ovládacím panelu vyberte možnost Funkce Walk-Up a stiskněte tlačítko **OK**.
5. Pomocí šipek přejděte na možnost Vybrat pro instalaci a stiskněte tlačítko **OK**.
Instalační program připojí počítač k tiskárně a poté dokončí instalaci tiskového ovladače. Po dokončení instalace se zobrazí stránka s potvrzením.

Instalace tiskových ovladačů

Obsahu oddílu:

- Instalace tiskových ovladačů pro tiskárnu v systému Windows 41
- Další možnosti hledání síťové tiskárny 42
- Instalace tiskových ovladačů pro systém Macintosh 43
- Instalace tiskových ovladačů pro systém UNIX a Linux 43
- Instalace alternativních ovladačů 44

Chcete-li pro svou tiskárnu nainstalovat tiskové ovladače a obslužné programy, můžete použít disk *Software and Documentation disc (Disk se softwarem a dokumentací)*. Postup stahování nejnovějších ovladačů pro tiskárnu:

- Xerox® Barevná tiskárna ColorQube® 8580: www.xerox.com/office/CQ8580drivers
- Xerox® Barevná tiskárna ColorQube® 8880: www.xerox.com/office/CQ8880drivers

Instalace tiskových ovladačů pro tiskárnu v systému Windows

Poznámky:

- Chcete-li nainstalovat tiskový ovladač pro tiskárnu připojenou pomocí kabelu USB, ukončete činnost instalačního programu provádějícího detekci hardwaru v systému Windows a použijte disk *Software and Documentation disc (Disk se softwarem a dokumentací)*, dodávaný s tiskárnou.
- Výchozím tiskovým ovladačem je ovladač PostScript.

Instalace softwarového ovladače tisku:

1. Vložte disk *Software and Documentation disc (Disk se softwarem a dokumentací)* do příslušné jednotky počítače.
2. Jestliže se automaticky nespustí instalační program, přejděte na příslušnou jednotku a poklepejte na soubor instalačního programu **Setup.exe**.
3. Chcete-li programu povolit provedení změn v počítači, klikněte při zobrazení výzvu na volbu **Ano**.
4. Pokud chcete změnit jazyk, klikněte na položku **Jazyk**.
5. Zvolte jazyk a klepněte na možnost **OK**.
6. Klikněte na položku **Instalace tiskového ovladače**.
7. Pokud souhlasíte s licenční smlouvou, klikněte na možnost **Souhlasím**.
8. Vyberte tiskárnu v seznamu nalezených tiskáren a klikněte na možnost **Další**.
Pokud tiskárna nebyla rozpoznána, zkontrolujte, zda je zapnutá a zda je správně připojen ethernetový kabel nebo kabel USB.
9. Potvrďte výchozí hodnoty a klikněte na volbu **Instalovat**.
 - Chcete-li nainstalovat volitelný tiskový ovladač Windows PCL5, zaškrtněte příslušné políčko.
 - Chcete-li použít nejnovější tiskový ovladač, zaškrtněte políčko **Načíst soubory z Internetu**.

10. Chcete-li danou tiskárnu nastavit jako výchozí tiskárnu, zaškrtněte na obrazovce dokončení instalace políčko **Nastavit tiskárnu jako výchozí**.
11. Instalační okno zavřete kliknutím na tlačítko **Dokončit**.
12. Nyní tiskárnu můžete zaregistrovat nebo klikněte na tlačítko **Zavřít**.
13. Zaškrtněte políčka **Set Printer as Default** (Nastavit tiskárnu jako výchozí) a **Print a Test Page** (Vytisknout zkušební stránku) nebo jejich zaškrtnutí zrušte.

Poznámka: Pokud se vaše tiskárna neobjeví v seznamu nalezených tiskáren, postupujte podle informací v oddílu [Další možnosti hledání síťové tiskárny](#) na straně 42.

Další možnosti hledání síťové tiskárny

1. Pokud se vaše tiskárna neobjeví v seznamu nalezených tiskáren, klikněte na tlačítko **Extended Search** (Rozšířené hledání).
2. Pokud se tiskárna ani potom neobjeví v seznamu nalezených tiskáren a znáte její adresu IP:
 - a. Klepněte na ikonu **Síťová tiskárna** v horní části okna.
 - b. Zadejte adresu IP nebo název DNS tiskárny.
 - c. Klikněte na položku **Najít**.
3. Vyberte tiskárnu v seznamu nalezených tiskáren a klikněte na možnost **Další**.
4. Pokud se tiskárna ani potom neobjeví v seznamu nalezených tiskáren a neznáte její adresu IP:
 - a. Klikněte na tlačítko **Advanced Search** (Rozšířené hledání).
 - b. Znáte-li adresu brány a masku podsítě, klikněte na horní tlačítko a zadejte tyto adresy do polí Gateway (Brána) a Subnet Mask (Maska podsítě).
 - c. Pokud znáte adresu IP jiné tiskárny ve stejné podsíti, klikněte na prostřední tlačítko a zadejte tuto adresu do pole Adresa IP.
 - d. Vyberte tiskárnu v seznamu nalezených tiskáren a klikněte na možnost **Další**.

Instalace tiskových ovladačů pro systém Macintosh

1. Vložte disk *Software and Documentation disc (Disk se softwarem a dokumentací)* do příslušné jednotky počítače.
2. Otevřete soubor Xerox® Print Drivers 3.xx.x.dmg/.pkg podle toho, jakou tiskárnu používáte.
3. Dvojitým kliknutím na příslušný název spusťte soubor Xerox® Print Drivers 3.xx.x.dmg/.pkg.
4. Po zobrazení dotazu klikněte na tlačítko **Pokračovat**.
5. Pokud souhlasíte s licenční smlouvou, klikněte na možnost **Souhlasím**.
6. Kliknutím na tlačítko **Install** (Nainstalovat) potvrďte aktuální umístění instalace, nebo vyberte jiné umístění instalace a potom klikněte na tlačítko **Install** (Nainstalovat).
7. Po zobrazení výzvy zadejte heslo a klepněte na tlačítko **OK**.
8. Vyberte tiskárnu v seznamu nalezených tiskáren a klikněte na možnost **Další**.
9. Pokud se vaše tiskárna neobjeví v seznamu nalezených tiskáren:
 - a. Klikněte na **ikonu síťové tiskárny**.
 - b. Zadejte adresu IP tiskárny a klikněte na tlačítko **Continue** (Pokračovat).
 - c. Vyberte tiskárnu v seznamu nalezených tiskáren a klikněte na tlačítko **Continue** (Pokračovat).
10. Pokud tiskárna nebyla rozpoznána, zkontrolujte, zda je zapnutá a zda je správně připojen ethernetový kabel nebo kabel USB.
11. Kliknutím na tlačítko **OK** potvrďte zprávu o tiskové frontě.
12. Zaškrtněte políčka **Set Printer as Default** (Nastavit tiskárnu jako výchozí) a **Print a Test Page** (Vytisknout zkušební stránku) nebo jejich zaškrtnutí zrušte.
13. Klikněte na tlačítko **Continue** (Pokračovat) a potom na tlačítko **Close** (Zavřít).

Poznámka: V systému Macintosh OS X verze 10.7 a vyšší bude tiskárna automaticky přidána do fronty tiskáren.

Instalace tiskových ovladačů pro systém UNIX a Linux

K instalaci tiskového ovladače systému UNIX do počítače musíte mít oprávnění root nebo superuser.

Poznámka: K tomuto postupu je třeba připojení k Internetu.

Než začnete:

Ověřte, zda je aktivován protokol TCP/IP a nainstalován síťový kabel.

Instalace softwarového ovladače tisku:

1. Na ovládacím panelu tiskárny vyberte jednu z následujících možností adresy IP:
 - Povolte tiskárně nastavení adresy DHCP.
 - Zadejte adresu IP ručně.

2. Na počítači postupujte takto:
 - a. Na odpovídající adrese www.xerox.com/office/CQ8580drivers nebo www.xerox.com/office/CQ8880drivers vyberte svůj model tiskárny.
 - b. V rozevírací nabídce Operační systém vyberte operační systém vašeho serveru.
 - c. Klikněte na tlačítko **Přejít**.
 - d. Vyberte balíček určený pro váš operační systém.
 - e. Spusťte stahování kliknutím na tlačítko **Start**.
3. V poznámkách pod vybraným balíčkem ovladače klikněte na odkaz **Instalační příručka** a postupujte podle pokynů k instalaci.

Instalace alternativních ovladačů

Poznámka: K tomuto postupu je třeba připojení k Internetu.

Instalace softwarového ovladače tisku:

1. Vložte disk *Software and Documentation disc (Disk se softwarem a dokumentací)* do příslušné jednotky počítače.
2. Jestliže se automaticky nespustí instalační program, přejděte na příslušnou jednotku a poklepejte na soubor instalačního programu **Setup.exe**.
3. Chcete-li programu povolit provedení změn v počítači, klikněte při zobrazení výzvu na volbu **Ano**.
4. Klikněte na možnost **Alternativní ovladače**.
5. Vyhledejte požadovaný tiskový ovladač v seznamu a poté klikněte na odkaz.
6. Chcete-li stáhnout a nainstalovat tiskový ovladač, postupujte podle pokynů.

Papír a média

4

Obsah kapitoly:

- Podporovaný papír 46
- Výběr voleb papíru pro tisk 51
- Vložení papíru 53
- Tisk na speciální papír..... 59
- Používání uživatelských formátů papíru..... 76

Podporovaný papír

Obsahu oddílu:

• Doporučený papír	46
• Objednání papíru	47
• Papír, který může poškodit tiskárnu	47
• Pokyny k uskladnění papíru	47
• Strana s radami týkajícími se papíru	48
• Podporované typy a gramáže papíru	48
• Podporované standardní formáty papíru	49
• Podporované typy a gramáže papíru pro automatický 2stranný tisk	49
• Podporované formáty papíru pro automatický 2stranný tisk	49
• Podporované uživatelské formáty papíru	50
• Podporované formáty obálek	50

Vaše tiskárna umožňuje používat různé typy papíru a dalších médií. Abyste zajistili maximální kvalitu tisku a zamezili zaseknutí papíru, dodržujte pokyny uvedené v této části.

Nejlepších výsledků dosáhnete při použití papíru a médií Xerox doporučených pro vaši tiskárnu.

Doporučený papír

Seznam doporučených typů papíru a médií pro vaši tiskárnu najdete na adrese:

Severní Amerika

- Xerox® Barevná tiskárna ColorQube® 8580: www.xerox.com/printer-supplies/recommended-paper/enus
- Xerox® Barevná tiskárna ColorQube® 8880: www.xerox.com/printer-supplies/recommended-paper/enus

Evropská unie

- Xerox® Barevná tiskárna ColorQube® 8580: www.xerox.com/europaper
- Xerox® Barevná tiskárna ColorQube® 8880: www.xerox.com/europaper

Viz také:

[Strana s radami týkajícími se papíru](#) na straně 48

[Podporované typy a gramáže papíru](#) na straně 48

Objednání papíru

Spotřební materiál objednávejte u místního prodejce nebo na adrese:

- Xerox® Barevná tiskárna ColorQube® 8580: www.xerox.com/office/CQ8580supplies
- Xerox® Barevná tiskárna ColorQube® 8880: www.xerox.com/office/CQ8880supplies



UPOZORNĚNÍ: Záruka společnosti Xerox, servisní smlouva ani záruka Total Satisfaction Guarantee (Záruka celkové spokojenosti) společnosti Xerox se nevztahuje na škody způsobené použitím nepodporovaného papíru nebo speciálních médií. Záruka Total Satisfaction Guarantee (Záruka celkové spokojenosti) společnosti Xerox je poskytována ve Spojených státech amerických a Kanadě. Mimo tyto oblasti se může rozsah záruky lišit. Další informace vám sdělí místní zástupce společnosti.

Viz také:

[Objednání spotřebního materiálu](#) na straně 114

Papír, který může poškodit tiskárnu

Některé typy papíru a jiných médií mohou zapříčinit špatnou kvalitu výstupu, častější zasekávání papíru nebo poškození tiskárny. Nepoužívejte tato média:

- Hrubý nebo porézní papír
- Jiná plastová média než podporované fólie
- Papír s přehyby nebo pomačkaný papír
- Papír s výřezy nebo perforací
- Sešíváný papír
- Obálky s okénky, kovovými svorkami, postranními spoji nebo lepidlem s krycí páskou
- Obálky s vycpávkou
- Plastová média
- Nažehlovací papír



UPOZORNĚNÍ: Záruka společnosti Xerox®, servisní smlouva ani záruka Total Satisfaction Guarantee (Záruka celkové spokojenosti) společnosti Xerox® se nevztahuje na škody způsobené použitím nepodporovaného papíru nebo speciálních médií. Záruka Total Satisfaction Guarantee (Záruka celkové spokojenosti) společnosti Xerox® je poskytována ve Spojených státech amerických a Kanadě. Mimo tyto oblasti se může rozsah záruky lišit. Podrobné informace vám sdělí zástupce společnosti Xerox.

Pokyny k uskladnění papíru

Skladujte papír a další média správným způsobem, abyste zajistili optimální kvalitu tisku.

- Papír uskladněte na tmavém, chladném a relativně suchém místě. Většina papírů je náchylná k poškození ultrafialovým a viditelným světlem. Pro papír je obzvláště škodlivé ultrafialové světlo vyzářované sluncem a zářivkami.
- Omezte dlouhodobé vystavení papíru silnému světlu.
- Udržujte stálou teplotu a relativní vlhkost.
- Vyhýbejte se skladování papíru na půdách, v kuchyních, garážích nebo sklepech. V těchto prostorách bývá vyšší vlhkost.
- Papír skladujte vodorovně na paletách, v krabicích, na policích nebo ve skříních.

- Do míst určených k uskladnění nebo manipulaci s papírem nenoste potraviny ani nápoje.
- Neotvírejte zatavené balíky papíru, dokud nebudete vkládat papír do tiskárny. Ponechte uskladněný papír v originálním obalu. Obal papíru chrání papír před ztrátou vlhkosti nebo jejím zvýšením.
- Některá speciální média jsou zabalena v plastových vacích, které lze znovu zalepit. Tato média skladujte ve vaku, dokud je nebudete chtít použít. Nepoužitá média ponechte ve vaku a vak znovu zalepte.

Strana s radami týkajícími se papíru

V případě potřeby můžete vytisknout stránku Rady týkající se papíru, na níž jsou uvedeny všechny podporované typy a velikosti papíru pro každý zásobník papíru. Na stránce Rady týkající se papíru najdete také podrobné údaje o volbách pro jednostranný a dvoustranný tisk, které jsou k dispozici pro různé typy papírů a médií.

Vytištění stránky Rady týkající se papíru:

1. Na ovládacím panelu tiskárny přejděte pomocí tlačítek se šipkami na nabídku Informace a stiskněte tlačítko **OK**.
2. Přejděte na položku Informační strany a stiskněte tlačítko **OK**.
3. Chcete-li vytisknout stranu s radami ohledně papíru, přejděte na ni a stiskněte tlačítko **OK**.

Podporované typy a gramáže papíru

Zásobník papíru	Typ papíru	Gramáž
Všechny zásobníky	Obyčejný Hlavičkový Předtištěný Děrovaný Barevný papír	60–120 g/m ²
	Lehčí gramáž	60–74 g/m ²
	Tvrký papír lehčí gramáže	100–120 g/m ²
	Tvrký papír	121–220 g/m ²
	Obálky Štítky Lesklý Fólie Kartotéční lístky Uživatelské formáty Foto Pohlednice Trojskládanky – brožury	
Zásobník 1	Kartotéční lístky Uživatelské formáty	

Podporované standardní formáty papíru

Zásobník papíru	Evropské standardní formáty	Severoamerické standardní formáty
Zásobník 1	A4 (210 x 297 mm, 8,3 x 11,7") A5 (148 x 210 mm, 5,8 x 8,3") A6 (105 x 148 mm, 4,1 x 5,8") B5 (176 x 250 mm, 6,9 x 9,8") JIS B5 (182 x 257 mm, 7,2 x 10,1")	Letter (216 x 279 mm, 8,5 x 11") Legal (216 x 356 mm, 8,5 x 14") Kartotéční lístky (76 x 127 mm, 3 x 5") Executive (184 x 267 mm, 7,25 x 10,5") Statement (140 x 216 mm, 5,5 x 8,5") Folio (216 x 330 mm, 8,5 x 13")
Zásobníky 2–5	A4 (210 x 297 mm, 8,3 x 11,7") A5 (148 x 210 mm, 5,8 x 8,3") B5 (176 x 250 mm, 6,9 x 9,8") JIS B5 (182 x 257 mm, 7,2 x 10,1")	Letter (216 x 279 mm, 8,5 x 11") Legal (216 x 356 mm, 8,5 x 14") Executive (184 x 267 mm, 7,25 x 10,5") Statement (140 x 216 mm, 5,5 x 8,5") Folio (216 x 330 mm, 8,5 x 13")

Podporované typy a gramáže papíru pro automatický 2stranný tisk

U některých modelů tiskáren je k dispozici automatický dvoustranný tisk. Není-li vaše tiskárna konfigurována pro 2stranný tisk, můžete si tuto funkci objednat jako inovaci. Podrobnosti najdete v oddílu [Volitelné doplňky a inovace](#) na straně 23.

Typ papíru	Gramáž
Obyčejný	60–120 g/m ²
Lehčí gramáž	60–74 g/m ²
Hlavičkový	60–120 g/m ²
Předtištěný	60–120 g/m ²
Děrovaný	60–120 g/m ²
Barevný papír	60–120 g/m ²
Tvrký papír lehčí gramáže	100–120 g/m ²

Podporované formáty papíru pro automatický 2stranný tisk

Evropské standardní formáty	Severoamerické standardní formáty
A4 (210 x 297 mm, 8,3 x 11,7")	Letter (216 x 279 mm, 8,5 x 11")
A5 (148 x 210 mm, 8,3 x 5,8")	Legal (216 x 356 mm, 8,5 x 14")
JIS B5 (182 x 257 mm, 7,2 x 10,1")	Executive (184 x 267 mm, 7,25 x 10,5")
B5 (176 x 250 mm, 6,9 x 9,8")	Folio (216 x 330 mm, 8,5 x 13")
	Statement (140 x 216 mm, 5,5 x 8,5")

Kromě standardních formátů lze k automatickému 2strannému tisku používat tyto uživatelské formáty papíru:

- Minimální tiskový formát: 139,7 x 210 mm (5,5 x 8,3")
- Maximální tiskový formát: 216 x 356 mm (8,5 x 14")

Podporované uživatelské formáty papíru

Zásobník	Formáty papíru
Zásobník 1	Minimální: 76 x 127 mm, 3 x 5" Maximální: 216 x 356 mm, 8,5 x 14"

Poznámka: Na papír uživatelského formátu tiskněte jen ze zásobníku 1.

Podporované formáty obálek

Zásobník papíru	Formát obálky
Zásobník 1	Obálka DL (110 x 220 mm, 4,33 x 8,66") Obálka č. 10 (241 x 105 mm, 4,1 x 9,5") Obálka C5 (162 x 229 mm, 6,4 x 9") Obálka C6 (114 x 162 mm, 4,5 x 6,38") Obálka č. 5½ (111 x 146 mm, 4,4 x 5,75") Obálka 6 x 9 (152 x 228 mm, 6 x 9") Obálka č. 6¾ (92 x 165 mm, 3,6 x 6,5") Obálka A7 (133 x 184 mm, 5,25 x 7,25") Obálka Monarch (98 x 190 mm, 3,9 x 7,5") Obálka Choukei 3 (120 x 235 mm, 4,72 x 9,25") Obálka Choukei 4 (90 x 205 mm, 3,54 x 8,07")
Zásobníky 2–5	Obálka DL (110 x 220 mm, 4,33 x 8,66") Obálka č. 10 (241 x 105 mm, 4,1 x 9,5") Obálka C5 (162 x 229 mm, 6,4 x 9") Obálka C6 (114 x 162 mm, 4,5 x 6,38")

Výběr voleb papíru pro tisk

Papír pro tiskovou úlohu lze vybrat dvěma způsoby. Můžete nechat tiskárnu, aby vybrala papír, který má být použit, na základě vámi zadaného formátu dokumentu, typu papíru a barvy papíru. Můžete také vybrat konkrétní zásobník, ve kterém je vložen požadovaný papír.

Nastavení režimu Zásobník 1

Režim Zásobník 1 definuje způsob, jakým tiskárna určuje velikost a typ papíru, pokud je papír vložen v Zásobníku 1, ale přitom není definován na ovládacím panelu tiskárny.

Režim zásobníku	Popis
Statický	Aktuální nastavení typu a formátu papíru platí vždy do další změny na ovládacím panelu tiskárny.
Dynamický	Typ a formát papíru je nastaven podle první tiskové úlohy, která použije zásobník 1 po vložení papíru. Nastavení na ovládacím panelu tiskárny můžete přepsat.
Automaticky	Pokud je v zásobníku 1 vložen papír a není určen žádný další zásobník, bude příchozí úloha automaticky vytištěna ze zásobníku 1.
Trvalý	V tiskárně bude typ a formát papíru změněn pouze tehdy, pokud upravíte nastavení parametrů na ovládacím panelu tiskárny.

Nastavení režimu Zásobník 1:

1. Na ovládacím panelu tiskárny přejděte pomocí tlačítek se šipkami na položku Nastavení zásobníku papíru a stiskněte tlačítko **OK**.
2. Vyberte režim Zásobník 1 a stiskněte tlačítko **OK**.
3. Vyberte požadovaný režim a poté stiskněte tlačítko **OK**.

Nastavení režimu Zásobník 2

Režim Zásobník 2 definuje způsob, jakým tiskárna určuje velikost a typ papíru, pokud je papír vložen v Zásobníku 2 nebo v kterýchkoli doplňkových zásobnících podavačů na 525 listů, ale přitom není definován na ovládacím panelu tiskárny. Výchozím nastavením pro režim Zásobník 2 je položka Dynamický. Při zavádění papíru do zásobníků podavače na 525 listů můžete režim Zásobník 2 na ovládacím panelu tiskárny změnit.

Poznámky:

- V případě více podavačů na 525 listů bude ovládací panel pro každý doplňkový zásobník uvádět příslušné číslo. V případě zásobníku 3 bude na ovládacím panelu zobrazen režim Zásobník 2–3.
- Můžete přidávat další zásobníky podavače na 525 listů. Podrobnosti najdete v oddílu [Volitelné doplňky a inovace](#) na straně 23.

Nastavení režimu Zásobník 2:

1. Na ovládacím panelu tiskárny přejděte pomocí tlačítek se šipkami na položku Nastavení zásobníku papíru a stiskněte tlačítko **OK**.
2. Vyberte režim Zásobník 2 a stiskněte tlačítko **OK**.
3. Vyberte požadovaný režim a poté stiskněte tlačítko **OK**.

Režim zásobníku	Popis
Statický	Aktuální nastavení typu a formátu papíru platí vždy do další změny na ovládacím panelu tiskárny.
Dynamický	Typ a formát papíru je nastaven podle první tiskové úlohy, která použije zásobník 1 po vložení papíru.
Trvalý	V tiskárně bude typ a formát papíru změněn pouze tehdy, pokud upravíte nastavení parametrů na ovládacím panelu tiskárny.

Vložení papíru

Obsahu oddílu:

- [Obecné pokyny pro vkládání papíru](#)..... 53
- [Vložení papíru do zásobníku 1](#)..... 53
- [Vložení papíru do zásobníků 2–5](#)..... 55
- [Vložení papíru pro automatický 2stranný tisk](#)..... 58

Obecné pokyny pro vkládání papíru

Při zavádění papíru a médií do zásobníků se řiďte těmito pokyny.

- Než fólie vložíte do zásobníku, promněte je mezi prsty.
- Nepřepěňujte zásobníky papíru. Nevkládejte papír nad rysku maximálního naplnění. Přepěnění může způsobit zaseknutí papíru.
- Nastavte vodítka papíru podle použitého formátu papíru.
- Používejte výhradně doporučené fólie Xerox®. Při použití jiných fólií se může kvalita tisku lišit.
- Netiskněte na archy štítků, ze kterých již byly sejmuty štítky.
- Používejte pouze papírové obálky. Na obálky tiskněte pouze jednostranně.
- Tato tiskárna není určena k tisku štítků CD.
- Pokud se v tiskárně papír zasekává příliš často, použijte papír nebo jiná schválená média z nového balení.

Vložení papíru do zásobníku 1

Zásobník 1 podporuje nejrůznější typy papíru. Je určen pro úlohy malého rozsahu a úlohy, které se tisknou na speciální média. Nástavec zásobníku slouží k podepření většího papíru.

Vložení papíru:

1. Zásobník 1 můžete otevřít uchopením za madlo a vyklopením k sobě a směrem dolů.

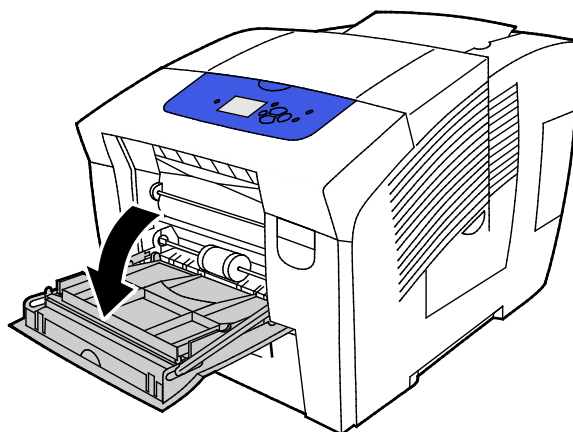

2. Otevřete nástavec zásobníku otočením ven.

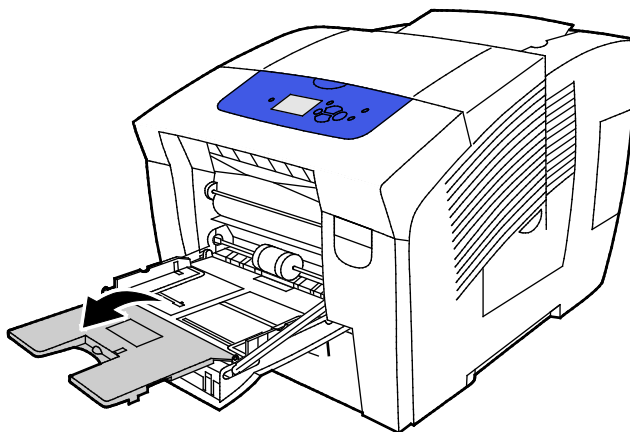

3. Než fólie vložíte do zásobníku, promněte je mezi prsty.

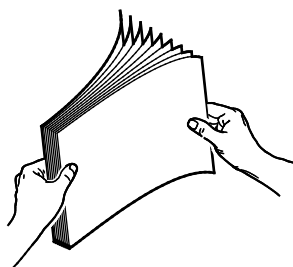

4. Vložte papír krátkou stranou dopředu.

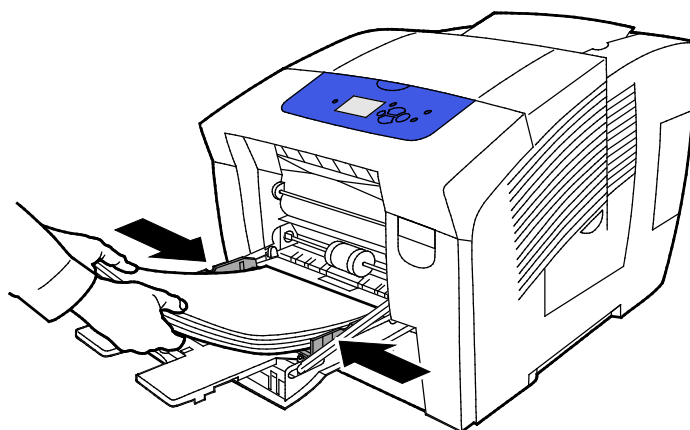

Poznámka: Nevkládejte papír nad rysku maximálního naplnění. Při přeplnění zásobníku může dojít k zaseknutí médií v tiskárně.

- Upravte vodítka šířky tak, aby se dotýkala okrajů papíru.

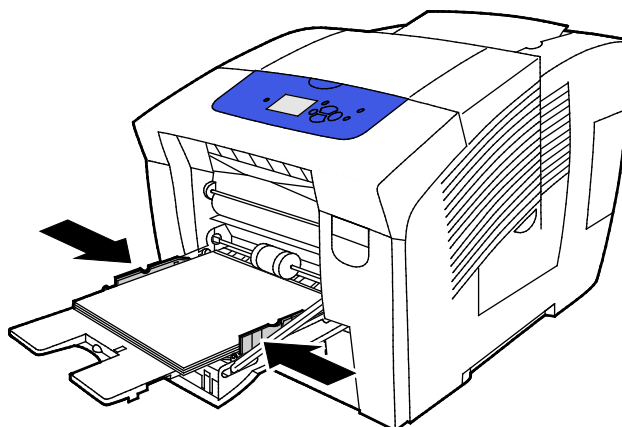

- Ověřte, zda je papír správného formátu, typu a gramáže. Pokud ne, změňte nastavení papíru. Chcete-li použít stávající typ a formát papíru, stiskněte po zobrazení výzvy na ovládacím panelu tiskárny tlačítko **OK**.

Viz také:

[Tisk na speciální papír](#) na straně 59

[Používání uživatelských formátů papíru](#) na straně 76

Vložení papíru do zásobníků 2–5

Do zásobníků 2–5 se vejde až 525 listů obyčejného papíru.

Tiskárna určuje formát papíru podle pozice vodítek zásobníku papíru. Některá nastavení vyžadují, aby se papír v zásobníku shodoval s vybraným typem a formátem na ovládacím panelu.

Vložení papíru:

- Vyjměte zásobník z tiskárny.

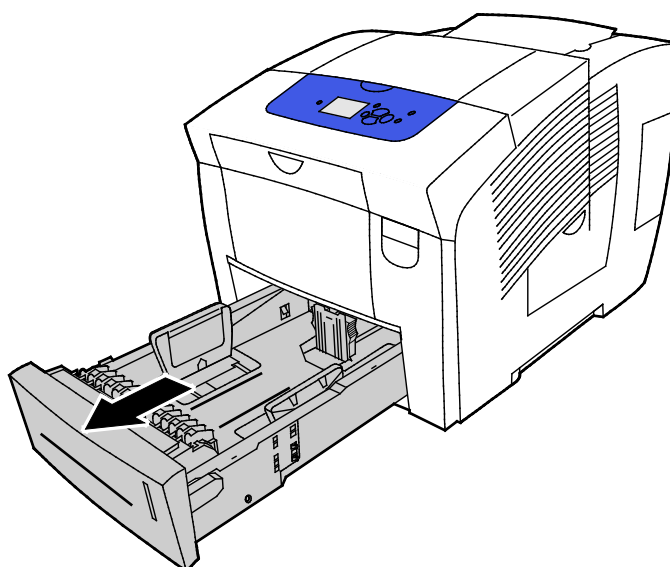

2. Vysuňte ven vodítka délky a šířky:
 - a. Stlačte páčku na každém vodítku.
 - b. Posunujte vodítka ven, dokud se nezastaví.
 - c. Uvolněte páčku.

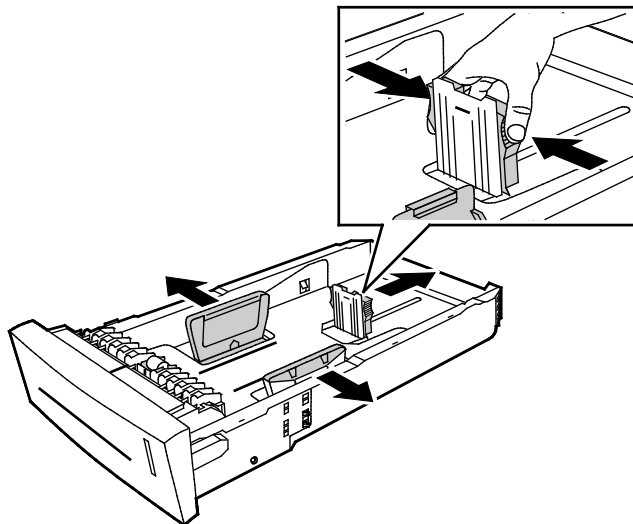

3. Než fólie vložíte do zásobníku, promněte je mezi prsty.

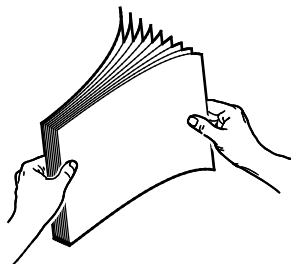

4. Vložte papír do zásobníku.

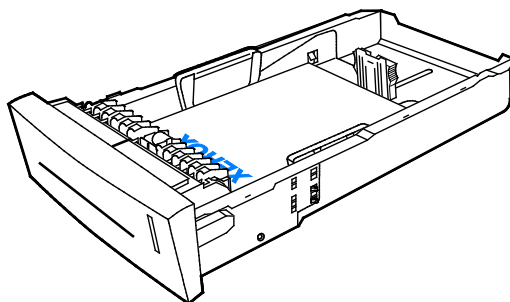

! **UPOZORNĚNÍ:** Uvnitř zásobníku jsou samostatné rysky pro různé typy papírů a médií.

Nevkládejte papír do zásobníku nad rysku odpovídajícího naplnění.

Při přeplnění zásobníku může dojít k zaseknutí médií v tiskárně.

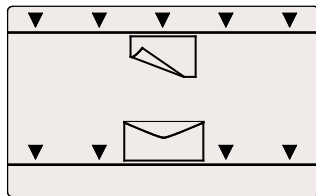

5. Upravte vodítka šířky tak, aby se dotýkala okrajů papíru. Jsou-li vodítka papíru nastavena správně, je malá mezera mezi papírem nebo médii a vodítky normální.

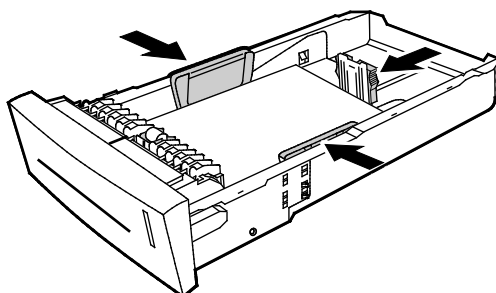

6. Zasuňte zásobník zpět do tiskárny.

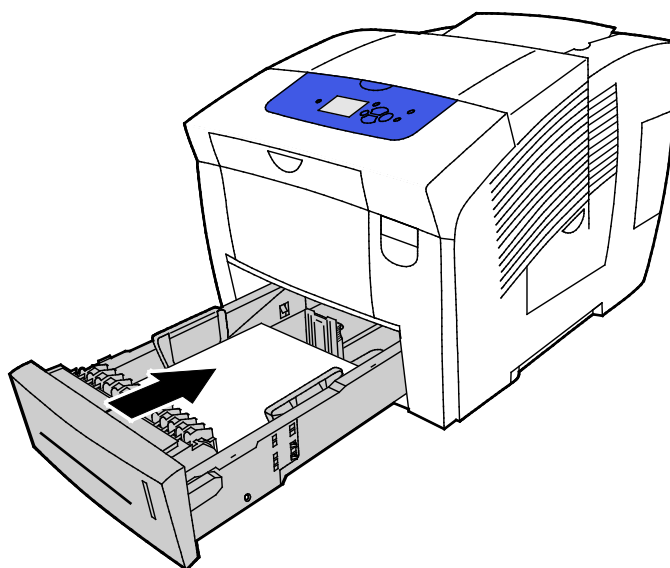

7. Ověřte, zda je papír správného formátu, typu a gramáže. Pokud ne, změňte nastavení papíru.

Vložení papíru pro automatický 2stranný tisk

- Pro automatický 2stranný tisk ze zásobníku 1 vložte papír lícovou stranou nahoru a horním okrajem stránky směřujícím k čelní straně tiskárny.

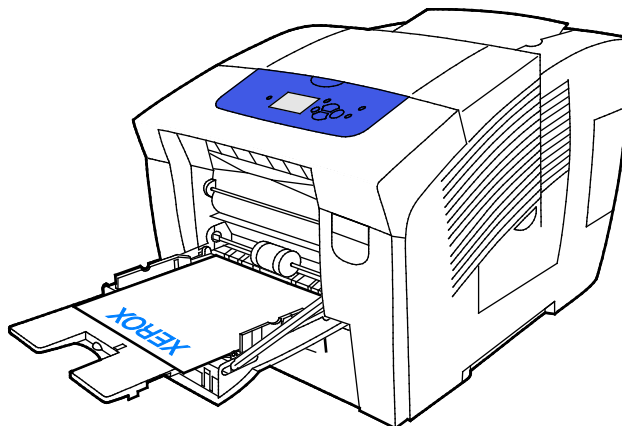

- Pro automatický 2stranný tisk ze zásobníků 2–5 vložte papír lícovou stranou nahoru a horním okrajem stránky směřujícím k zadní straně tiskárny.

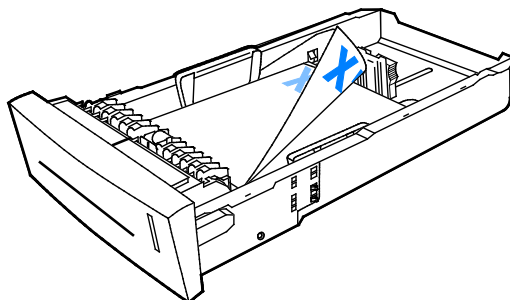

Tisk na speciální papír

Obsahu oddílu:

• Obálky	59
• Štítky	63
• Lesklý	67
• Fólie	70
• Děrovaný papír	73

Obálky

Pokyny k tisku na obálky

- Obálky pak můžete tisknout z kteréhokoli zásobníku, který podporuje vybraný typ a formát obálek.
- Kvalita tisku závisí na kvalitě a provedení obálek. Pokud nedosáhnete požadovaných výsledků, zkuste použít obálky od jiného výrobce.
- Udržujte stálou teplotu a relativní vlhkost.
- Nepoužité obálky skladujte v původním obalu, abyste zabránili navlhnutí a přílišnému vysušení obálek, které mohou ovlivnit kvalitu tisku a způsobit zvrásnění. Nadměrná vlhkost může způsobit zalepení obálek během tisku nebo před ním.
- Před vložením do zásobníku položte na obálky těžkou knihu, abyste z nich vytlačili vzduchové bubliny.
- V softwarovém tiskovém ovladači vyberte jako typ papíru možnost Envelope (Obálka).
- Nepoužívejte obálky s vycpávkou. Používejte obálky s plochým povrchem.
- Nepoužívejte obálky s lepidlem aktivovaným teplem.
- Nepoužívejte obálky s chlopněmi, které se zalepují stisknutím.
- Nepoužívejte obálky s okénky, kovovými svorkami, postranními spoji nebo lepidlem s krycí páskou.
- Používejte obálky s diagonálními spoji, ne s postranními.

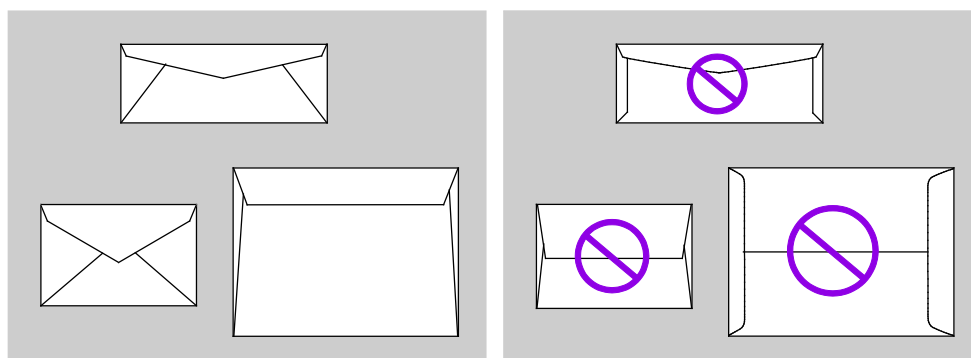

Tisk na obálky v zásobníku 1

1. Zásobník 1 můžete otevřít uchopením za madlo a vyklopením k sobě a směrem dolů.

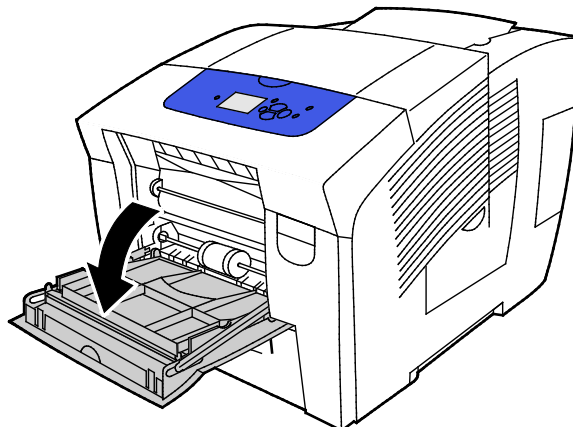

2. Otevřete nástavec zásobníku otočením ven.

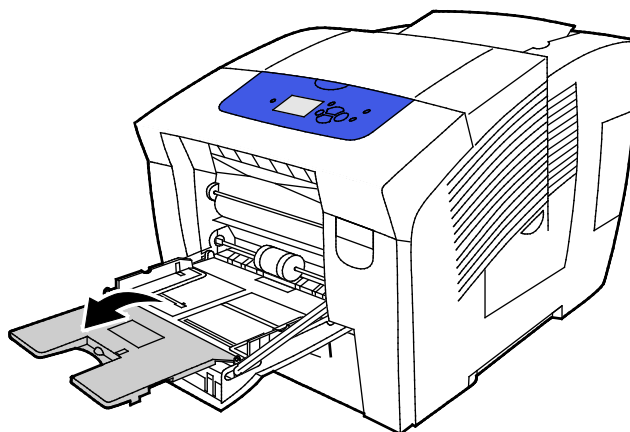

3. Vložte do zásobníku maximálně 10 obálek, stoh vyrovnejte a pak posuňte vodítka tak, aby se dotýkala okrajů stohu.
 - Obálky s postranními chlopněmi vložte tak, aby byly chlopně zavřené, směřovaly nahoru a byly zarovnané podle pravé strany zásobníku.

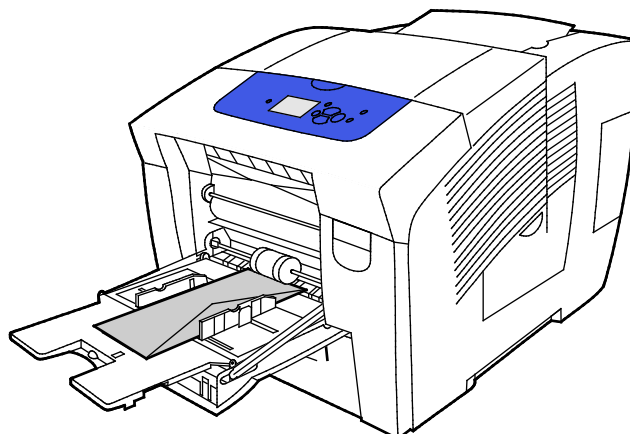

- Obálky s koncovými chlopněmi vložte tak, aby byly chlopně na předním okraji, zavřené a směřovaly nahoru a do tiskárny.

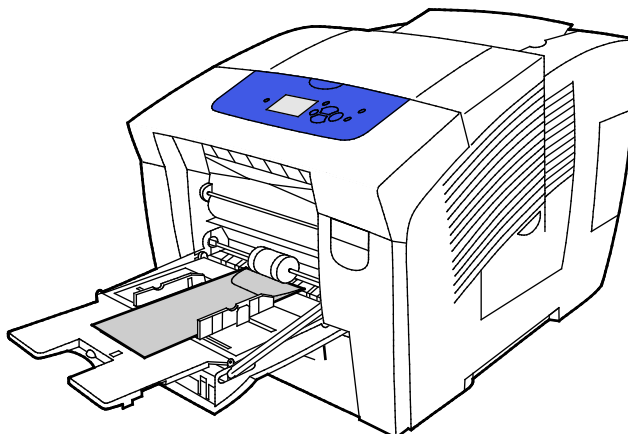

4. Ověřte, zda je papír správného formátu, typu a gramáže. Pokud ne, změňte nastavení papíru.
Poznámka: Před vytištěním úlohy nezapomeňte v tiskovém ovladači vybrat jako typ papíru možnost Obálka a také formát obálky.

Tisk na obálky v zásobnících 2–5

1. Vyjměte zásobník z tiskárny.

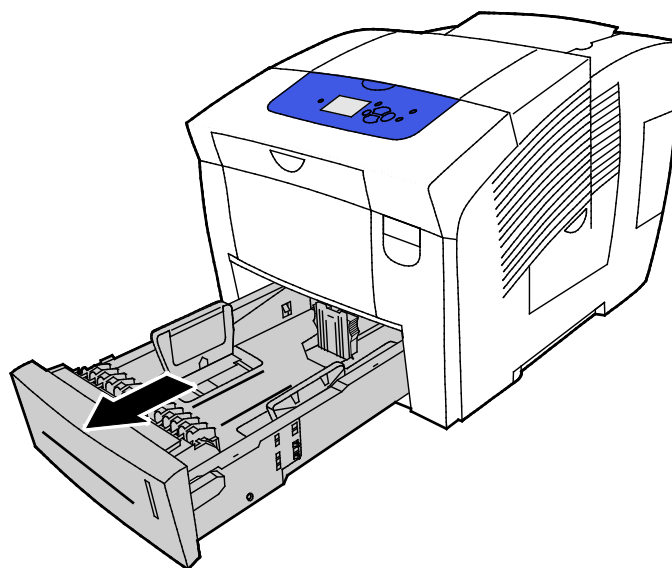

2. Vyměňte ze zásobníku všechny papír.
3. Vysuňte ven vodítka délky a šířky:
 - a. Stlačte páčku na každém vodítku.
 - b. Posunujte vodítka ven, dokud se nezastaví.
 - c. Uvolněte páčku.
4. Při vkládání obálek s chlopněmi na dlouhé straně umístěte obálky do tiskárny krátkou stranou napřed tak, aby chlopně směřovaly dolů a doprava. Nevkládejte více než 40 obálek.

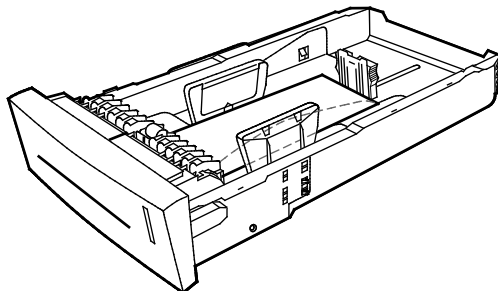

5. Upravte polohu vodítek délky a šířky.

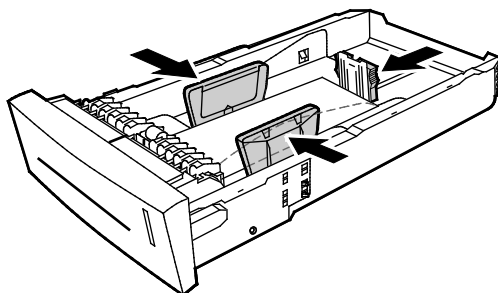

Poznámky:

- Nevkládejte obálky nad dolní značku pro naplnění. Při přeplnění zásobníku může dojít k zaseknutí médií v tiskárně.
 - Jsou-li vodítka papíru nastavena správně, je malá mezera mezi obálkami a vodítky normální.
6. Zasuňte zásobník zpět do tiskárny.

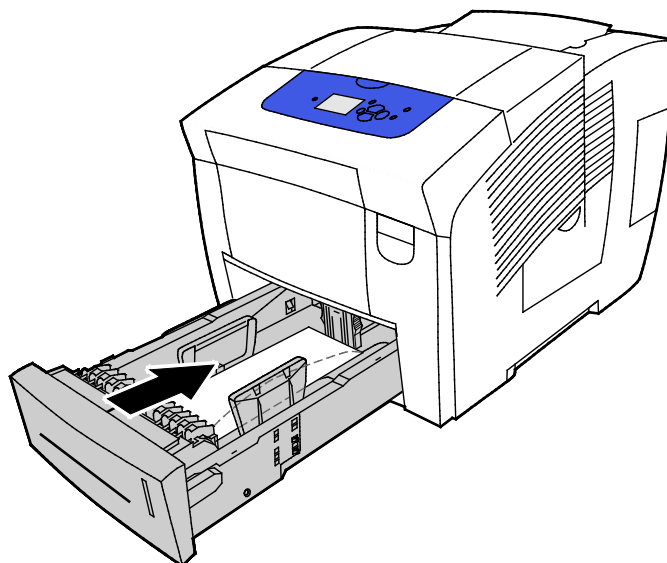

7. Ověřte, zda je papír správného formátu, typu a gramáže. Pokud ne, změňte nastavení papíru.

Poznámka: Před vytištěním úlohy nezapomeňte v tiskovém ovladači vybrat jako typ papíru možnost Obálka a také formát obálky.

Štítky

Pokyny k tisku na štítky

- Na obálky lze tisknout ze kteréhokoliv zásobníku.
- Tiskněte pouze na jednu stranu listu se štítky.
- Nepoužívejte v tiskárně listy se štítky více než jednou.
- Nepoužité štítky skladujte nezprohýbaně v originálním balení. Listy se štítky ponechte v originálním obalu, dokud je nebudete chtít použít. Nepoužité listy se štítky vraťte do originálního obalu a znovu ho zalepte.
- Štítky neskladujte v prostředí s velmi vysokou teplotou nebo vlhkostí. Jejich uložení v extrémních podmínkách může způsobit problémy s kvalitou tisku nebo způsobit jejich zaseknutí v tiskárně.
- Obnovujte často zásoby. Při dlouhém skladování v extrémních podmínkách se štítky mohou zvlhnout a mohou se zasekávat v tiskárně.
- Nepoužívejte vinylové štítky.
- Nepoužívejte štítky s navlhčovacím lepidlem.
- Používejte pouze úplné listy se štítky.



UPOZORNĚNÍ: Nepoužívejte listy s chybějícími štítky, zkroucenými štítky nebo štítky, které se odlepí od podkladu. Mohlo by dojít k poškození tiskárny.

Tisk na štítky v zásobníku 1

1. Zásobník 1 můžete otevřít uchopením za madlo a vyklopením k sobě a směrem dolů.

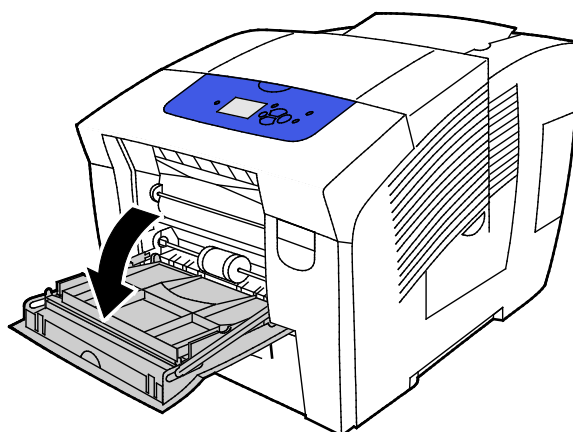

2. Otevřete nástavec zásobníku otočením ven.

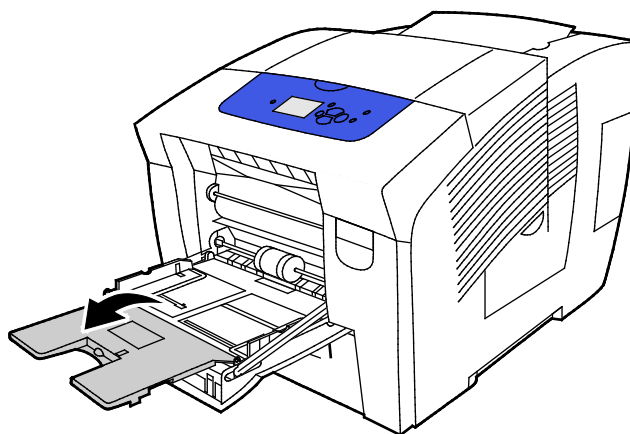

3. Štítky vložte lícovou stranou dolů a horním okrajem listu směrem do tiskárny. Do zásobníku 1 nevkládejte více než 50 štítků.

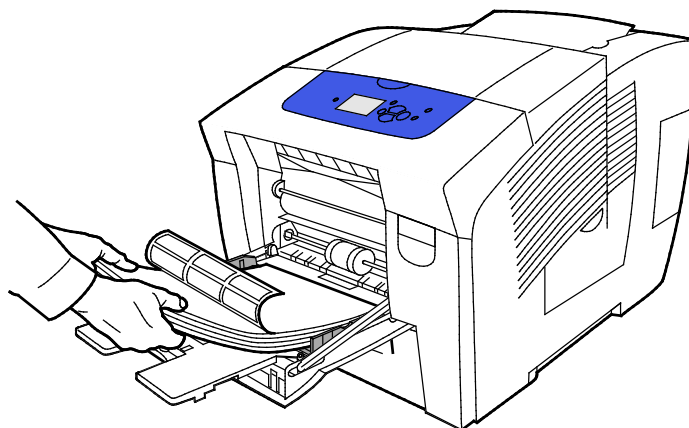

4. Upravte vodítka šířky tak, aby se dotýkala okrajů papíru.

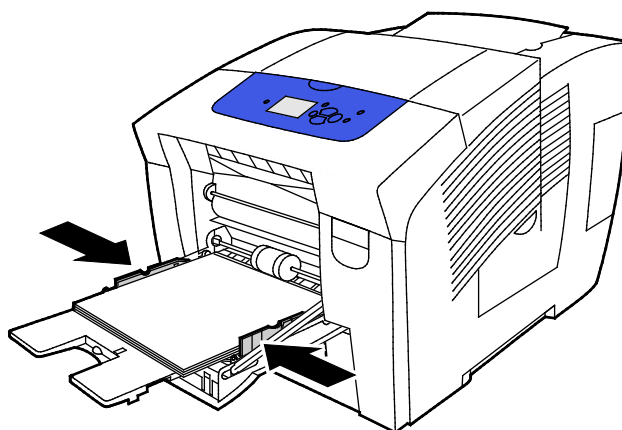

5. Ověřte, zda je papír správného formátu, typu a gramáže. Pokud ne, změňte nastavení papíru.

Poznámka: Před vytištěním úlohy nezapomeňte v tiskovém ovladači jako typ papíru vybrat možnost Štítky.

Tisk na štítky v zásobnících 2–5

1. Vyjměte zásobník z tiskárny.

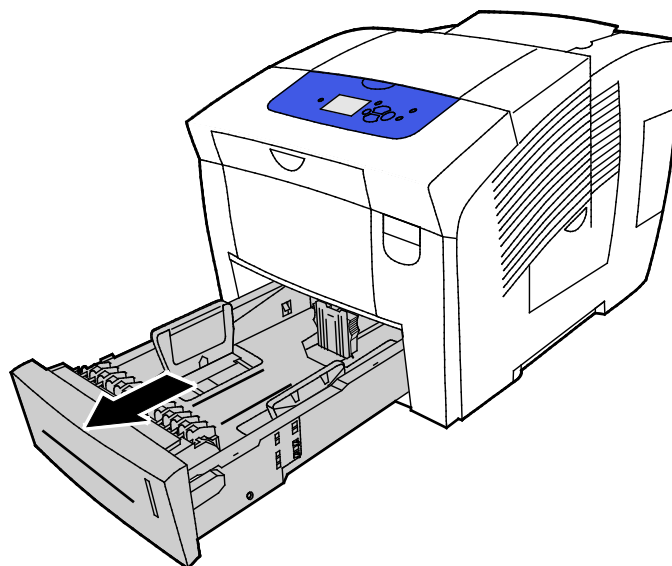

2. Vyjměte ze zásobníku všechny papír.
3. Vysuňte ven vodítka délky a šířky:
 - a. Stlačte páčku na každém vodítku.
 - b. Posunujte vodítka ven, dokud se nezastaví.
 - c. Uvolněte páčku.
4. Štítky vložte lícovou stranou nahoru a horním okrajem směrem k přední straně zásobníku. Do zásobníku nevkládejte více než 400 štítků.

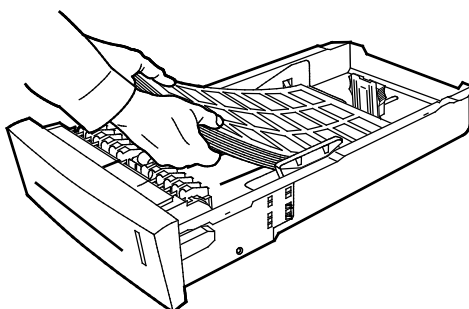

5. Upravte polohu vodítek délky a šířky.

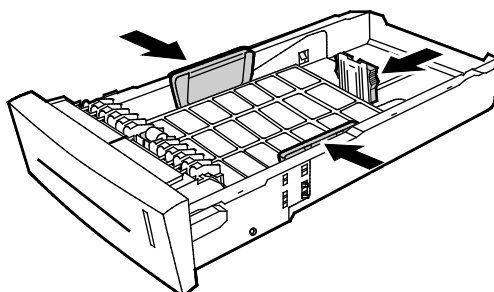

Poznámka: Jsou-li vodítka papíru nastavena správně, je malá mezera mezi papírem nebo médiem a vodítky normální.

6. Zasuňte zásobník zpět do tiskárny.

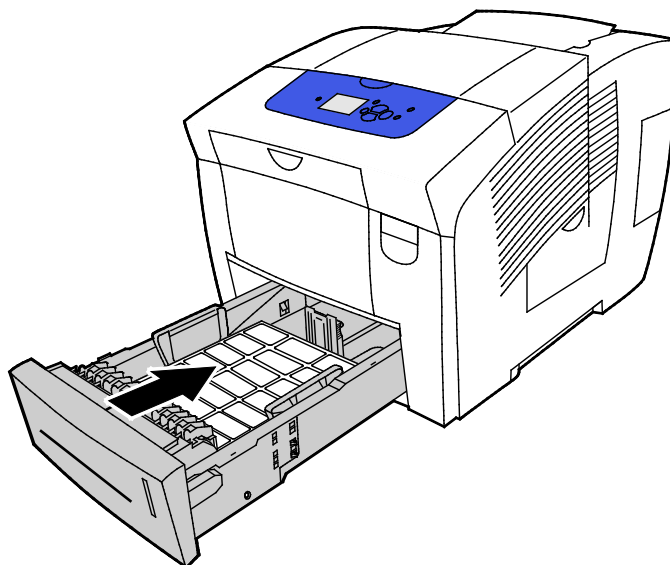

7. Ověřte, zda je papír správného formátu, typu a gramáže. Pokud ne, změňte nastavení papíru.

Poznámka: Před vytištěním úlohy nezapomeňte v tiskovém ovladači vybrat jako typ papíru možnost Štítky nebo vybrat jako zdroj papíru odpovídající zásobník.

Lesklý

Obsahu oddílu:

- Pokyny k tisku na lesklý papír 67
- Tisk na lesklý papír v zásobníku 1 67
- Tisk na lesklý papír v zásobnících 2–5 69

Pokyny k tisku na lesklý papír

- Na lesklý papír lze tisknout z kteréhokoli zásobníku.
- Zatavené balíky lesklého papíru neotvírejte, dokud nebudete vkládat papír do tiskárny.
- Až do samotného tisku ponechte lesklý papír v originálním obalu. Balíky nechte v přepravních krabicích, dokud je nebudete chtít skutečně použít.
- Před vložením lesklého papíru vyjměte ze zásobníku veškerý jiný papír.
- Vložte pouze takové množství lesklého papíru, které budete chtít použít. Po skončení tisku vyjměte zbývající lesklý papír ze zásobníku. Nepoužitý papír vraťte do originálního obalu a zalepte ho.
- Obnovujte často zásoby. Při dlouhém skladování v extrémních podmínkách se může lesklý papír zvlnit a může se zasekávat v tiskárně.

Tisk na lesklý papír v zásobníku 1

1. Zásobník 1 můžete otevřít uchopením za madlo a vyklopením k sobě a směrem dolů.

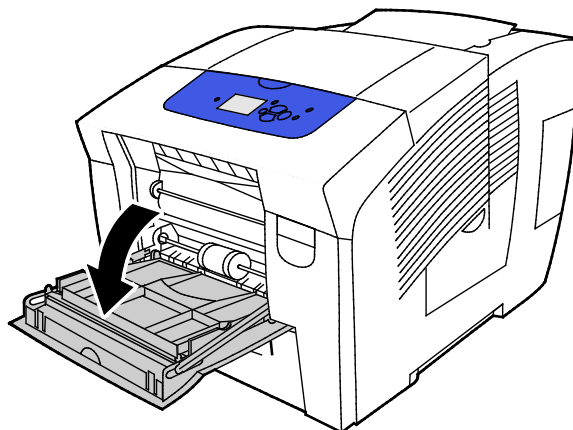

2. Otevřete nástavec zásobníku otočením ven.

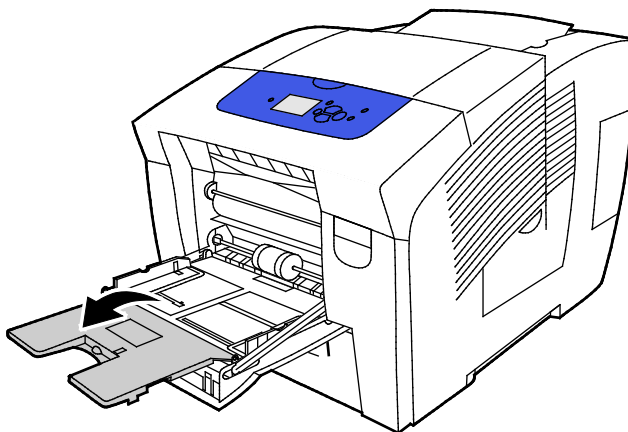

3. Vložte papír do zásobníku. Do zásobníku 1 nekládejte více než 50 listů lesklého papíru.

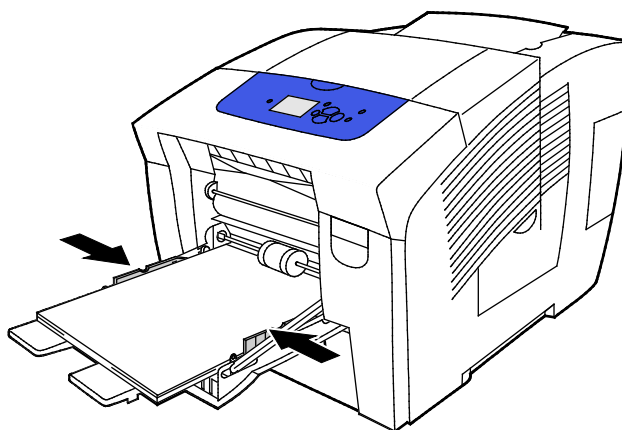

4. Upravte vodítka šířky tak, aby se dotýkala okrajů papíru.

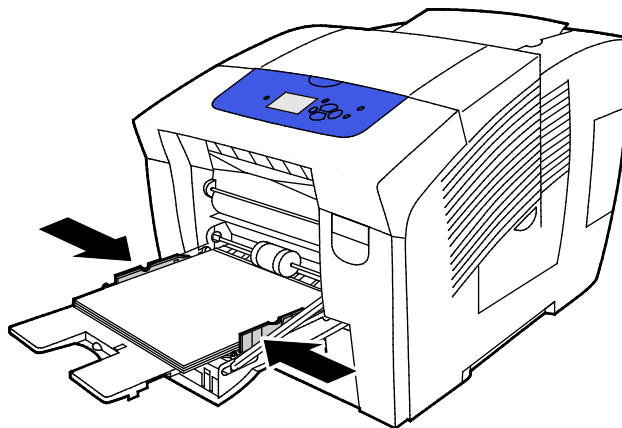

5. Ověřte, zda je papír správného formátu, typu a gramáže. Pokud ne, změňte nastavení papíru.

Poznámka: Před vytištěním úlohy nezapomeňte v tiskovém ovladači jako typ papíru vybrat možnost Lesklý papír.

Tisk na lesklý papír v zásobnících 2–5

1. Vyměňte zásobník z tiskárny.

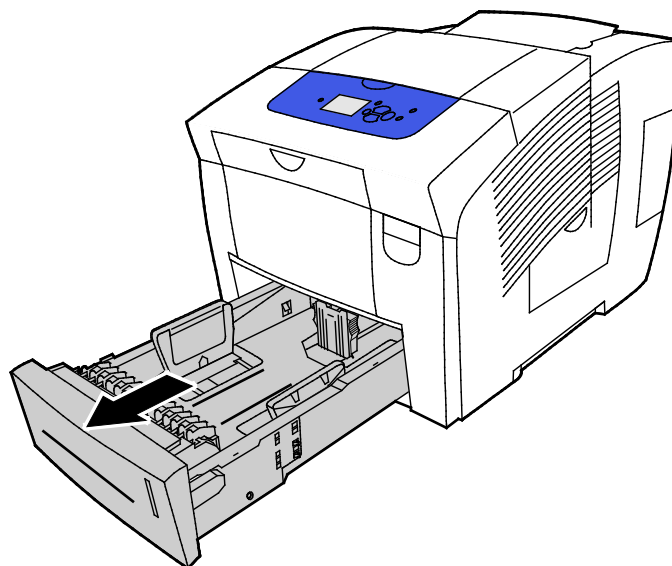

2. Vyměňte ze zásobníku všechny papír.
3. Vysuňte ven vodítka délky a šířky:
 - a. Stlačte páčku na každém vodítku.
 - b. Posunujte vodítka ven, dokud se nezastaví.
 - c. Uvolněte páčku.
4. Vložte papír do zásobníku. Do zásobníku nekládejte více než 400 listů lesklého papíru.

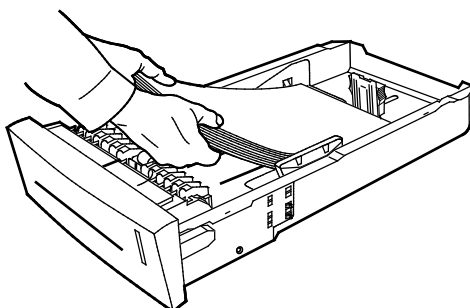

5. Nastavte vodítka papíru podle použitého formátu papíru.

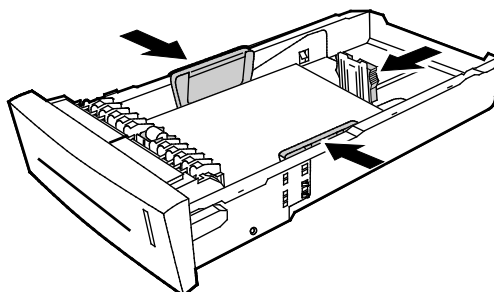

Poznámka: Jsou-li vodítka papíru nastavena správně, je malá mezera mezi papírem nebo médii a vodítky normální.

6. Zasuňte zásobník zpět do tiskárny.

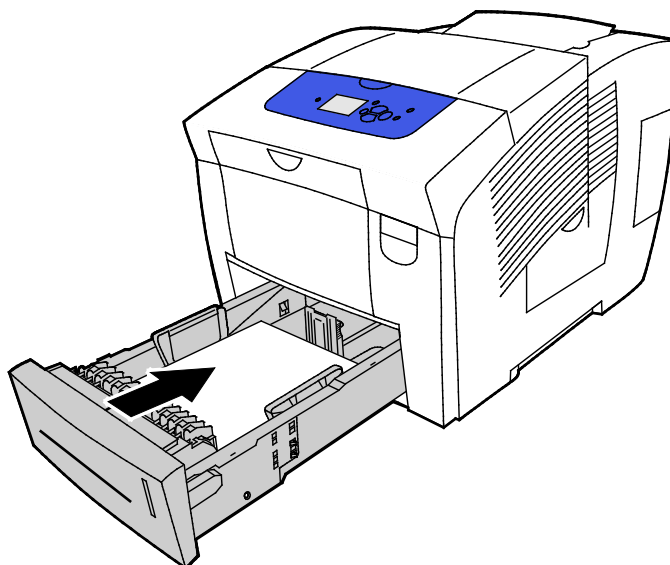

7. Ověřte, zda je papír správného formátu, typu a gramáže. Pokud ne, změňte nastavení papíru.

Poznámka: Před vytištěním úlohy nezapomeňte v tiskovém ovladači vybrat jako typ papíru možnost Lesklý papír nebo vybrat jako zdroj papíru odpovídající zásobník.

Fólie

Pokyny k tisku na fólie

Na fólie můžete tisknout z kteréhokoli zásobníku papíru. Fólie lze potisknout pouze z jedné strany.

! **UPOZORNĚNÍ:** Záruka společnosti Xerox, servisní smlouva ani záruka Total Satisfaction Guarantee (Záruka celkové spokojenosti) společnosti Xerox se nevztahuje na škody způsobené použitím nepodporovaného papíru nebo speciálních médií. Záruka Total Satisfaction Guarantee (Záruka celkové spokojenosti) společnosti Xerox je poskytována ve Spojených státech amerických a Kanadě. Mimo tyto oblasti se může rozsah záruky lišit. Další informace vám sdělí místní zástupce společnosti.

- Používejte výhradně doporučené fólie Xerox®. Při použití jiných fólií se může kvalita tisku lišit.
- Před vložením fólií vyjměte ze zásobníku všechny papír.
- Do zásobníku 1 nevkládejte více než 50 fólií. Do zásobníků 2–5 nevkládejte více než 400 fólií. Při přeplnění zásobníku může dojít k zaseknutí médií v tiskárně.
- Při přenášení uchopte fólie oběma rukama za okraje. Otisky prstů nebo pomačkání mohou způsobit sníženou kvalitu tisku.
- Po vložení fólií změňte na ovládacím panelu tiskárny typ papíru na možnost Fólie.
- V softwarovém tiskovém ovladači vyberte jako typ papíru možnost Transparency (Fólie).
- Neoddělujte fólie mnutím mezi prsty.

Tisk na fólie v zásobníku 1

1. Zásobník 1 můžete otevřít uchopením za madlo a vyklopením k sobě a směrem dolů.

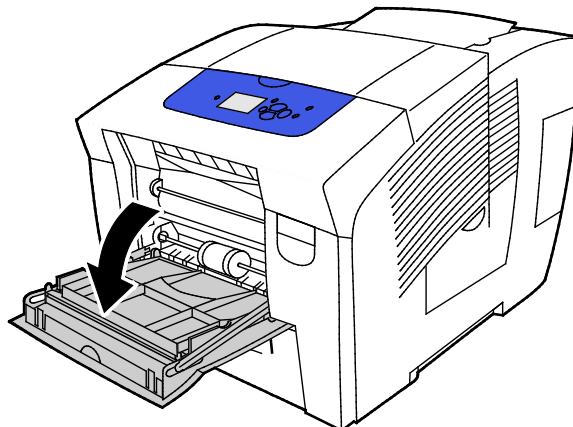

2. Otevřete nástavec zásobníku otočením ven.

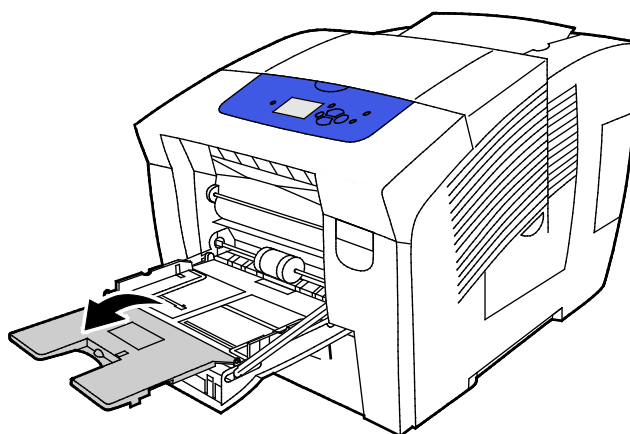

3. Vložte fólie do zásobníku. Do zásobníku 1 nekládejte více než 50 fólií.

Poznámka: Používejte výhradně doporučené fólie Xerox®. Při použití jiných fólií se může kvalita tisku lišit.

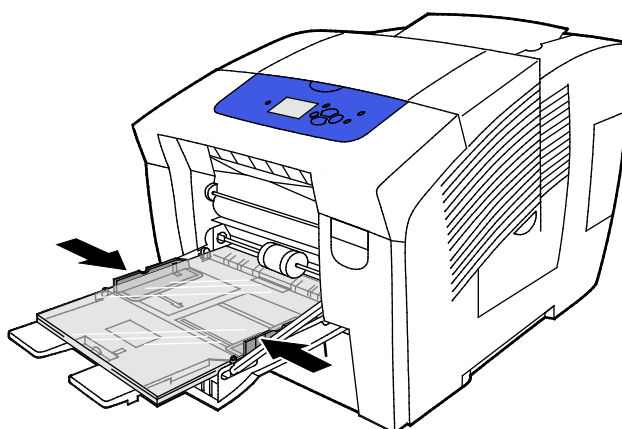

4. Upravte vodítka šířky tak, aby se dotýkala okrajů papíru.
5. Ověřte, zda je papír správného formátu, typu a gramáže. Pokud ne, změňte nastavení papíru.

Poznámka: Před vytištěním úlohy nezapomeňte v tiskovém ovladači jako typ papíru vybrat možnost Fólie.

Tisk na fólie v zásobnících 2–5

1. Vyjměte zásobník z tiskárny.

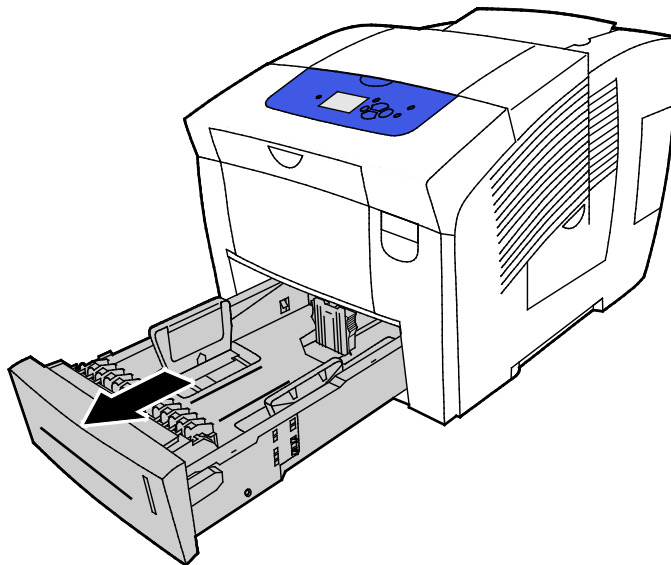

2. Vyjměte ze zásobníku všechny papír.
3. Vysuňte ven vodítka délky a šířky:
 - a. Stlačte páčku na každém vodítku.
 - b. Posunujte vodítka ven, dokud se nezastaví.
 - c. Uvolněte páčku.
4. Vložte fólie do zásobníku. Do zásobníků 2–5 nevkládejte více než 400 fólií.

Poznámka: Používejte pouze fólie doporučené pro tiskárny s pevným inkoustem.

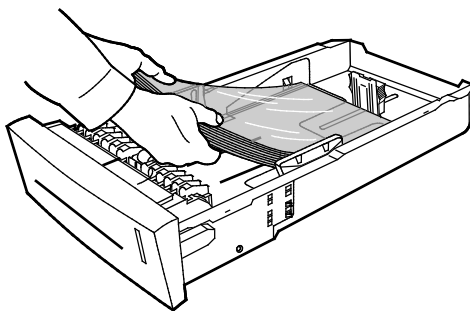

Poznámka: Nevkládejte fólie nad rysku maximálního naplnění v zásobníku.

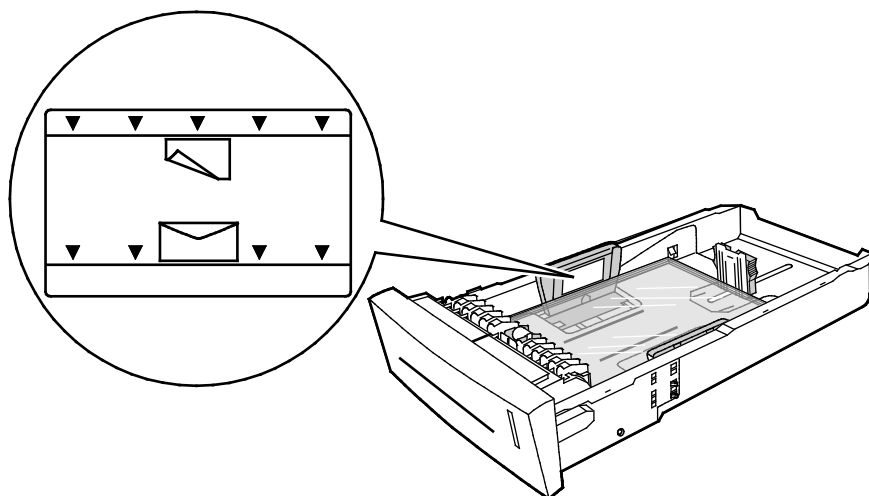

- Upravte polohu vodítek délky a šířky.

Poznámka: Jsou-li vodítka papíru nastavena správně, je malá mezera mezi papírem nebo médiem a vodítky normální.

- Zasuňte zásobník zpět do tiskárny.

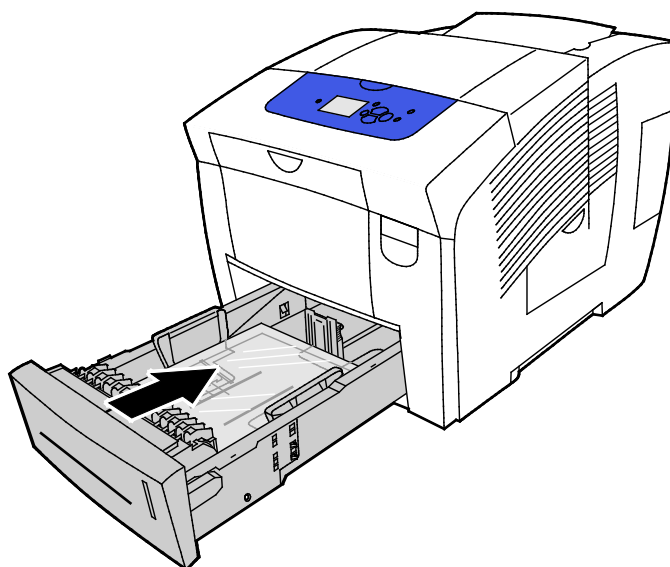

- Ověřte, zda je papír správného formátu, typu a gramáže. Pokud ne, změňte nastavení papíru.

Poznámka: Před vytištěním úlohy nezapomeňte v tiskovém ovladači vybrat jako typ papíru možnost Fólie nebo vybrat jako zdroj papíru odpovídající zásobník.

Děrovaný papír

Informace o tisku na děrovaný papír

Na předděrovaný nebo děrovaný papír s podáváním delší stranou lze tisknout z kteréhokoli zásobníku. Děrovaný papír vyžaduje správné zavedení papíru a výběr správného typu papíru. Při tisku přes otvory v děrovaném papíru dojde k zanášení inkoustu na další stránky.

Tisk na děrovaný papír v zásobníku 1

1. Zásobník 1 můžete otevřít uchopením za madlo a vyklopením k sobě a směrem dolů.

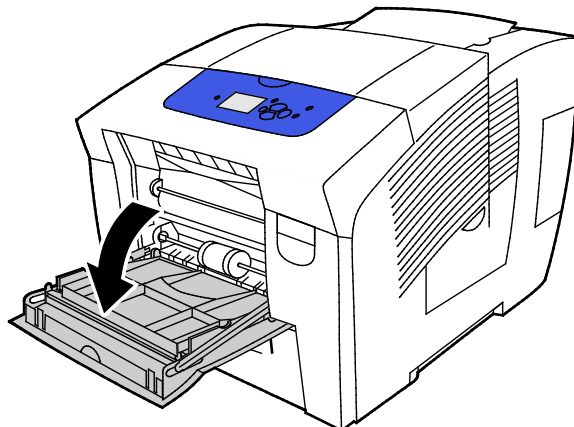

2. Otevřete nástavec zásobníku otočením ven.

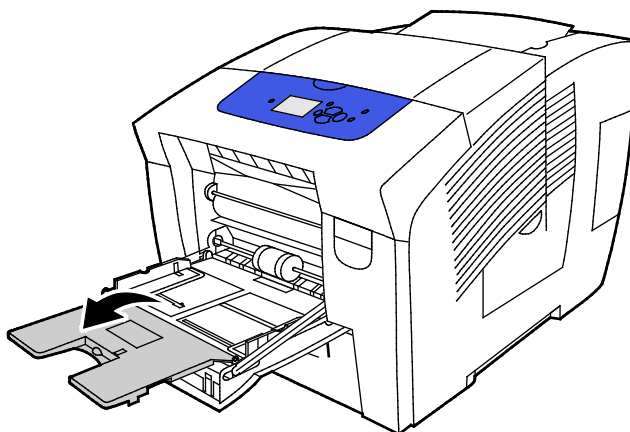

3. Děrovaný papír vložte lícovou stranou dolů tak, aby otvory směřovaly k pravé straně zásobníku.

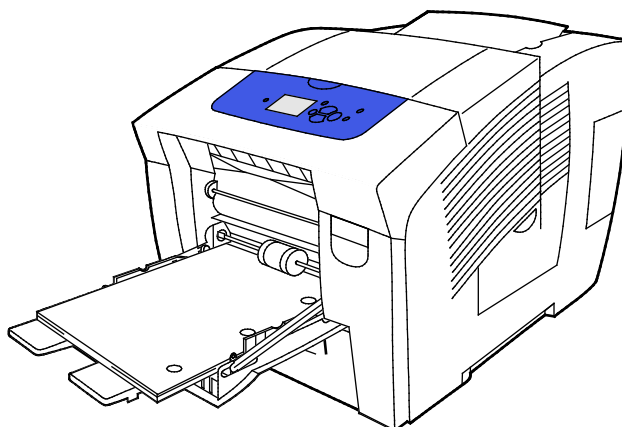

4. Aby se bylo možné použít děrovaný papír, je nutné v aplikaci upravit odpovídajícím způsobem okraje tisku. Vždy se doporučuje ponechat minimální okraj alespoň 19 mm (0,75").
5. Ověřte, zda je papír správného formátu, typu a gramáže. Pokud ne, změňte nastavení papíru.

Poznámka: Před vytištěním úlohy nezapomeňte v tiskovém ovladači jako typ papíru vybrat děrovaný papír.

Tisk na děrovaný papír v zásobnících 2–5

1. Vyjměte zásobník z tiskárny.

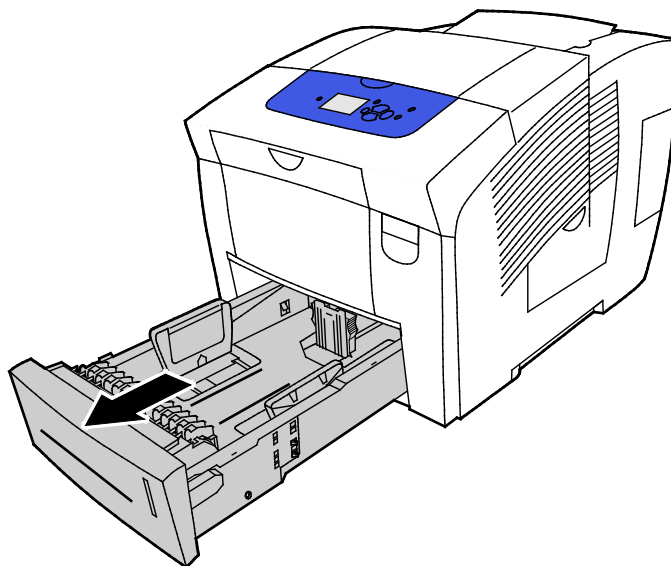

2. Vyjměte ze zásobníku všechny papír.
3. Vysuňte ven vodítka délky a šířky:
 - a. Stlačte páčku na každém vodítku.
 - b. Posunujte vodítka ven, dokud se nezastaví.
 - c. Uvolněte páčku.
4. Děrovaný papír vložte lícovou stranou dolů tak, aby otvory směřovaly k pravé straně zásobníku.

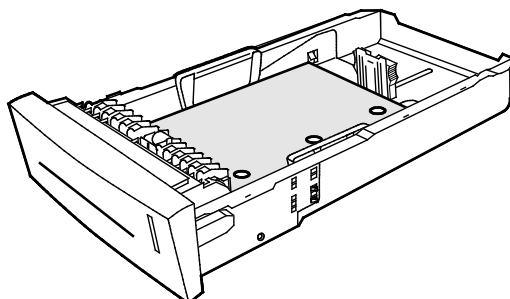

Poznámka: Jsou-li vodítka papíru nastavena správně, je malá mezera mezi papírem nebo médiem a vodítky normální.

5. Aby se bylo možné použít děrovaný papír, je nutné v aplikaci upravit odpovídajícím způsobem okraje tisku. Vždy se doporučuje ponechat minimální okraj alespoň 19 mm (0,75").
6. Zasuňte zásobník zpět do tiskárny.
7. Ověřte, zda je papír správného formátu, typu a gramáže. Pokud ne, změňte nastavení papíru.
8. Před vytištěním úlohy nezapomeňte v tiskovém ovladači jako typ papíru vybrat děrovaný nebo vybrat jako zdroj papíru odpovídající zásobník s papírem.

Používání uživatelských formátů papíru

Vytvoření uživatelských formátů papíru na ovládacím panelu

Tiskárna umožňuje uložit až pět uživatelských formátů papíru, které vytvoříte na ovládacím panelu. Uživatelské formáty se zobrazují v pořadí podle frekvence používání. Vyberete-li některý uživatelský formát, bude přesunut na začátek seznamu. Zadáte-li nový uživatelský formát papíru, nahradí v seznamu nejméně používaný uživatelský formát.

Vytvoření uživatelského formátu papíru:

1. Vložte papír s uživatelským formátem do zásobníku.
2. Po zobrazení výzvy přejděte na ovládacím panelu pomocí tlačítek se šipkami na položku Změnit nastavení a stiskněte tlačítko **OK**.
3. Přejděte na položku Nový uživatelský formát a stiskněte tlačítko **OK**.
4. Pro vazbu na delším okraji a vazbu na kratším okraji proveďte některou z následujících akcí.
 - Chcete-li přijmout aktuální výběr, stiskněte tlačítko **OK**.
 - Chcete-li zadat novou velikost papíru, přejděte na položku Změnit a stiskněte tlačítko **OK**. Chcete-li zadat formát, použijte šipky a poté stiskněte tlačítko **OK**.
5. Přejděte na požadovaný typ papíru a stiskněte tlačítko **OK**.

Viz také:

[Vložení papíru](#) na straně 53

Vytvoření uživatelských formátů papíru v tiskovém ovladači

Na papír uživatelského formátu můžete tisknout jen ze zásobníku 1. Nastavení uživatelského formátu papíru se ukládají do ovladače tiskárny a lze je vybrat ve všech aplikacích. Další informace najdete v nápovědě k používanému tiskovému ovladači. Chcete-li zobrazit nápovědu tiskového ovladače Xerox®, klikněte v okně Tiskový ovladač na možnost Nápověda (?).

Viz také:

[Podporovaný papír](#) na straně 46

Tisk

5

Obsah kapitoly:

- Základní informace o tisku 78
- Výběr voleb tisku 79
- Funkce tisku 84
- Tisk speciálních typů úloh 91

Základní informace o tisku

Před tiskem musí být počítač a tiskárna připojeny do elektrické zásuvky, zapnuty a připojeny k aktivní síti. Zkontrolujte, jestli je v počítači nainstalovaný správný softwarový tiskový ovladač. Podrobnosti najdete v oddílu [Instalace softwaru](#) na straně 39.

1. Vyberte příslušný papír.
2. Vložte papír do příslušného zásobníku. Na ovládacím panelu tiskárny zadejte formát, barvu a typ.
3. V softwarové aplikaci zobrazte nastavení tisku. Většina aplikací v systému Windows k tomu používá klávesovou zkratku **CTRL+P**, v systému Macintosh klávesovou zkratku **CMD+P**.
4. Zvolte tiskárnu.
5. Zobrazte nastavení tiskového ovladače, a to výběrem položky **Properties** (Vlastnosti) nebo **Preferences** (Předvolby) v systému Windows nebo položky **Xerox® Features** (Funkce Xerox®) v systému Macintosh. Název tlačítka se může lišit podle použité aplikace.
6. Upravte nastavení tiskového ovladače podle potřeby a potom klikněte na tlačítko **OK**.
7. Kliknutím na tlačítko **Print** (Tisk) odešlete úlohu na tiskárnu.

Viz také:

[Vložení papíru](#) na straně 53

[Výběr voleb tisku](#) na straně 79

[Tisk na obě strany papíru](#) na straně 85

[Tisk na speciální papír](#) na straně 59

Výběr voleb tisku

Obsahu oddílu:

- Volby tisku v systému Windows 79
- Volby tisku v systému Macintosh 81
- Použití ekologicky inteligentních nastavení..... 82
- Výběr režimu kvality tisku..... 82

Volby tisku zahrnují nastavení typu a formátu papíru, Zstranného tisku, vzhledu stránky a kvality tisku.

V systému Windows můžete volby tisku nastavit v softwarové aplikaci nebo v předvolbách tiskárny systému Windows.

- Volby tisku nastavené v softwarové aplikaci mají dočasnou platnost a jsou specifické vždy pro konkrétní tiskovou úlohu. Po ukončení aplikace budou nastavení ztracena.
- Volby tisku nastavené v předvolbách tiskárny systému Windows se stanou výchozím nastavením pro všechny tiskové úlohy.

V počítačích Macintosh lze volby tisku nastavit pouze v softwarové aplikaci.

Volby tisku v systému Windows

Nastavení výchozích voleb tisku v systému Windows

Pokud tisknete z jakékoliv softwarové aplikace, používá tiskárna nastavení tiskové úlohy stanovená v okně Printing Preferences (Předvolby tisku). Můžete nastavit volby tisku, které využíváte nejčastěji, a uložit je, abyste je nemuseli měnit pokaždé, když tisknete.

Pokud chcete například u většiny úloh tisknout na obě strany papíru, zadejte v okně Printing Preferences (Předvolby tisku) Zstranný tisk.

Výběr výchozích voleb tisku:

1. Přejděte do seznamu tiskáren počítače:
 - V systému Windows XP SP3 klikněte na nabídku **Start > Nastavení > Tiskárny a faxy**.
 - U systému Windows Vista klepněte na možnost **Start > Ovládací panel > Hardware a zvuk > Tiskárny**.
 - U systémů Windows Server 2003 a novějších klepněte na možnost **Start > Nastavení > Tiskárny**.
 - U systému Windows 7 klepněte na možnost **Start > Zařízení a tiskárny**.
 - V systému Windows 8 klikněte na možnost **Ovládací panely > Zařízení a tiskárny**.

Poznámka: Pokud na ploše nemáte ikonu ovládacích panelů, klikněte na plochu pravým tlačítkem a poté vyberte možnosti **Přizpůsobit > Hlavní ovládací panel > Zařízení a tiskárny**.

2. V seznamu klikněte pravým tlačítkem na ikonu své tiskárny a klikněte na možnost **Předvolby tisku**.
3. V okně Předvolby tisku klikněte na některou kartu, vyberte požadované volby a uložte je kliknutím na tlačítko **OK**.

Poznámka: Chcete-li se dozvědět více informací o možnostech tiskového ovladače pro systém Windows, klikněte v okně Předvolby tisku na tlačítko Nápověda (?).

Výběr voleb tisku pro jednotlivou úlohu v systému Windows

Pokud chcete pro konkrétní úlohu použít speciální volby tisku, můžete před odesláním úlohy na tiskárnu změnit předvolby tisku.

1. Otevřete nastavení tisku v softwarové aplikaci. Ve většině softwarových aplikací můžete kliknout na volbu **Soubor > Tisk** nebo použít kombinaci kláves **CTRL+P**.
2. Vyberte tiskárnu a klepnutím na tlačítko **Vlastnosti** otevřete dialogové okno tiskového ovladače.
3. Vyberte tiskárnu, otevřete dialogové okno tiskového ovladače a klikněte na volbu **Vlastnosti tiskárny**. Název tlačítka se může lišit podle jednotlivých aplikací.
4. Chcete-li nastavit upřednostňované volby tisku, klikněte v tiskovém ovladači na kteroukoli z karet a vyberte na ní požadované volby.
5. Chcete-li uložit nastavení a ukončit činnost tiskového ovladače, klikněte na tlačítko **OK**.
6. Pokud chcete úlohu odeslat na tiskárnu, klikněte na tlačítko **Tisk**.

Uložení sady běžně používaných voleb tisku v systému Windows

Můžete nadefinovat a uložit sadu voleb tisku, abyste je později mohli použít při tisku úloh.

Uložení sady voleb tisku:

1. Otevřete nastavení tisku v softwarové aplikaci. Ve většině softwarových aplikací můžete kliknout na volbu **Soubor > Tisk** nebo použít kombinaci kláves **CTRL+P**.
2. Vyberte tiskárnu a klepnutím na tlačítko **Vlastnosti** otevřete dialogové okno tiskového ovladače. Název tlačítka se může lišit podle jednotlivých aplikací.
3. Chcete-li nastavit upřednostňované volby tisku, klikněte v tiskovém ovladači na kteroukoli z karet a vyberte na ní požadované volby.
4. V dolní části okna Vlastnosti tisku klikněte na položky **Uložená nastavení > Uložit jako**.
5. Chcete-li uložit sadu voleb do seznamu Uložené nastavení, zadejte název sady voleb tisku a klikněte na tlačítko **OK**.
6. Pokud chcete tisknout pomocí těchto voleb, vyberte jejich název ze seznamu.

Výběr upozornění na dokončení úlohy v systému Windows

Můžete zapnout upozornění po dokončení tisku úlohy. Na obrazovce počítače se zobrazí zpráva s názvem úlohy a názvem tiskárny, na které byla vytištěna.

Výběr upozornění na dokončenou úlohu ještě před zahájením tisku:

1. Otevřete nastavení tisku v softwarové aplikaci. Ve většině softwarových aplikací můžete kliknout na volbu **Soubor > Tisk** nebo použít kombinaci kláves **CTRL+P**.
2. Vyberte tiskárnu a klepnutím na tlačítko **Vlastnosti** otevřete dialogové okno tiskového ovladače. Název tlačítka se může lišit podle jednotlivých aplikací.
3. Na kartě Rozšířené dvakrát klikněte na možnost **Upozornění**.
4. Klikněte na položku **Oznámit u dokončených úloh**.
5. Vyberte některou možnost:
 - **Zapnuto**: Tato možnost zapne funkci zasilání upozornění.
 - **Vypnuto**: Tato možnost vypne funkci zasilání upozornění.
6. Uložte nastavení kliknutím na tlačítko **OK**.

Volby tisku v systému Macintosh

Výběr voleb tisku v systému Macintosh

Pokud chcete použít určité volby tisku, změňte před odesláním úlohy na tiskárnu nastavení.

1. Otevřete nastavení tisku v softwarové aplikaci. Ve většině softwarových aplikací můžete kliknout na volbu **Soubor > Tisk** nebo použít kombinaci kláves **CTRL+P**.
2. Zvolte tiskárnu.
3. V části Kopie a stránky vyberte možnost **Funkce Xerox®**.
4. Chcete-li nastavit upřednostňované volby tisku, klikněte na jednotlivé karty a vyberte na nich požadované možnosti.
5. Chcete-li u položky Funkce Xerox zobrazit všechny možnosti, klikněte na volbu **Papír/výstup**.
6. Pokud chcete úlohu odeslat na tiskárnu, klikněte na tlačítko **Tisk**.

Uložení sady běžně používaných voleb tisku v systému Macintosh

Můžete nadefinovat a uložit sadu voleb tisku, abyste je později mohli použít při tisku úloh.

Uložení sady voleb tisku:

1. Otevřete nastavení tisku v softwarové aplikaci. Ve většině softwarových aplikací můžete kliknout na volbu **Soubor > Tisk** nebo použít kombinaci kláves **CTRL+P**.
2. Zvolte tiskárnu.
3. V části Kopie a stránky vyberte možnost **Funkce Xerox®**.
4. Chcete-li u položky Funkce Xerox zobrazit všechny možnosti, klikněte na volbu **Papír/výstup**.
5. Vyberte volby tisku, které používáte nejčastěji.
6. Klikněte na možnost **Předvolby > Uložit aktuální nastavení jako výchozí**.
7. Chcete-li uložit sadu voleb do seznamu Předvolby, zadejte název předvolby a poté klikněte na tlačítko **OK**.
8. Pokud chcete tisknout pomocí těchto voleb, vyberte jejich název ze seznamu.

Použití ekologicky inteligentních nastavení

Ekologicky inteligentní nastavení umožňují omezit znečištění životního prostředí použitím menšího množství materiálů a energie. Ekologicky inteligentní nastavení můžete zvolit jako výchozí nastavení pro všechny své tiskové úlohy.

Další informace najdete v nápovědě k používanému tiskovému ovladači. Chcete-li zobrazit nápovědu tiskového ovladače Xerox®, klikněte v okně Tiskový ovladač na možnost Nápověda (?).

Výběr režimu kvality tisku

Režimy tiskové kvality lze nastavit na ovládacím panelu tiskárny, v softwarové aplikaci nebo ve službách CentreWare Internet Services.

Režimy kvality tisku PostScript

Režim kvality tisku	Popis
Rychlá barva	Režim Rychlá barva rychle vytváří dokumenty ke kontrole pro spěšné úlohy. Tento můžete použít k tisku velkého počtu obrázků a k tisku náhledů. Tato volba není doporučena pro dokumenty, které obsahují malý text, jemné detaily nebo velké oblasti se souvislou světlou výplní.
Standardní	Standardní režim je obecný režim tiskové kvality pro univerzální použití. Tento režim poskytuje ostrý a jasný obraz při zachování vysoké rychlosti tisku. Doporučuje se pro tisk obrázků s živými a sytými barvami.
Rozšířená	Vylepšený režim je režim s nejlepší tiskovou kvalitou, což se hodí například k tisku obchodních prezentací. V tomto režimu lze získat text se špičkovým rozlišením a vyvážené a jasné barvy. Zpracování a tisk při použití vylepšeného režimu trvají déle než u Standardního režimu či režimu Rychlá barva. Výchozí režim je Vylepšený.
Foto	Foto je režim s nejvyšší tiskovou kvalitou, určený zejména pro barevné snímky. Poskytuje nejostřejší vykreslení detailů a dokonale vyvážené barvy fotografií. Tento režim zajišťuje barevné snímky nejvyšší kvality, text s nejvyšším rozlišením a maximálně vyvážené a jasné barvy. Zpracování a tisk v režimu Foto trvají déle než u ostatních režimů tiskové kvality.

Nastavení režimu kvality tisku PostScript

1. Na ovládacím panelu tiskárny přejděte pomocí tlačítek se šipkami na položku Nastavení tiskárny a stiskněte tlačítko **OK**.
2. Přejděte na položku Nastavení jazyka PostScript a stiskněte tlačítko **OK**.
3. Přejděte na položku Režim kvality tisku a stiskněte tlačítko **OK**.
4. Vyberte požadovaný režim a poté stiskněte tlačítko **OK**.

Režimy kvality tisku PCL

Režim kvality tisku	Popis
Standardní režim PCL	Standardní režim PCL je tiskový režim pro univerzální použití, kdy se klade důraz na rychlost tisku. Výchozí nastavení je Standard (Standardní).
Vylepšený režim PCL	Vylepšený režim PCL je režim s nejlepší tiskovou kvalitou, což se hodí například k tisku prezentací. V tomto režimu lze získat text s dokonalým rozlišením a fotografie s živými a sytými barvami.

Nastavení režimu kvality tisku PCL

1. Na ovládacím panelu tiskárny přejděte pomocí tlačítek se šipkami na položku Nastavení tiskárny a stiskněte tlačítko **OK**.
2. Přejděte na položku Nastavení PCL a stiskněte tlačítko **OK**.
3. Chcete-li nastavit režim vylepšené kvality tisku, přejděte na položku Vylepšený režim a stiskněte tlačítko **OK**.

Funkce tisku

Obsahu oddílu:

- [Výběr voleb papíru pro tisk](#) 84
- [Orientace stránky](#) 84
- [Tisk na obě strany papíru](#) 85
- [Tisk více stránek na jeden list](#) 86
- [Tisk brožur](#) 86
- [Volby obrazu a barev](#) 87
- [Tisk stránek obalu](#) 88
- [Tisk předělových stránek](#) 88
- [Volby změny měřítka](#) 88
- [Tisk vodoznaků](#) 89
- [Tisk zrcadlových obrazů](#) 90

Poznámka: Ne všechny tiskárny podporují všechny uvedené volby. Některé volby se týkají pouze určitých modelů nebo konfigurací tiskáren.

Výběr voleb papíru pro tisk

Papír pro tiskovou úlohu lze vybrat dvěma způsoby. Můžete nechat tiskárnu, aby vybrala papír, který má být použit, na základě vámi zadaného formátu dokumentu, typu papíru a barvy papíru. Můžete také vybrat konkrétní zásobník, ve kterém je vložen požadovaný papír.

Orientace stránky

Orientace umožňuje zvolit směr tisku stránky.

- **Portrait (Na výšku):** Nastaví orientaci papíru tak, že text a obrazy se vytisknou podél kratší hrany papíru.



- **Landscape (Na šířku):** Nastaví orientaci papíru tak, že text a obrazy se vytisknou podél delší hrany papíru.



- **Otočený na šířku:** Nastaví orientaci papíru tak, že obsah se otočí o 180 stupňů a dlouhá hrana bude nahoře.







Tisk na obě strany papíru

Obsahu oddílu:

- [Automatický 2stranný tisk](#) 85
- [Použití ručního podávání](#) 85
- [Ruční 2stranný tisk](#)..... 86

Vaše tiskárna podporuje ruční 2stranný tisk. Pomocí funkce 2stranný tisk zadejte orientaci stránky tištěného výstupu.

Můžete zadat vzhled stránky pro 2stranný tisk, který určuje způsob obracení vytištěných stránek. Toto nastavení potlačí nastavení orientace stránky v aplikaci.

Portrait (Na výšku)		Landscape (Na šířku)	
			
Portrait (Na výšku) 2-Sided Print (2stranný tisk)	Portrait (Na výšku) 2-Sided Print, Flip on Short Edge (2stranný tisk, přetočit po šířce)	Landscape (Na šířku) 2-Sided Print (2stranný tisk)	Landscape (Na šířku) 2-Sided Print, Flip on Short Edge (2stranný tisk, přetočit po šířce)

Automatický 2stranný tisk

Při automatickém 2stranném tisku se spotřebovává méně papíru a šetří se tiskové prostředky. Papíry některých typů, formátů nebo gramáží nejsou pro automatický 2stranný tisk vhodné. Je-li u vaší tiskárny nakonfigurován automatický 2stranný tisk, bude automatický 2stranný tisk nastaven jako výchozí volba. Není-li vaše tiskárna nakonfigurována pro 2stranný tisk, můžete si tuto funkci objednat jako inovaci.

Možnosti automatického 2stranného tisku se zadávají v tiskovém ovladači. Tiskový ovladač používá k tisku dokumentu nastavení orientace na výšku nebo na šířku z aplikace. Další informace najdete v nápovědě k používanému tiskovému ovladači. Chcete-li zobrazit nápovědu tiskového ovladače Xerox®, klikněte v okně Tiskový ovladač na možnost Nápověda (?).

Viz také:

[Podporované typy a gramáže papíru pro automatický 2stranný tisk](#) na straně 49

[Podporované formáty papíru pro automatický 2stranný tisk](#) na straně 49

Použití ručního podávání

Zásobník 1 je zásobník pro ruční podávání. Před vytištěním úlohy nezapomeňte zkontrolovat, zda je v zásobníku vložen správný papír.

Ruční 2stranný tisk

Zásobník 1 je zásobník pro ruční podávání. Před vytištěním úlohy nezapomeňte zkontrolovat, zda je v zásobníku vložen správný papír. Chcete-li tisknout ručně na předtištěný papír, vyberte v tiskovém ovladači možnost **2stranný**.

Další informace najdete v nápovědě k používanému tiskovému ovladači. Chcete-li zobrazit nápovědu tiskového ovladače Xerox®, klikněte v okně Tiskový ovladač na možnost Nápověda (?).

Tisk více stránek na jeden list

Při tisku vícestránkového dokumentu lze vytisknout na každou stranu listu papíru vytisknout více stránek. Chcete-li na jednu stránku vytisknout 1, 2, 4, 6, 9 nebo 16 stran, použijte možnost Stran na list.

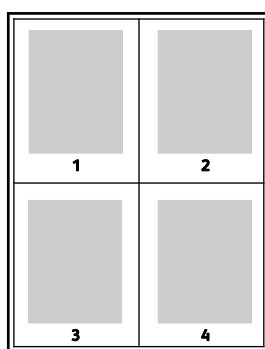

Chcete-li v systému Windows nastavit volby pro tisk více stránek na každou stranu papíru, klikněte v tiskovém ovladači na možnost **Volby dokumentu > Vzhled stránky > Stran na list**.

Chcete-li v systému Macintosh nastavit volby pro tisk více stránek na každou stranu papíru, vyberte v tiskovém ovladači v části Kopie a stránky možnost **Vzhled stránky > Stran na list**.

Tisk brožur

Při 2stranném tisku lze vytisknout dokument ve formě malé brožury. Brožury lze vytvářet ze všech formátů papíru, které jsou podporovány pro 2stranný tisk. Ovladač automaticky zmenší obraz každé stránky a vytiskne čtyři obrazy stránek na list papíru, dva obrazy stránek na každou stranu. Stránky budou vytištěny ve správném pořadí, takže z nich můžete přeložením a sešitím vytvořit brožuru.

Pokud tisknete brožury pomocí ovladače PostScript pro systém Windows nebo ovladače pro systém Macintosh, můžete určit hřbet a rozlézáni.

- **Hřbet:** Určuje vodorovnou vzdálenost mezi obrazy stránek v bodech. Velikost bodu je 0,35 mm (1/72").
- **Rozlézáni:** Určuje, nakolik se mají obrazy stránek posunout směrem k vnějšímu okraji v přírůstcích po desetíně bodu. Posunutí kompenzuje tloušťku složeného papíru, která by po přeložení mohla způsobit mírný posun obrazů stránek směrem k vnějšímu okraji. Lze nastavit hodnotu od 0 do 1 bodu.

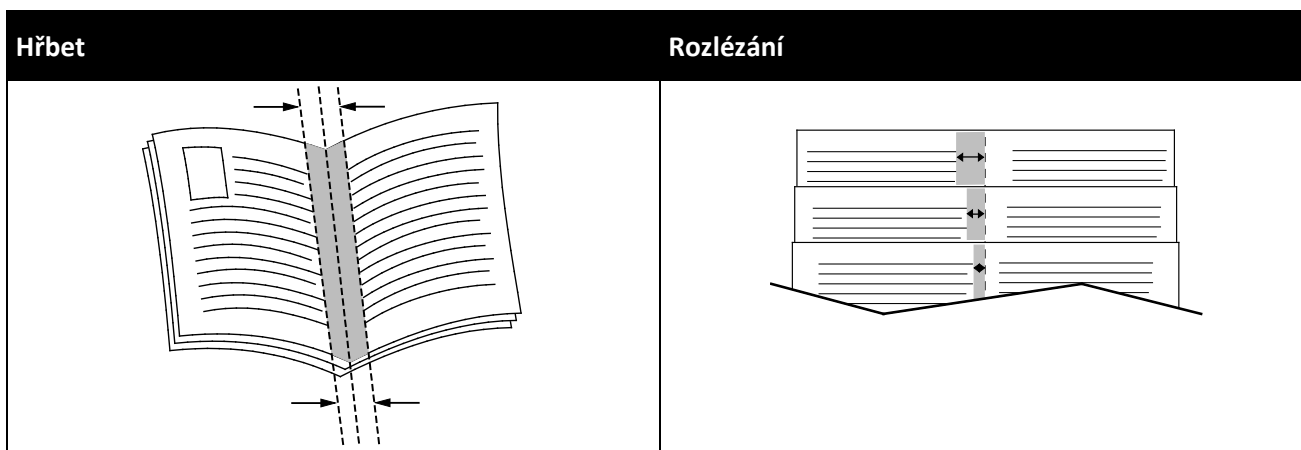

V některých tiskových ovladačích jsou k dispozici následující volby pro brožuru.

- **Rámeček strany:** Kolem obrazu na každé straně můžete vytisknout rámeček.
- **Formát papíru brožury:** Tato volba určuje formát papíru použitý pro brožuru.
- **Pořadí čtení:** Stránky v brožuře lze vytisknout v opačném pořadí.

Volby obrazu a barev

Volby obrazu řídí způsob, jakým tiskárna používá barvy k vytvoření dokumentu. Ovladač PostScript pro systém Windows a ovladač pro systém Macintosh nabízejí nejvíce možností pro řízení a korekce barev. Každý systém má standardní režimy řízení barev pro normální použití a volby uživatelských barev pro zkušenější uživatele. Volby obrazu se nacházejí na kartě Volby obrazu v okně Vlastnosti. Jsou rozděleny do karet Korekce barev, Barva pomocí slov a Úpravy barev. Podrobnosti týkající se přístupu k oknu Vlastnosti najdete v části [Základní informace o tisku](#) na straně 78.

Korekce barev

Karta Korekce barev nabízí standardní barevné režimy.

- **Xerox Černobílý:** Tato funkce převede všechny barvy v dokumentu na černou a bílou a na odstíny šedi.
- **Xerox Automatická barva:** Tato funkce zajistí, že na text, grafiku a obrázky bude použita nejlepší korekce barev.
- **Uživatelská automatická barva:** Tato funkce nabízí na výběr různé simulace pro barvu dokumentu, mezi nimiž lze vybírat podle požadované barevnosti vašeho dokumentu.

Barva pomocí slov

Funkce Barva pomocí slov umožňuje ve třech krocích definovat uživatelskou korekci barev. Výběrem možností ve všech třech polích vytvoříte větu pro řízení barevných charakteristik dokumentu. Můžete vytvořit několik vět pro přesnější řízení barevného obsahu dokumentu. Vytvářená věta funkce Color By Words (Barva pomocí slov) se objevuje v okně pod výběrovými poli. Struktura věty se skládá ze tří částí.

- **Jakou barvu změnit?:** Zobrazí se seznam, kde lze vybrat barvu nebo rozsah barev, které mají být upraveny, například všechny listově zelené barvy.
- **Nakolik změnit?:** Umožňuje zvolit míru, do jaké má efekt ovlivnit vybranou barvu.
- **Jaký typ změny?:** Umožňuje zvolit typ změny ze seznamu, například intenzivní.

Úpravy barev

Karta Úpravy barvy nabízí sadu šesti posuvníků pro úpravy jednotlivých složek vybraných barev. Pomocí těchto posuvníků můžete upravit světlost, kontrast, sytost a azurovou, purpurovou a žlutou složku barvy.

Tisk stránek obalu

Obal je první nebo poslední stránka dokumentu. Pro obaly můžete vybrat jiný zdroj papíru než pro samotný dokument. Můžete například jako první stránku dokumentu použít firemní hlavičkový papír. Můžete také jako první a poslední stránku zprávy použít papír těžší gramáže. Jako zdroj pro tisk obalů lze použít kterýkoli vhodný zásobník papíru.

Tisk předělových stránek

Pomocí funkce Prokládací listy lze přidat prázdný list papíru mezi kopie, jednotlivé stránky nebo samotnou tiskovou úlohu. V tiskovém ovladači můžete určit, kam má být do vaší tiskové úlohy vložen prokládací list.

Další informace najdete v nápovědě k používanému tiskovému ovladači. Chcete-li zobrazit nápovědu tiskového ovladače Xerox®, klikněte v okně Tiskový ovladač na možnost Nápověda (?).

Volby změny měřítka

Funkce Změna měřítka zmenší nebo zvětší obrazovou předlohu tak, aby obraz odpovídal zvolenému výstupnímu formátu papíru. Obraz můžete zmenšit až na 25 % původní velikosti nebo zvětšit až na 400 % původní velikosti.

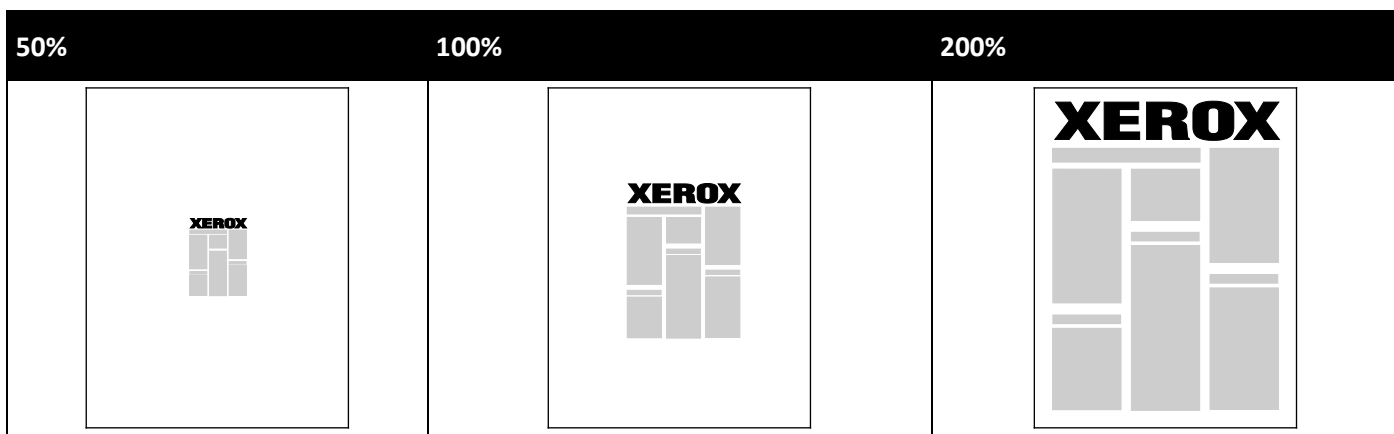

Další informace najdete v nápovědě k používanému tiskovému ovladači. Chcete-li zobrazit nápovědu tiskového ovladače Xerox®, klikněte v okně Tiskový ovladač na možnost Nápověda (?).

Tisk vodoznaků

Vodoznak je speciální text, který lze vytisknout přes jednu nebo více stránek. Pomocí vodoznaku lze přidat například slova jako Kopie, Koncept nebo Důvěrné, která by jinak bylo nutné před distribucí na dokument razítkovat.

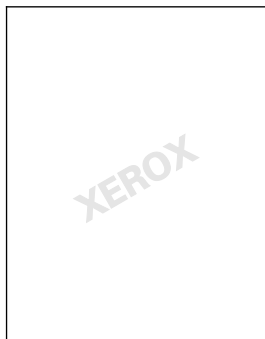

Poznámky:

- Ne všechny tiskárny podporují všechny uvedené volby. Některé volby se týkají pouze konkrétního modelu tiskárny, konfigurace, operačního systému nebo typu ovladače.
- Některé tiskové ovladače nepodporují vodoznaky při výběru brožury nebo při tisku více než jedné stránky na list papíru.

Volby vodoznaků umožňují provádět následující činnosti:

- Vytvořit vodoznak nebo upravit stávající vodoznak pomocí funkce Watermark Editor (Editor vodoznaků):
 - Textový vodoznak využívá jako vodoznak znaky zadané do pole Text. Můžete vytvořit textový vodoznak, který se bude tisknout na dokumentu. Vyberte jednotlivé možnosti, jako je velikost písma, typ písma, barva písma a úhel.
 - Obrazový vodoznak využívá obraz jako vodoznak. Obrazové soubory mohou být ve formátu **.bmp**, **.gif** nebo **.jpg**. Můžete vytvořit obrazový vodoznak, který se bude tisknout na dokumentu, a vybrat příslušné možnosti včetně jeho velikosti a umístění na stránce.
 - Vodoznak s časovým razítkem využívá jako vodoznak časové razítko. Můžete vytvořit vodoznak s časovým razítkem, který se bude tisknout na dokumentu. Prvky časového razítka zahrnují den, datum, čas a časové pásmo.
- Umístit vodoznak na první stránku nebo na každou stránku dokumentu.
- Vytisknout vodoznak na popředí či na pozadí nebo ho nechat zapadnout do tiskové úlohy.

Tisk vodoznaku:

1. Klikněte na položky **Volby dokumentu > Vodoznak**.
2. V nabídce Vodoznak vyberte vodoznak.
3. Klikněte na položku **Vrstvení** a vyberte, jak se má vodoznak vytisknout:
 - Funkce **Tisk na pozadí** vytiskne vodoznak za textem a grafikou v dokumentu.
 - Funkce **Zapadnout** spojí vodoznak s textem a grafikou v dokumentu. Vodoznak, který zapadne do dokumentu, je průhledný, takže je vidět vodoznak i obsah dokumentu.
 - Funkce **Tisk na popředí** vytiskne vodoznak přes text a grafiku v dokumentu.
4. Klikněte na položku **Stránky** a vyberte stránky, na které se má vodoznak vytisknout:
 - Funkce **Tisk na všechny strany** vytiskne vodoznak na všechny stránky dokumentu.
 - Funkce **Tisk pouze na stranu 1** vytiskne vodoznak pouze na první stránku dokumentu.
5. Klikněte na tlačítko **OK**.

Tisk zrcadlových obrazů

Pokud je nainstalován ovladač PostScript, lze stránky tisknout jako zrcadlové obrazy. Obrazy se tisknou zrcadlově zleva doprava.

Tisk speciálních typů úloh

Obsahu oddílu:

• Zabezpečený tisk	91
• Nátisk	92
• Osobní tisk	93
• Uložená úloha	93
• Tisk pomocí	95

Pomocí speciálních typů úloh lze odeslat tiskovou úlohu z počítače a potom ji vytisknout z ovládacího panelu tiskárny. Speciální typy úloh vyberte v předvolbách tisku tiskového ovladače.

U úloh některých speciálních typů můžete kvůli bezpečnosti nastavit uživatelské jméno a heslo. Přístupový kód je připojen k vašemu uživatelskému jménu. Až nastavíte přístupový kód, stane se výchozím přístupovým kódem pro každou tiskovou úlohu, pro kterou se vyžaduje přístupový kód, na všech tiskárnách Xerox®. Přístupový kód můžete kdykoliv nastavit znovu z kteréhokoliv okna, které obsahuje přístupový kód.

Poznámky:

- K použití této funkce je nutné mít nainstalován volitelný disk SSD.
- Ne všechny tiskárny podporují všechny uvedené volby. Některé volby se týkají pouze konkrétního modelu tiskárny, konfigurace, operačního systému nebo typu ovladače.

Speciální tiskové úlohy lze prostřednictvím ovládacího panelu tiskárny najít ve složce pro typ úloh Funkce Walk-Up. Na ovládacím panelu vyberte možnost Funkce Walk-Up a stiskněte tlačítko **OK**.

Chcete-li získat přístup k úlohám speciálních typů z počítače Macintosh s připojením USB, ověřte, zda je nainstalován volitelný pevný disk. Chcete-li ověřit, zda je nainstalován volitelný pevný disk, vyberte volbu **System Preferences** (Předvolby systému) > **Printers & Scanners** (Tiskárny a skenery) > **Your Xerox Printer** (Tiskárna Xerox) > **Options & Supplies** (Volitelné příslušenství a materiál) > **Options** (Volitelné příslušenství) > **Hard Drive** (Pevný disk) > **Installed** (Nainstalováno).

Zabezpečený tisk

Pro tisk citlivých nebo důvěrných informací použijte Zabezpečený tisk. Úloha bude po odeslání pozdržena na tiskárně, dokud na ovládacím panelu tiskárny ne zadáte svůj přístupový kód.

Tisk při použití zabezpečeného tisku:

1. Otevřete nastavení tisku v softwarové aplikaci. Většina aplikací v systému Windows k tomu používá klávesovou zkratku **CTRL+P**. V systému Macintosh použijte klávesovou zkratku **CMD+P**.
2. Vyberte tiskárnu a poté otevřete tiskový ovladač.
 - V systému Windows klikněte na volbu **Vlastnosti tiskárny**. Název tlačítka se může lišit podle jednotlivých aplikací.
 - V systému Macintosh klikněte v okně Tisk na položku **Kopie a stránky** a poté vyberte možnost **Xerox Funkce**.

3. Jako Typ úlohy vyberte položku **Zabezpečený tisk**.
4. Zadejte heslo a potom ho zadejte znovu.
5. Klikněte na tlačítko **OK**.
6. Vyberte další požadované volby tisku a klikněte na tlačítko **OK**.
Poznámka: Tisková úloha bude v tiskárně blokována, dokud ne zadáte přístupový kód na ovládacím panelu.
7. Na ovládacím panelu vyberte možnost Funkce Walk-Up a stiskněte tlačítko **OK**.
8. Pomocí šipek přejděte vyberte složku úloh odpovídajícího typu a stiskněte tlačítko **OK**.
9. Vyberte své uživatelské jméno a stiskněte tlačítko **OK**.
10. Pomocí tlačítek se šipkami zadejte přístupový kód a stiskněte tlačítko **OK**.
11. Chcete-li vybrat tiskovou úlohu, přejděte na odpovídající název úlohy a stiskněte tlačítko **OK**.
12. Chcete-li vybrat všechny tiskové úlohy, použijte možnost **Všechny** a stiskněte tlačítko **OK**.
13. Vyberte některou možnost.
 - Chcete-li úlohu vytisknout a smazat, stiskněte tlačítko **OK**.
 - Chcete-li úlohy smazat bez tisku, vyberte možnost **Vymazat** a stiskněte tlačítko **OK**.

Nátisk

Funkce Nátisk umožňuje vytisknout jednu kopii úlohy s více kopiemi, když chcete zkontrolovat výsledek před vytištěním zbývajících kopií. Jakmile nátisk zkontrolujete, můžete zbývajících kopie buď vytisknout, nebo je na ovládacím panelu tiskárny zrušit.

Poznámka: Podrobnosti najdete v oddílu [Použití ekologicky inteligentních nastavení](#) na straně 82.

Tisk s použitím funkce Nátisk:

1. Otevřete nastavení tisku v softwarové aplikaci. Většina aplikací v systému Windows k tomu používá klávesovou zkratku **CTRL+P**. V systému Macintosh použijte klávesovou zkratku **CMD+P**.
2. Vyberte tiskárnu a poté otevřete tiskový ovladač.
 - V systému Windows klikněte na volbu **Vlastnosti tiskárny**. Název tlačítka se může lišit podle jednotlivých aplikací.
 - V systému Macintosh klikněte v okně Tisk na položku **Kopie a stránky** a poté vyberte možnost **Xerox Funkce**.
3. Jako Typ úlohy vyberte položku **Nátisk**.
4. V okně Nátisk proveďte u Názvu úlohy některý z těchto kroků:
 - Napište název úlohy.
 - Klikněte na šipku napravo od tohoto pole a vyberte název ze seznamu.
 - Klikněte na šipku napravo od tohoto pole a zvolte položku **Použít název dokumentu**, pokud chcete použít název dokumentu.

Tiskový ovladač může uchovat 10 názvů. Když přidáte 11. název, bude nejméně využívaný název automaticky vymazán ze seznamu. Pokud chcete ze seznamu vymazat jiný než zvolený název, vyberte položku **Vymazat seznam**.
5. Vyberte další požadované volby tisku a klikněte na tlačítko **OK**.
6. Vyberte počet kopií a klikněte na možnost **Tisk**.
 Okamžitě se vytiskne první kopie. Pokud například tisknete 10 kopií, první kopie se vytiskne jako nátisk. Zbývajících devět kopií bude uloženo v tiskárně.

7. Na ovládacím panelu vyberte možnost Funkce Walk-Up a stiskněte tlačítko **OK**.
8. Pomocí šipek přejděte vyberte složku úloh odpovídajícího typu a stiskněte tlačítko **OK**.
9. Vyberte svou tiskovou úlohu a stiskněte tlačítko **OK**.
10. Vyberte některou možnost.
 - Chcete-li úlohu vytisknout a smazat, stiskněte tlačítko **OK**.
 - Chcete-li úlohy smazat bez tisku, vyberte možnost Vymazat a stiskněte tlačítko **OK**.

Osobní tisk

Osobní tisk umožňuje uložit dokument v tiskárně a poté ho vytisknout z ovládacího panelu.

Tisk při použití osobního tisku:

1. Otevřete nastavení tisku v softwarové aplikaci. Většina aplikací v systému Windows k tomu používá klávesovou zkratku **CTRL+P**. V systému Macintosh použijte klávesovou zkratku **CMD+P**.
2. Vyberte tiskárnu a poté otevřete tiskový ovladač.
 - V systému Windows klikněte na volbu **Vlastnosti tiskárny**. Název tlačítka se může lišit podle jednotlivých aplikací.
 - V systému Macintosh klikněte v okně Tisk na položku **Kopie a stránky** a poté vyberte možnost **Xerox Funkce**.
3. Jako Typ úlohy vyberte položku **Osobní tisk**.
4. Vyberte další požadované volby tisku a klikněte na tlačítko **OK**.
5. Na ovládacím panelu vyberte možnost Funkce Walk-Up a stiskněte tlačítko **OK**.
6. Pomocí šipek přejděte vyberte složku úloh odpovídajícího typu a stiskněte tlačítko **OK**.
7. Vyberte své uživatelské jméno a stiskněte tlačítko **OK**.
8. Vyberte některou možnost.
 - Chcete-li úlohu vytisknout a smazat, stiskněte tlačítko **OK**.
 - Chcete-li úlohy smazat bez tisku, vyberte možnost Vymazat a stiskněte tlačítko **OK**.

Uložená úloha

Pomocí funkce Saved Job (Uložená úloha) lze uložit tiskovou úlohu do složky v tiskárně. Pomocí ovládacích prvků v okně Saved Jobs (Uložené úlohy) můžete úlohu uložit nebo ji také vytisknout a uložit pro pozdější použití. Můžete také nastavit přístup k tiskové úloze takto:

- Úloha typu **Public** (Veřejná) nevyžaduje žádný přístupový kód a uživatel může příslušný soubor vytisknout z ovládacího panelu tiskárny.
- Úloha typu **Private** (Soukromá) vyžaduje přístupový kód, takže soubor může vytisknout jen uživatel, který tento kód zná.

Pokud již uloženou úlohu nepotřebujete, můžete ji vymazat z ovládacího panelu tiskárny.

Tisk veřejné uložené úlohy

1. Otevřete nastavení tisku v softwarové aplikaci. Většina aplikací v systému Windows k tomu používá klávesovou zkratku **CTRL+P**. V systému Macintosh použijte klávesovou zkratku **CMD+P**.
2. Vyberte tiskárnu a poté otevřete tiskový ovladač.
 - V systému Windows klikněte na volbu **Vlastnosti tiskárny**. Název tlačítka se může lišit podle jednotlivých aplikací.
 - V systému Macintosh klikněte v okně Tisk na položku **Kopie a stránky** a poté vyberte možnost **Xerox Funkce**.
3. Jako Typ úlohy vyberte položku **Uložená úloha**.
4. V okně Uložená úloha proveďte u Názvu úlohy některý z těchto kroků:
 - Napište název úlohy.
 - Klikněte na šipku napravo od tohoto pole a vyberte název ze seznamu.
 - Klikněte na šipku napravo od tohoto pole a zvolte položku **Použít název dokumentu**, pokud chcete použít název dokumentu.

Tiskový ovladač může uchovat 10 názvů. Když přidáte 11. název, bude nejméně využívaný název automaticky vymazán ze seznamu. Pokud chcete ze seznamu vymazat jiný než zvolený název, vyberte položku **Vymazat seznam**.
5. Vyberte volbu **Veřejné**.
6. Klikněte na tlačítko **OK**.
7. Vyberte další požadované volby tisku a klikněte na tlačítko **OK**.
8. Vyberte požadovaná nastavení a klikněte na možnost **Tisk**.
9. Na ovládacím panelu vyberte možnost Funkce Walk-Up a stiskněte tlačítko **OK**.
10. Pomocí šipek přejděte vyberte složku úloh odpovídajícího typu a stiskněte tlačítko **OK**.
11. Vyberte svou tiskovou úlohu a stiskněte tlačítko **OK**.
12. Vyberte některou možnost.
 - Chcete-li úlohu vytisknout a uložit na tiskárně, vyberte možnost Vytisknout a uložit a poté stiskněte tlačítko **OK**. Chcete-li zadat počet kopií, použijte tlačítka se šipkami a poté stiskněte tlačítko **OK**.
 - Chcete-li úlohy smazat bez tisku, vyberte možnost Vymazat a stiskněte tlačítko **OK**.

Tisk soukromé uložené úlohy

1. Otevřete nastavení tisku v softwarové aplikaci. Většina aplikací v systému Windows k tomu používá klávesovou zkratku **CTRL+P**. V systému Macintosh použijte klávesovou zkratku **CMD+P**.
2. Vyberte tiskárnu a poté otevřete tiskový ovladač.
 - V systému Windows klikněte na volbu **Vlastnosti tiskárny**. Název tlačítka se může lišit podle jednotlivých aplikací.
 - V systému Macintosh klikněte v okně Tisk na položku **Kopie a stránky** a poté vyberte možnost **Xerox Funkce**.

3. Jako Typ úlohy vyberte položku **Uložená úloha**.
4. V okně Uložená úloha proveďte u Názvu úlohy některý z těchto kroků:
 - Napište název úlohy.
 - Klikněte na šipku napravo od tohoto pole a vyberte název ze seznamu.
 - Klikněte na šipku napravo od tohoto pole a zvolte položku **Použití názvu dokumentu**, pokud chcete použít název dokumentu.

Tiskový ovladač může uchovat 10 názvů. Když přidáte 11. název, bude nejméně využívaný název automaticky vymazán ze seznamu. Pokud chcete ze seznamu vymazat jiný než zvolený název, vyberte položku **Vymazat seznam**.
5. Pokud mají být uložené úlohy přístupné pouze vám, vyberte možnost **Soukromé**. Chcete-li v systému Macintosh nastavit soukromou tiskovou úlohu, zadejte heslo.
6. Zadejte heslo a potom ho zadejte znovu.
7. Klikněte na tlačítko **OK**.

Poznámka: Tisková úloha bude v tiskárně blokována, dokud ne zadáte přístupový kód na ovládacím panelu.
8. Vyberte další požadované volby tisku a klikněte na tlačítko **OK**.
9. Vyberte požadovaná nastavení a klikněte na možnost **Tisk**.
10. Na ovládacím panelu vyberte možnost Funkce Walk-Up a stiskněte tlačítko **OK**.
11. Pomocí šipek přejděte vyberte složku úloh odpovídajícího typu a stiskněte tlačítko **OK**.
12. Vyberte své uživatelské jméno a stiskněte tlačítko **OK**.
13. Pomocí tlačítek se šipkami zadejte přístupový kód a stiskněte tlačítko **OK**.
14. Chcete-li vybrat tiskovou úlohu, přejděte na odpovídající název úlohy a stiskněte tlačítko **OK**.
15. Vyberte některou možnost.
 - Chcete-li úlohu vytisknout a uložit na tiskárně, vyberte možnost Vytisknout a uložit a poté stiskněte tlačítko **OK**. Chcete-li zadat počet kopií, použijte tlačítka se šipkami a poté stiskněte tlačítko **OK**.
 - Chcete-li úlohu smazat bez tisku, vyberte možnost Vymazat a stiskněte tlačítko **OK**.

Tisk pomocí

Pomocí funkce Tisk pomocí lze tisknout uložené soukromé a veřejné úlohy s aktuální tiskovou úlohou. Můžete například vytisknout průvodní dopis se sadou uložených dokumentů, jako jsou například brožury nebo ceníky.

Poznámka: Tento typ úlohy je k dispozici pouze u tiskáren, které jsou připojeny k síti se zapnutou obousměrnou komunikací.

Další informace najdete v nápovědě k používanému tiskovému ovladači. Chcete-li zobrazit nápovědu tiskového ovladače Xerox®, klikněte v okně Tiskový ovladač na možnost Nápověda (?).

Údržba

6

Obsah kapitoly:

- Údržba a čištění 98
- Objednání spotřebního materiálu 114
- Stěhování tiskárny 117

Údržba a čištění

Obsahu oddílu:

- [Obecné zásady bezpečnosti](#)..... 98
- [Čištění tiskárny](#) 100
- [Přístup k informacím o údržbě](#) 106
- [Běžná údržba](#) 107

Obecné zásady bezpečnosti

Mají-li být údržba a provoz tiskárny bezpečné, dodržujte všechna opatření uvedená v tomto oddílu.

Předcházení poškození tiskárny

- Na tiskárnu nic nepokládejte.
- Nikdy nenechávejte na jakoukoli dobu otevřené kryty ani dvířka.
- Během tisku neotevírejte kryty ani dvířka.
- Tiskárnu během provozu nenaklánějte.
- Nedotýkejte se elektrických kontaktů ani ozubených kol. Mohlo by tak dojít k poškození tiskárny a zhoršení kvality tisku.
- Před opětovným připojením tiskárny k síti se nejprve přesvědčte, že jste vrátili zpět na místo veškeré díly, které jste sejmuli při čištění.

Nedotýkejte se horkých částí tiskárny



VAROVÁNÍ:

- Vnitřní části tiskárny mohou být horké. Buďte opatrní, jsou-li otevřená dvířka a kryty.
- Části tiskárny jsou horké a před přemístěním nebo zabalením tiskárny musí vychladnout. Abyste předešli zranění nebo poškození tiskárny, počkejte 30 minut, než inkoust ztuhne a tisková hlava vychladne.

Při čištění zachovávejte opatrnost



UPOZORNĚNÍ:

- Při čištění tiskárny nepoužívejte organická ani silná chemická rozpouštědla ani aerosolové čističe.
- Nelijte kapaliny přímo do žádné části tiskárny.
- Používejte pouze spotřební a čisticí materiály předepsané v oddílu Údržba v této dokumentaci.
- Nestříkejte čisticí prostředek přímo na tiskárnu. Tekuté čisticí prostředky mohou proniknout škvírami do tiskárny a způsobit problémy. Nikdy nepoužívejte žádná čistidla kromě vody nebo slabého roztoku saponátu.



VAROVÁNÍ: Udržujte veškeré čisticí materiály mimo dosah dětí.

Omezení pro údržbu



VAROVÁNÍ: Neodstraňujte víka a kryty, které jsou upevněny šrouby. U žádných částí umístěných za těmito kryty a zábranami nemůžete provádět údržbu ani opravy. Nepokoušejte se provádět údržbu, která není popsána v dokumentaci dodané s tiskárnou.

Čištění tiskárny

Obsahu oddílu:

- Čištění vnějšího povrchu tiskárny 100
- Čištění uvolňovací stěrky papíru 100
- Čištění podávacích válečků 102

Čištění vnějšího povrchu tiskárny

Pravidelné čištění zabrání tomu, že ovládací panel a jeho displej budou pokryty prachem a špínou. Nestříkejte čisticí prostředek přímo na tiskárnu. Tekuté čisticí prostředky mohou proniknout škvírami do tiskárny a způsobit problémy. Nikdy nepoužívejte žádná čistidla kromě vody nebo slabého roztoku saponátu.

VAROVÁNÍ: Abyste předešli zásahu elektrickým proudem, vždy tiskárnu před prováděním údržby vypněte a odpojte napájecí kabel z uzemněné elektrické zásuvky.

K odstranění skvrn použijte měkký hadřík, který nepouští vlákna, navlhčený v neutrálním čisticím prostředku nebo vodě.

Čištění uvolňovací stěrky papíru

Vyčištěním uvolňovací stěrky papíru odstraníte zbytky inkoustu, které mohou na vytištěné stránce zanechávat šmouhy, skvrny a jiné stopy.

Čištění uvolňovací stěrky papíru:

1. Otevřete výstupní dvířka B.

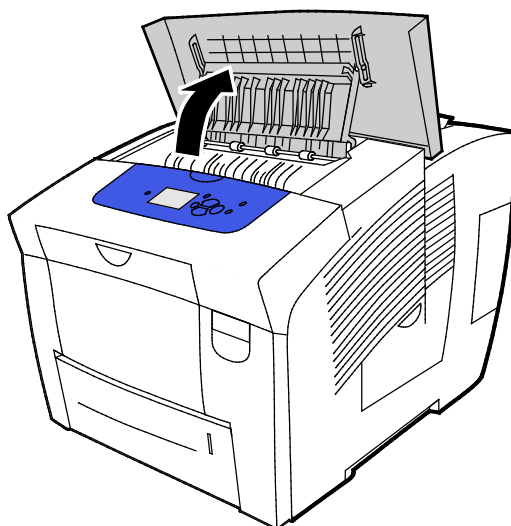

2. Zdvihnutí dolního vodítka papíru směrem k přední straně tiskárny

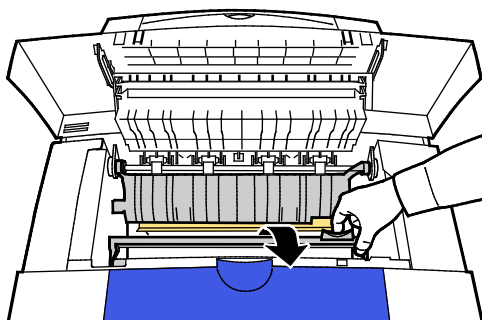

3. Nalezněte na vodítku papíru průhledný plastový proužek. Otřete jej po celé délce dolní poloviny, zejména stranu směřující k vám, hadříkem navlhčeným v 90 % izopropylalkoholu.

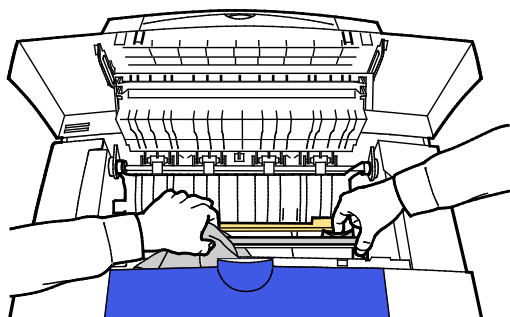

4. Sklopte vodítko papíru do původní polohy.

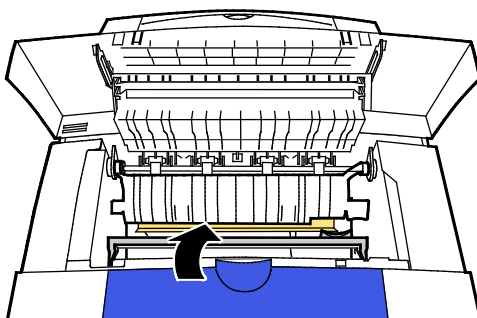

5. Zavřete výstupní dvířka B.

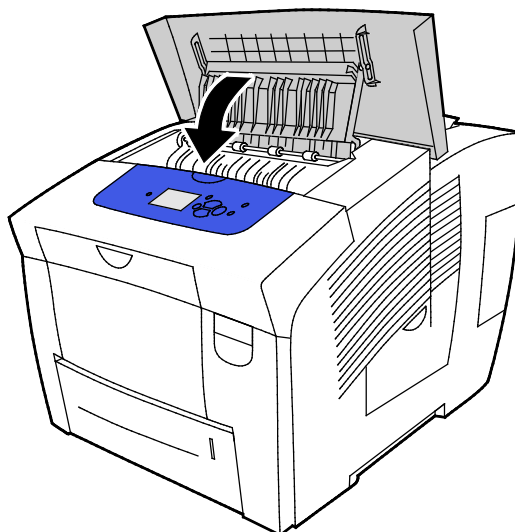

Čištění podávacích válečků

Pravidelně kontrolujte podávací válečky v každém z nainstalovaných zásobníků a vyčistěte je, pokud je na nich vidět papírový prach nebo jiný odpad. Špína na podávacích válečcích může způsobit zaseknutí papíru nebo zhoršení kvality tisku.

Čištění podávacích válečků:

1. Otevřete výstupní dvířka B.

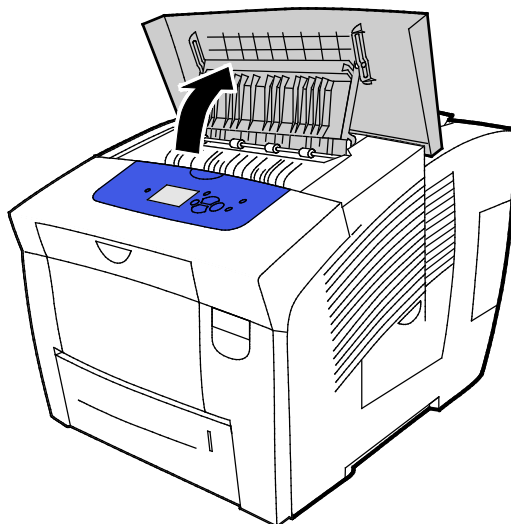

2. Vyčistěte šedé výstupní válečky pomocí čistého, měkkého hadříku.

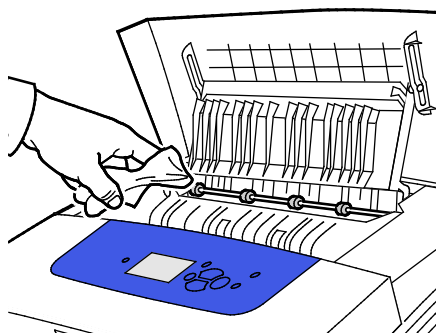

3. Zavřete výstupní dvířka B.
4. Otevřete zásobník 1.

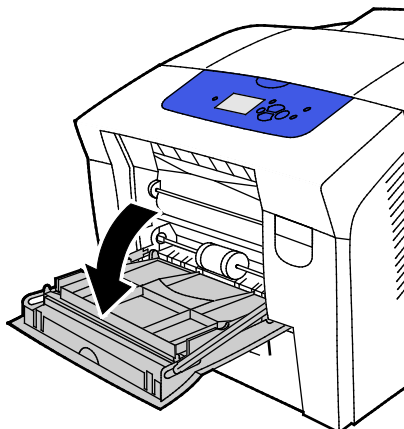

5. Vyčistěte šedý odebírací váleček pomocí čistého, měkkého hadříku.

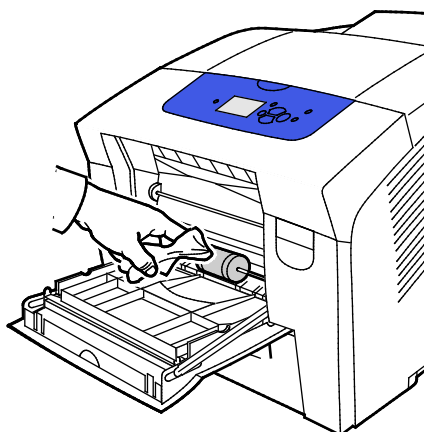

6. Zavřete zásobník.
 7. Vyčistěte válečky nahoře v otvoru zásobníku 2.
 a. Vyměňte z tiskárny zásobník 2.

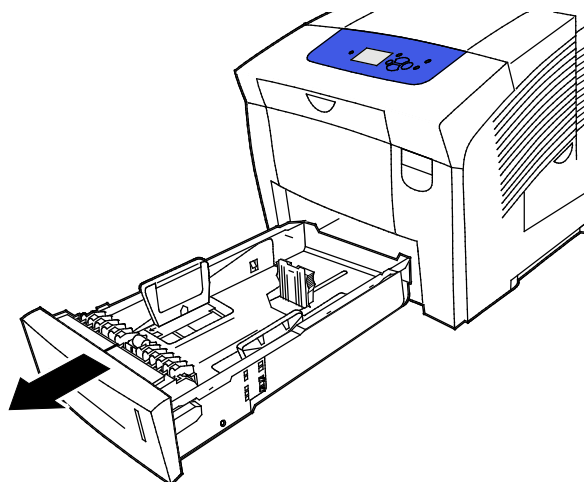

- b. Uvnitř přístroje vyhledejte napravo od jednotky šedého odebíracího válečku oranžovou uvolňovací páčku. Chcete-li uvolnit jednotku válečku, zatáhněte uvolňovací páčku směrem k sobě.

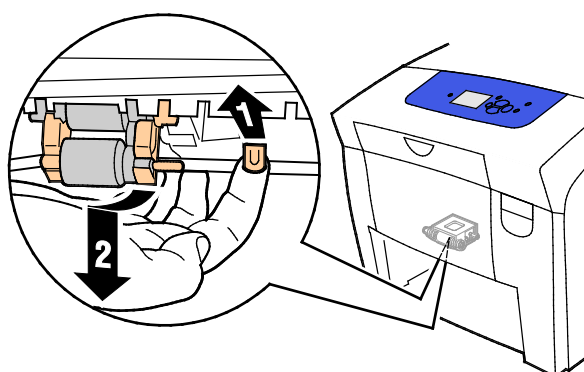

Poznámka: Zapamatujte si polohu jednotky válečku, abyste ji mohli později znovu nainstalovat.

- c. Uchopte jednotku odebracího válečku, vytáhněte ji přímo dolů a vyjměte z tiskárny.

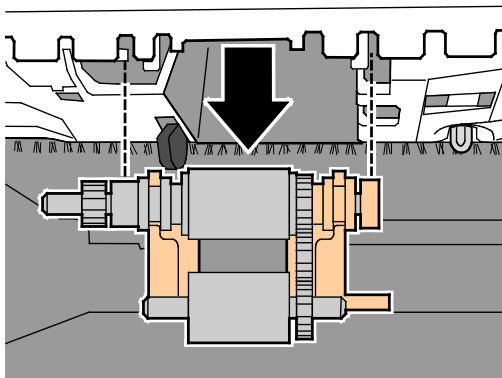

- d. K vyčištění odebracího válečku položte na stůl pruh průhledné lepicí pásky stranou s lepidlem nahoru. Jezděte jednotkou odebracího válečku po lepicí pásce v podélném směru.

Poznámka: Nepoužívejte maskovací ani izolační pásku, protože by na válečku mohly zůstat zbytky lepidla.

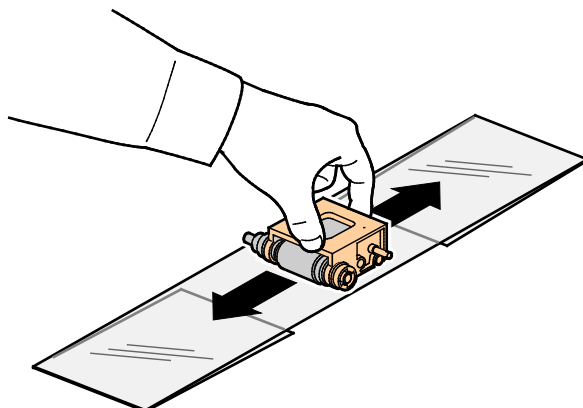

8. Vraťte na místo jednotku odebracího válečku.
- Držte jednotku odebracího válečku svisle, aby byla zarovnána s prostorem, do kterého se vejde.
 - Opatrně nasadte jednotku do otvorů. Zkontrolujte, zda je jednotka znovu nainstalována ve stejné poloze, v jaké byla před vyjmutím z tiskárny.

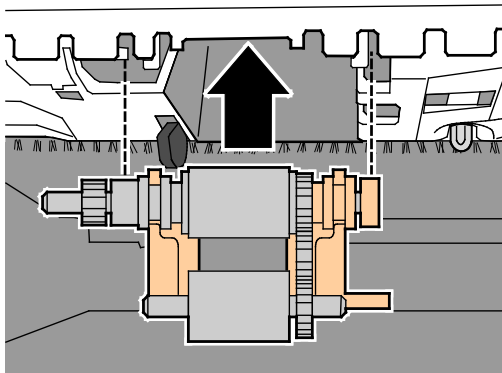

- c. Opatrně zaklopte jednotku odebíracího válečku nahoru, aby zaklapla na místo.

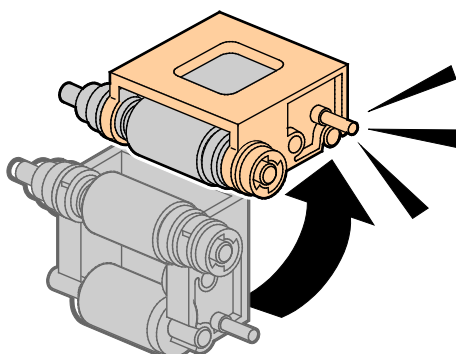

9. Chcete-li vyčistit válec prokládacích listů v zásobníku, otřete krycí pásku na válci.

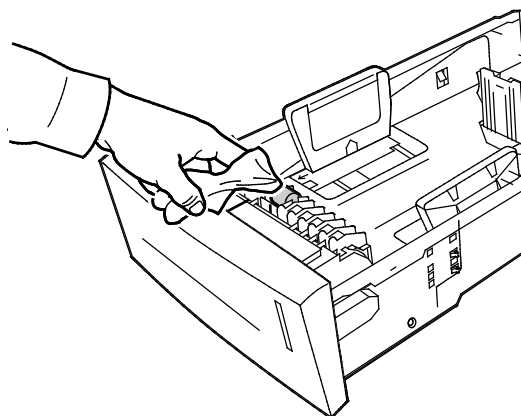

10. Vraťte na místo zásobník 2. Ověřte, že jsou dvířka dovřena.
 11. Zopakujte tento postup pro všechny nainstalované volitelné zásobníky papíru.

Přístup k informacím o údržbě

Obsahu oddílu:

- [Zobrazení údajů účtovacích měřidel..... 106](#)
- [Vytištění stránky Využití spotřebního materiálu 106](#)
- [Vytištění profilu použití 106](#)

Na stránkách Informace o údržbě najdete užitečné informace o využití zařízení, soupravě na údržbu a spotřebním materiálu k tiskárně.

Zobrazení údajů účtovacích měřidel

Funkce Účtovací měřidla umožňuje zobrazit podrobnosti o počtu stran vytištěných na tiskárně a vytisknout sestavy Účtovací měřidla. Funkce Účtovací měřidla zaznamenává celkový počet stran (nikoli listů) potisknutých během doby životnosti tiskárny. Stav účtovacích měřidel nelze vynulovat.

Zobrazení údajů účtovacích měřidel:

1. Na ovládacím panelu tiskárny přejděte pomocí tlačítek se šipkami na nabídku Informace a stiskněte tlačítko **OK**.
2. Přejděte na položku Účtovací měřidla a stiskněte tlačítko **OK**.
3. Chcete-li zobrazit popis jednotlivých účtovacích měřidel, vyberte měřidlo a stiskněte tlačítko **Nápověda (?)**.

Vytištění stránky Využití spotřebního materiálu

Na stránce Využití spotřebního materiálu je zobrazena procentní hodnota použitého inkoustu, odhad zbývajících množství inkoustu a také zbývajících doba životnosti soupravy na údržbu.

Vytištění stránky Využití spotřebního materiálu:

1. Na ovládacím panelu tiskárny přejděte pomocí tlačítek se šipkami na nabídku Informace a stiskněte tlačítko **OK**.
2. Přejděte na položku Informace o spotřebním materiálu a stiskněte tlačítko **OK**.
3. Chcete-li vytisknout stránku Využití spotřebního materiálu, přejděte na ni a stiskněte tlačítko **OK**.

Vytištění profilu použití

Na stránce s profilem použití je uveden souhrn údajů účtovacích měřidel, včetně počtu stránek, údajů o soupravě na údržbu a informací o využití spotřebního materiálu.

Vytištění profilu použití:

1. Na ovládacím panelu tiskárny přejděte pomocí tlačítek se šipkami na nabídku Informace a stiskněte tlačítko **OK**.
2. Přejděte na položku Informační strany a stiskněte tlačítko **OK**.
3. Chcete-li vytisknout stránku Profil použití, přejděte na ni a stiskněte tlačítko **OK**.

Běžná údržba

Obsahu oddílu:

- Doplnění inkoustu ColorQube 107
- Vyprázdnění odpadního zásobníku 110
- Výměna soupravy na údržbu 111

Doplnění inkoustu ColorQube

Když dochází inkoust, zobrazí se na ovládacím panelu varování. Když je nutné inkoust vyměnit, zobrazí se na ovládacím panelu chybové hlášení. Inkoust můžete doplnit kdykoliv, když je tiskárna nečinná.

Poznámky:

- Inkoust nechávejte v původním obalu až do okamžiku použití.
- Inkoust rozlišujte podle čísla, barvy a tvaru.
- Při vkládání netlačte pevný inkoust do tiskárny silou.
- Aby nedocházelo k zablokování, nikdy do tiskárny nevkládejte popraskaný pevný inkoust.

Spotřební materiál objednávejte u svého dodavatele, zástupce společnosti Xerox nebo na webové stránce spotřebního materiálu Xerox® pro váš model tiskárny:

- Xerox® Barevná tiskárna ColorQube® 8580: www.xerox.com/office/CQ8580supplies
- Xerox® Barevná tiskárna ColorQube® 8880: www.xerox.com/office/CQ8880supplies

Doplnění inkoustu ColorQube:

1. Vyjměte z výstupní přihrádky veškerý papír či jiné médium.

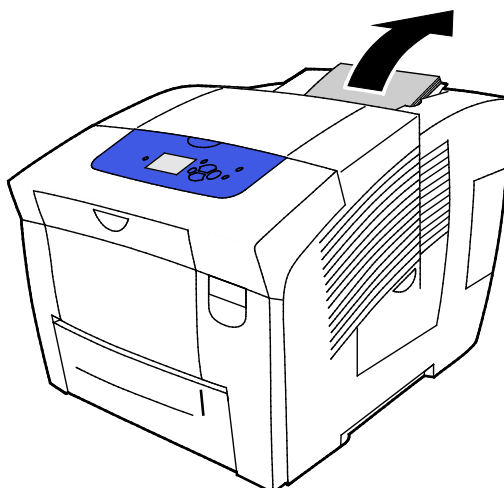

2. Otevřete dvířka C.
3. Při přístupu do prostoru s přihrádkami pro inkoust vždy vyklopte dvířka v celém rozsahu.

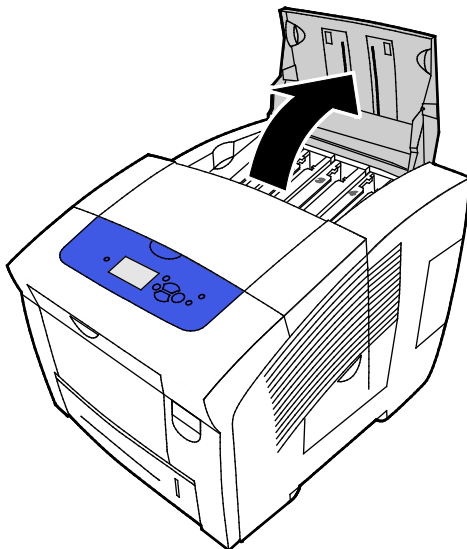

4. Zjistěte, ve které přihrádce dochází inkoust. Nad každou přihrádkou je znázorněna odpovídající barva a tvar tuhého inkoustu.
5. Vyjměte tuhý inkoust z obalu.
6. Vložte pevný inkoust do otvoru příslušné vkladací přihrádky. Při vkládání netlačte pevný inkoust do přihrádky silou. Každá barva má jiný tvar, který zapadne do správné přihrádky.

Poznámka: Tvary inkoustu se mohou lišit v závislosti na modelu tiskárny. Ujistěte se, že objednáváte správný inkoust pro váš specifický model tiskárny.

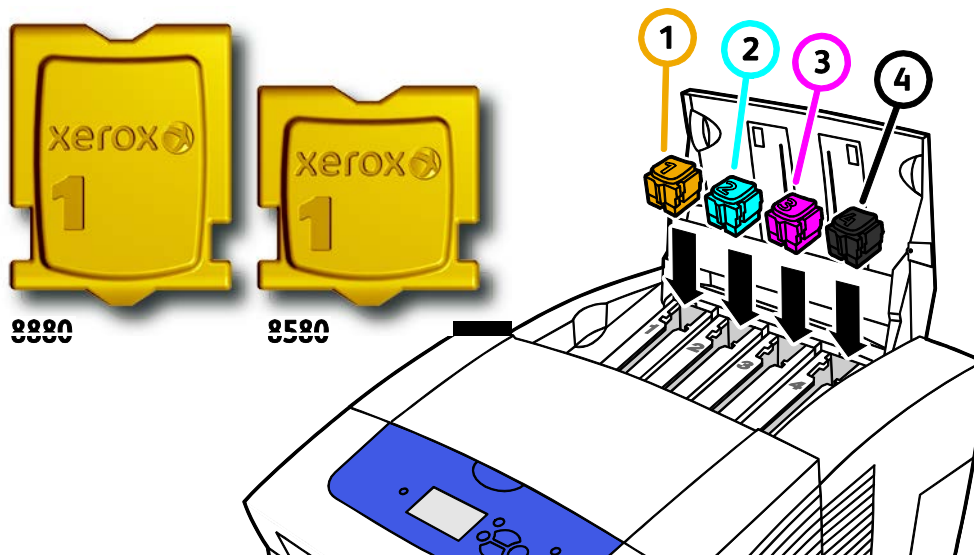

7. Zavřete dvířka C. Dokud není tiskárna připravena k tisku, bude na ovládacím panelu zobrazeno oznámení o probíhajícím zahřívání přístroje.

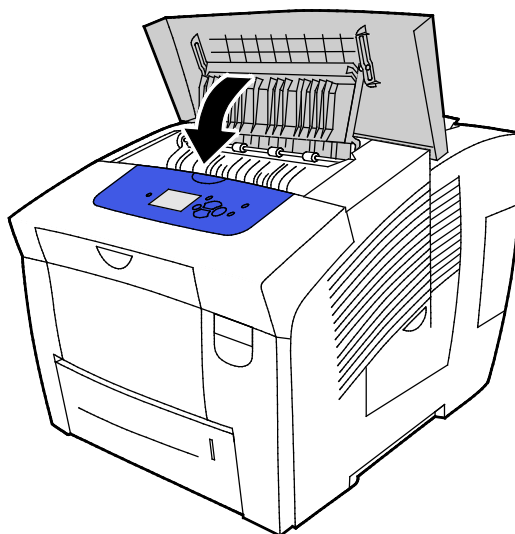

- UPOZORNĚNÍ:** Použití jiného než originálního tuhého inkoustu Xerox® ColorQube může ovlivnit kvalitu tisku a spolehlivost tiskárny. Toto je jediný inkoust vyvinutý a vyrobený společností Xerox s přísnou kontrolou kvality, který je určen pro použití výslovně s touto tiskárnou.

Spotřební materiál objednávejte u svého dodavatele, zástupce společnosti Xerox nebo na webové stránce spotřebního materiálu Xerox® pro váš model tiskárny:

- Xerox® Barevná tiskárna ColorQube® 8580: www.xerox.com/office/CQ8580supplies
- Xerox® Barevná tiskárna ColorQube® 8880: www.xerox.com/office/CQ8880supplies

- UPOZORNĚNÍ:** Nedoporučujeme používat jiný než originální spotřební materiál Xerox®. Záruka, servisní smlouva ani záruka Total Satisfaction Guarantee (Záruka celkové spokojenosti), které poskytuje společnost Xerox®, se nevztahují na škody, závady nebo snížení výkonu způsobené použitím neoriginálního spotřebního materiálu nebo použitím spotřebního materiálu společnosti Xerox®, který není určen pro tuto tiskárnu. Záruka Total Satisfaction Guarantee (Záruka celkové spokojenosti) je poskytována ve Spojených státech a Kanadě. Mimo tyto oblasti se může rozsah záruky lišit. Podrobné informace vám sdělí zástupce společnosti Xerox.

Vyprázdnění odpadního zásobníku

Pokud je odpadní zásobník plný, zobrazí se na ovládacím panelu zpráva Vyprázdněte odpadní zásobník.

Vyprázdnění odpadního zásobníku:

1. Otevřete servisní dvířka D.

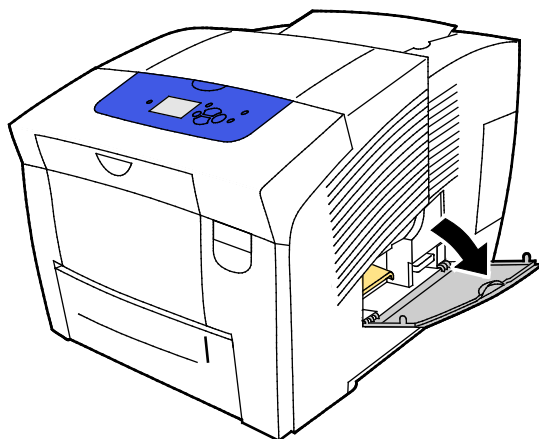

2. Vyjměte odpadní zásobník (s označením B) ze slotu odpadního zásobníku.

 **VAROVÁNÍ:** Odpadní zásobník může být horký; manipulujte s ním opatrně.

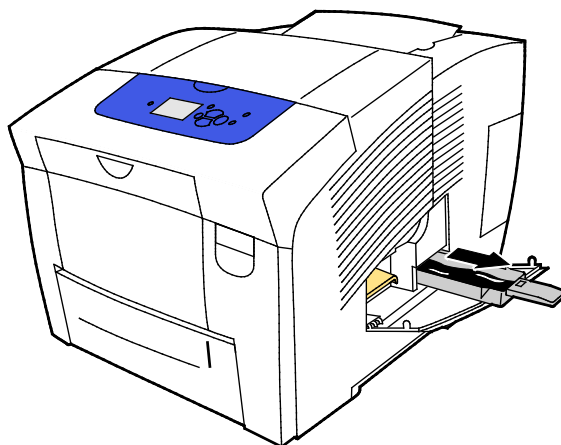

Poznámka: Během probíhajícího cyklu zahřívání tiskárny nebo bezprostředně po postupu řešení potíží s cílem odstranit světlé pruhy je odpadní zásobník uzamčen.

3. Je-li zásobník uzamčen, postupujte následujícím způsobem.
 - a. Zavřete servisní dvířka D.
 - b. Vyčkejte 15 minut.
 - c. Otevřete servisní dvířka D.
 - d. Vyjměte z tiskárny odpadní zásobník.

4. Vyprázdněte odpadní zásobník do odpadkového koše. Uvolněte odpadní inkoust mírným zkroucením odpadního zásobníku. Inkoust není toxický a lze jej vyhodit jako normální kancelářský odpad.



UPOZORNĚNÍ: Nepokoušejte se znovu použít odpadní inkoust v tiskárně – mohl by tiskárnu poškodit. Na toto poškození se nevztahuje záruka na tiskárnu.

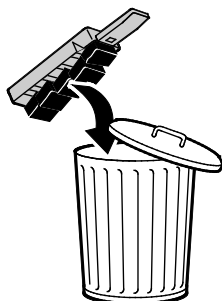

Poznámka: Odpadní zásobník musí být z tiskárny vyjmutý déle než pět sekund, aby se na ovládacím panelu přestala zobrazovat zpráva Vyprázdněte odpadní zásobník.

5. Vložte odpadní zásobník zcela zpět do tiskárny.
6. Zavřete servisní dvířka D.

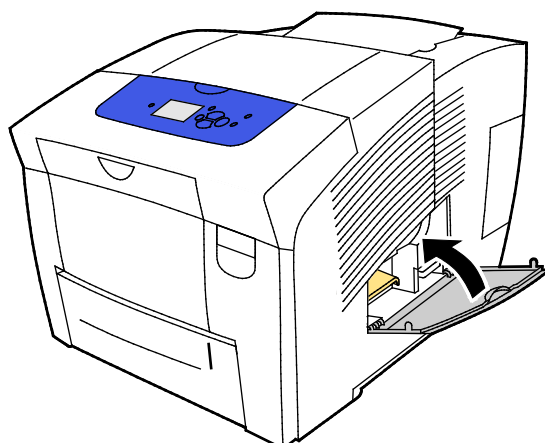

Výměna soupravy na údržbu

Souprava na údržbu obsahuje servisní váleček, který udrží povrch zobrazovacího válce čistý a namazaný.

Jakmile nastane nutnost výměny soupravy na údržbu, zobrazí se na ovládacím panelu odpovídající zpráva.

Poznámka: Jakmile se na ovládacím panelu tiskárny zobrazí zpráva, že souprava na údržbu už brzy dojde, objednejte novou sadu na údržbu.

Spotřební materiál objednávejte u svého dodavatele, zástupce společnosti Xerox nebo na webové stránce spotřebního materiálu Xerox® pro váš model tiskárny:

- Xerox® Barevná tiskárna ColorQube® 8580: www.xerox.com/office/CQ8580supplies
- Xerox® Barevná tiskárna ColorQube® 8880: www.xerox.com/office/CQ8880supplies

Výměna soupravy na údržbu:

1. Otevřete servisní dvířka D.

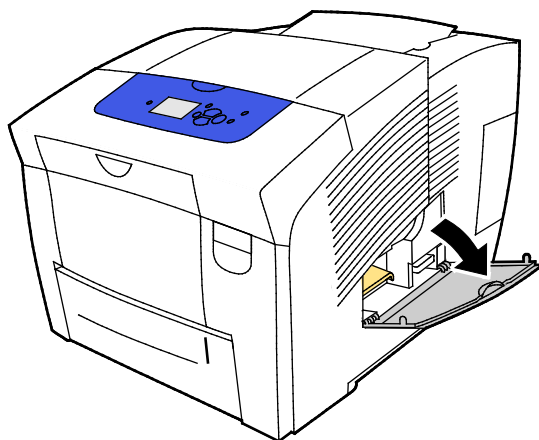

! **VAROVÁNÍ:** Vnitřní části tiskárny mohou být horké. Buďte opatrní, jsou-li otevřena dvířka a kryty.

Ze slotu soupravy na údržbu vyjměte soupravu s označením A. Úplné informace o instalaci a likvidaci najdete v ilustrovaných pokynech, dodávaných se soupravou na údržbu.

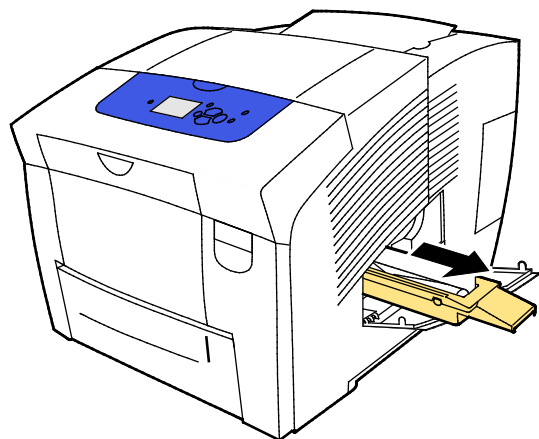

2. Vložte do přístroje náhradní soupravu na údržbu a ve slotu soupravy na údržbu ji zatlačte až na doraz.

Poznámka: Není-li souprava správně nainstalována a zcela zasunuta do přístroje, zobrazí se na ovládacím panelu zpráva: Souprava na údržbu chybí.

3. Zavřete servisní dvířka D.

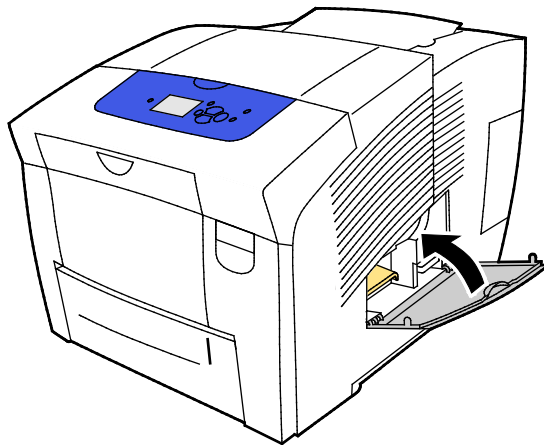

Objednání spotřebního materiálu

Obsahu oddílu:

• Nalezení výrobního čísla	114
• Kdy je třeba objednat spotřební materiál	114
• Spotřební materiál.....	115
• Zobrazení stavu soupravy na údržbu.....	115
• Položky, které může vyměňovat zákazník	116
• Recyklace spotřebního materiálu	116

Nalezení výrobního čísla

Před objednáním spotřebního materiálu nebo kontaktováním linky podpory Xerox najdete a poznamenejte si výrobní číslo tiskárny. Výrobní číslo lze najít pod předními dvířky A na rámu tiskárny. Výrobní číslo lze také zobrazit na ovládacím panelu tiskárny.

Zobrazení výrobního čísla tiskárny:

1. Na ovládacím panelu tiskárny přejděte pomocí tlačítek se šipkami na nabídku Informace a stiskněte tlačítko **OK**.
2. Přejděte na položku Identifikace tiskárny a stiskněte tlačítko **OK**.
3. Přejděte na položku Výrobní číslo.

Kdy je třeba objednat spotřební materiál

Je-li nutné spotřební materiál vyměnit, zobrazí se na ovládacím panelu chybová zpráva. Chcete-li předejít přerušení tisku, objednávejte spotřební materiál vždy hned při prvním zobrazení zprávy na ovládacím panelu.

Zobrazení informací o zbývajícím životnosti spotřebního materiálu:

1. Na ovládacím panelu tiskárny přejděte pomocí tlačítek se šipkami na nabídku Informace a stiskněte tlačítko **OK**.
2. Přejděte na položku Informace o spotřebním materiálu a stiskněte tlačítko **OK**.
3. Chcete-li vytisknout stránku Využití spotřebního materiálu, přejděte na ni a stiskněte tlačítko **OK**.

Spotřební materiál objednávejte u svého dodavatele, zástupce společnosti Xerox nebo na webové stránce spotřebního materiálu Xerox® pro váš model tiskárny:

- Xerox® Barevná tiskárna ColorQube® 8580: www.xerox.com/office/CQ8580supplies
- Xerox® Barevná tiskárna ColorQube® 8880: www.xerox.com/office/CQ8880supplies

! **UPOZORNĚNÍ:** Nedoporučujeme používat jiný než originální spotřební materiál Xerox®. Záruka, servisní smlouva ani záruka Total Satisfaction Guarantee (Záruka celkové spokojenosti), které poskytuje společnost Xerox®, se nevztahují na škody, závady nebo snížení výkonu způsobené použitím neoriginálního spotřebního materiálu nebo použitím spotřebního materiálu společnosti Xerox®, který není určen pro tuto tiskárnu. Záruka Total Satisfaction Guarantee (Záruka celkové spokojenosti) je poskytována ve Spojených státech a Kanadě. Mimo tyto oblasti se může rozsah záruky lišit. Podrobné informace vám sdělí zástupce společnosti Xerox.

Spotřební materiál

Spotřební položky jsou spotřební materiály tiskárny, které se spotřebovávají během činnosti tiskárny. Spotřebními položkami pro tuto tiskárnu je originální tuhý inkoust Xerox® ColorQube v azurové, purpurové, žluté a černé barvě.

Tvary inkoustu se mohou lišit v závislosti na modelu tiskárny. Ujistěte se, že objednáváte správný inkoust pro váš specifický model tiskárny.

! **UPOZORNĚNÍ:** Použití jiného než originálního tuhého inkoustu Xerox® ColorQube může ovlivnit kvalitu tisku a spolehlivost tiskárny. Toto je jediný inkoust vyvinutý a vyrobený společností Xerox s přísnou kontrolou kvality, který je určen pro použití výslovně s touto tiskárnou.

Abyste šetřili inkoustem, nechávejte tiskárnu neustále zapnutou. Kvůli úspoře energie se při nečinnosti tiskárna přepíná do úsporného režimu. Podrobné informace najdete v oddílu [Změna nastavení úspory energie](#) na straně 33.

Zobrazení stavu soupravy na údržbu

Položky běžné údržby jsou součástí tiskárny s omezenou životností, které je třeba pravidelně vyměňovat. Výměna může zahrnovat jednotlivé součásti nebo celé sady. Položky běžné údržby může obvykle vyměňovat sám zákazník.

Souprava na údržbu je jediným produktem pro pravidelnou údržbu této tiskárny. Náhradní soupravy na údržbu lze zakoupit u místního prodejce nebo na webových stránkách s nabídkou spotřebního materiálu Xerox pro vaši tiskárnu. Pro tiskárnu jsou k dispozici soupravy na údržbu se zvětšenou kapacitou.

- Xerox® Barevná tiskárna ColorQube® 8580: www.xerox.com/office/CQ8580supplies
- Xerox® Barevná tiskárna ColorQube® 8880: www.xerox.com/office/CQ8880supplies

Zobrazení stavu soupravy na údržbu:

1. Na ovládacím panelu tiskárny přejděte pomocí tlačítek se šipkami na nabídku Informace a stiskněte tlačítko **OK**.
2. Přejděte na položku Informace o spotřebním materiálu a stiskněte tlačítko **OK**. Přejděte na položku Životnost soupravy na údržbu a stiskněte tlačítko **OK**. Zobrazí se údaje o zbývajících životnosti sady na údržbu.

Viz také:

[Výměna soupravy na údržbu](#) na straně 111

Položky, které může vyměňovat zákazník

Položky, které může vyměňovat zákazník, jsou součástky tiskárny, které lze vyměňovat bez potřeby technického servisního zásahu. Tyto součástky mají delší jmenovitou životnost než položky běžné údržby. Součástí každé položky, kterou může vyměňovat zákazník, je návod k instalaci.

Tato tiskárna má jednotku vyměnitelnou uživatelem (CRU). Souprava podávacího válečku je určena k výměně dvou podávacích válečků.

Recyklace spotřebního materiálu

Informace o programech recyklace spotřebního materiálu Xerox® najdete na adrese:

- Xerox® Barevná tiskárna ColorQube® 8580 www.xerox.com/gwa
- Xerox® Barevná tiskárna ColorQube® 8880 www.xerox.com/gwa

Stěhování tiskárny

Obsahu oddílu:

- [Bezpečnostní opatření při stěhování tiskárny](#) 117
- [Stěhování tiskárny v kanceláři](#) 118
- [Příprava tiskárny pro přepravu](#)..... 119

Bezpečnostní opatření při stěhování tiskárny

Abyste předešli svému zranění nebo poškození tiskárny, dodržujte tato opatření:



VAROVÁNÍ:

- Části tiskárny jsou horké a před přemístěním nebo zabalením tiskárny musí vychladnout. Abyste předešli zranění nebo poškození tiskárny, počkejte 30 minut, než inkoust ztuhne a tisková hlava vychladne.
- Před transportem tiskárny nezapomeňte odstranit všechny volitelné zásobníky.
- Tiskárnu by měly vždy zvedat nejméně dvě osoby pomocí úchytů na obou stranách tiskárny.



UPOZORNĚNÍ:

- Před přemístěním tiskárny si přečtěte informace v oddílu [Stěhování tiskárny v kanceláři](#) na straně 118.
- Tiskárnu držte ve vodorovné poloze. Při naklonění tiskárny může dojít k rozlití inkoustu v tiskárně.
- Počkejte, než tiskárna dokončí ochlazování, aby inkoust ztuhl. Až bude tiskárna dostatečně ochlazená, aby ji bylo možné přemístit, její ventilátory se vypnou. Před přemístěním nechejte tiskárnu vždy vychladnout, aby nedošlo k jejímu poškození v důsledku rozlití inkoustu.
- Počkejte, až bude dokončena sekvence vypnutí tiskárny. Potom odpojte všechny kabely a šňůry. Tiskárnu nikdy nevypínejte vytažením napájecího kabelu nebo vypnutím vypínače na rozbočovací zásuvce.

Stěhování tiskárny v kanceláři

Stěhování tiskárny:

1. Zavřete dvířka tiskárny.
2. Chcete-li tiskárnu vypnout, použijte vypínač na pravé straně, pod výstupními dvířky.

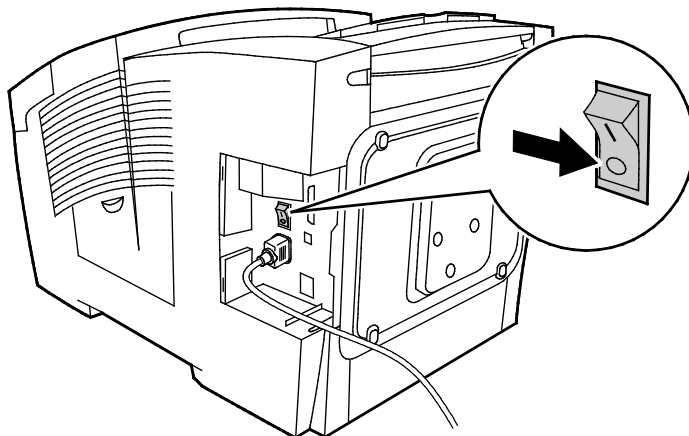

3. Do 30 sekund poté vyberte na ovládacím panelu možnost **Vypnutí pro přesun tiskárny** a stiskněte tlačítko **OK**.
4. Po dokončení ochlazovacího cyklu tiskárnu odpojte od sítě.

 **UPOZORNĚNÍ:** Neodpojujte tiskárnu od napájení, dokud nebude dokončeno ochlazování a tiskárna se nevypne.

5. Před transportem tiskárny nezapomeňte odstranit všechny volitelné zásobníky.
6. Tiskárnu by měly vždy zvedat nejméně dvě osoby pomocí úchytů na obou stranách tiskárny.

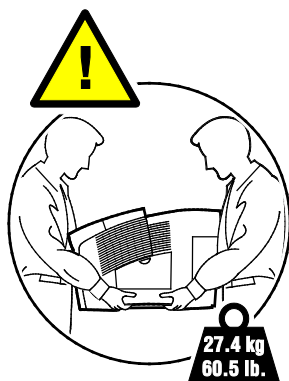

Po přestěhování tiskárny:

1. Opět namontujte všechny odstraněné části.
2. K tiskárně opět připojte napájecí a ostatní kabely.
3. Tiskárnu zapojte a zapněte.

Příprava tiskárny pro přepravu

Vyjmutí soupravy na údržbu a odpadního zásobníku

Před expedicí či přepravou tiskárny vyjměte soupravu na údržbu a odpadní zásobník.

 **UPOZORNĚNÍ:** Při přepravě tiskárny s nainstalovanou soupravou na údržbu a odpadním zásobníkem může dojít k poškození tiskárny.

Vyjmutí soupravy na údržbu a odpadního zásobníku:

1. Otevřete servisní dvířka D.

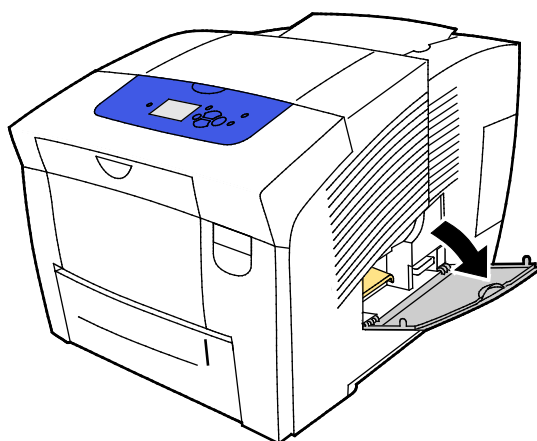

2. Ze slotu soupravy na údržbu vyjměte soupravu s označením A. Uložte zásobník do plastového sáčku.

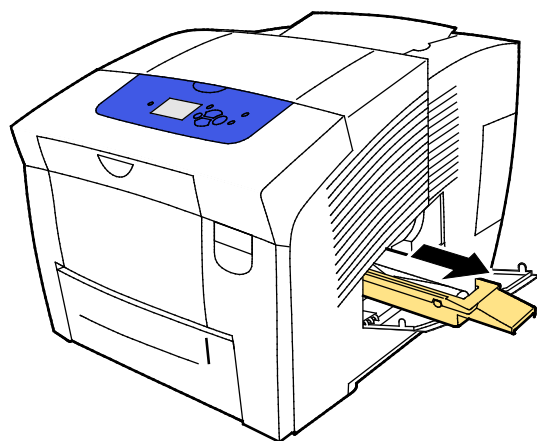

3. Vyměňte odpadní zásobník (s označením B) ze slotu odpadního zásobníku.

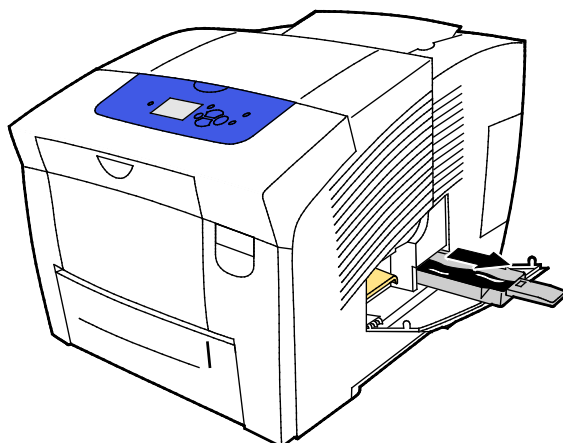

 **VAROVÁNÍ:** Odpadní zásobník může být horký; manipulujte s ním opatrně.

4. Vyprázdněte odpadní zásobník do odpadkového koše. Uvolněte odpadní inkoust mírným zkroucením odpadního zásobníku. Inkoust není toxický a lze jej vyhodit jako normální kancelářský odpad.

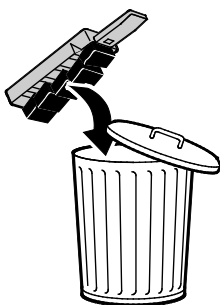

5. Zavřete dvířka tiskárny.

Vypnutí tiskárny

Při použití volby Vypnutí pro přesun tiskárny se spustí ventilátor a na ovládacím panelu se začne odpočítávat 30minutový cyklus pro ochlazení tiskárny. Jakmile se tiskárna dostatečně ochladí a lze ji transportovat, ventilátor se samočinně vypne.

Poznámka: Chcete-li tiskárnu vypnout bez přesunu, můžete použít možnost Standardní vypnutí.

Vypnutí tiskárny:

1. Chcete-li tiskárnu vypnout, použijte vypínač na pravé straně, pod výstupními dvířky.

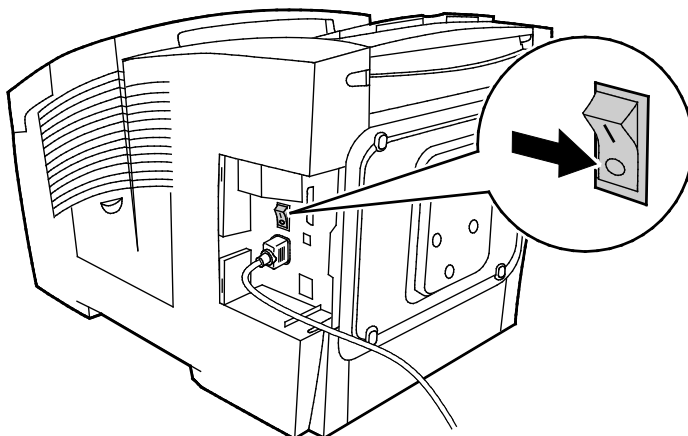

2. Do 30 sekund poté vyberte na ovládacím panelu možnost **Vypnutí pro přesun tiskárny** a stiskněte tlačítko **OK**.
3. Po dokončení ochlazovacího cyklu tiskárnu odpojte od sítě.

! **UPOZORNĚNÍ:** Neodpojujte tiskárnu od napájení, dokud nebude dokončeno ochlazování a tiskárna se nevypne.

Zabalení tiskárny pro přepravu

Tiskárnu a její volitelné doplňky zabalte do původního balicího materiálu a krabic nebo pomocí balicí sady Xerox®. Další pokyny k zabalení tiskárny jsou uvedeny v balicí sadě. Volitelné doplňky odinstalujte prováděním kroků uvedených v pokynech k instalaci v opačném pořadí. Pokud nemáte všechny původní balicí materiál nebo tiskárnu nemůžete znovu zabalit, obraťte se na místního prodejce společnosti Xerox nebo přejděte na adresu:

- Xerox® Barevná tiskárna ColorQube® 8580 www.xerox.com/office/CQ8580support
- Xerox® Barevná tiskárna ColorQube® 8880 www.xerox.com/office/CQ8880support

! **UPOZORNĚNÍ:** Pokud tiskárnu před odesláním řádně nezabalíte, může dojít k poškození, na které se nevztahuje záruka společnosti Xerox®, servisní smlouva ani záruka Total Satisfaction Guarantee (Záruka celkové spokojenosti). Záruka společnosti Xerox®, servisní smlouva ani záruka Total Satisfaction Guarantee (Záruka celkové spokojenosti) se nevztahuje na škody způsobené nevhodným přesunováním tiskárny.

Řešení problémů

7

Obsah kapitoly:

- Řešení obecných problémů 124
- Zaseknutý papír 130
- Řešení problémů s kvalitou tisku..... 145
- Jak požádat o pomoc 159

Řešení obecných problémů

Obsahu oddílu:

• Minimalizace spotřeby inkoustu.....	124
• Restartování tiskárny.....	124
• Tiskárnu nelze zapnout.....	125
• Tiskárna se často resetuje nebo vypíná.....	125
• Tisk trvá příliš dlouho.....	126
• Nelze tisknout na tiskárně s připojením USB.....	126
• Nelze tisknout na tiskárně se síťovým připojením.....	127
• Tisk dokumentu se nezdařil.....	127
• Dokument je vytištěn z nesprávného zásobníku.....	128
• Tiskárna vydává neobvyklé zvuky.....	128
• Nesprávné datum a čas.....	128
• Problémy s automatickým 2stranným tiskem.....	129

Tento oddíl obsahuje postupy, které vám pomohou vyhledat a vyřešit problémy. Některé problémy lze vyřešit pouhým opětovným spuštěním tiskárny.

Minimalizace spotřeby inkoustu

Abyste šetřili inkoustem, nechávejte tiskárnu neustále zapnutou. Další informace o minimalizaci spotřeby inkoustu pro svůj model tiskárny najdete na webové stránce podpory společnosti Xerox:

- Xerox® Barevná tiskárna ColorQube® 8580: www.xerox.com/office/CQ8580support
- Xerox® Barevná tiskárna ColorQube® 8880: www.xerox.com/office/CQ8880support

Restartování tiskárny

Restartování tiskárny pomocí volby restartování

1. Na ovládacím panelu tiskárny přejděte pomocí tlačítek se šipkami na položku Vypnout a stiskněte tlačítko **OK**.
2. Vyberte možnost Restart.tiskárnu a stiskněte tlačítko **OK**.
3. Po zobrazení výzvy stiskněte tlačítko **OK**.

Restartování tiskárny pomocí vypínače

1. Zavřete dvířka tiskárny.
2. Vypněte tiskárnu pomocí vypínače na její zadní straně.

3. Chcete-li zajistit standardní vypnutí, stiskněte do 10 sekund po vypnutí tiskárny tlačítko **OK**.
 - Po vypnutí tiskárny počkejte před dalším krokem 30 sekund.
 - Pokud se tiskárna po dvou minutách nevypne, nemůže dokončit standardní sekvenci vypnutí. Odpojte napájecí kabel, počkejte 30 sekund a znovu ho připojte.
4. Zapněte vypínač.
Pokud se problém nevyřeší restartováním tiskárny, najděte v této kapitole tabulku, ve které je problém nejlépe popsán.

Tiskárnu nelze zapnout

Pravděpodobné příčiny	Řešení
Vypínač není zapnutý.	Zapněte vypínač.
Napájecí kabel není správně zapojen do zásuvky.	Vypněte tiskárnu hlavním vypínačem a správně zapojte napájecí kabel do zásuvky.
Zásuvka, do které je tiskárna zapojena, je vadná.	<ul style="list-style-type: none"> • Zapojte do stejné zásuvky jiné elektrické zařízení a přesvědčte se, že řádně funguje. • Zkuste použít jinou zásuvku.
Tiskárna je zapojena do zásuvky, jejíž napětí nebo kmitočet neodpovídá specifikaci tiskárny.	Použijte zdroj energie podle specifikací uvedených v oddílu Elektrické specifikace na straně 166.



UPOZORNĚNÍ: Zapojte třídrátový kabel (se zemnicím hrotem) přímo pouze do uzemněné zásuvky se střídavým proudem. Nepoužívejte rozbočovací zásuvku. V případě potřeby požádejte koncesovaného elektrikáře o instalaci řádně uzemněné zásuvky.

Tiskárna se často resetuje nebo vypíná

Pravděpodobné příčiny	Řešení
Tiskárna je zapojena do zásuvky, jejíž napětí nebo kmitočet neodpovídá specifikaci tiskárny.	Použijte zdroj energie podle specifikací uvedených v oddílu Elektrické specifikace na straně 166.
Tiskárna je zapojena do nepřerušitelného zdroje napájení (UPS) nebo společné rozbočovací zásuvky.	<ul style="list-style-type: none"> • Nepoužívejte nepřerušitelné zdroje napájení (UPS). Používejte pouze prodlužovací šňůry, rozbočovací zásuvky a přepětové ochrany odpovídající příkonu tiskárny. • Pokud tiskárnu připojíte k 20ampérové přepětové ochraně, nepřipojujte k této ochraně žádné jiné zařízení. • Nezapojujte tiskárnu ke společné zásuvce s dalšími zařízeními s velkým příkonem, například kuchyňskými spotřebiči.
Došlo k potížím se sítovou konfigurací.	Odpojte síťový kabel. Pokud se problém vyřeší, požádejte správce sítě, aby překonfiguroval vaši sítovou instalaci.
Došlo k systémové chybě.	Obratě se na zástupce společnosti Xerox a informujte ho o chybovém kódu a hlášení. Zkontrolujte historii chyb na ovládacím panelu. Podrobnosti najdete v oddílu Zobrazení chybových hlášení na ovládacím panelu.

Tisk trvá příliš dlouho

Pravděpodobné příčiny	Řešení
Tiskárna je nastavena pro tisk na typ papíru, který vyžaduje pomalejší tisk.	Tisk na některé typy papíru, například papír těžší gramáže a fólie, trvá déle. Zkontrolujte, zda je v ovladači tiskárny a na ovládacím panelu nastavený správný typ papíru.
Tiskárna je v režimu úspory energie.	Počkejte, než se tiskárna přepne z úsporného režimu.
Problém může spočívat ve způsobu, jakým byla tiskárna nainstalována do sítě.	<ul style="list-style-type: none"> • Zjistěte, zda jsou všechny tiskové úlohy ukládány do služby zařazování tisku nebo do počítače, který tiskárnu sdílí, a potom zařazovány na tiskárnu. Zařazování může zpomalit tisk. • Chcete-li vyzkoušet rychlost tiskárny, vytiskněte některé informační strany, například kancelářskou ukázkovou stranu. Bude-li tato strana vytištěna jmenovitou rychlostí tiskárny, může se jednat o problém se sítí nebo s instalací tiskárny. O další pomoc požádejte správce systému.
Režim kvality tisku je v ovladači nastavený na možnost Foto.	<ul style="list-style-type: none"> • Použijte režim tisku s nižší kvalitou. • Není nutný žádný zásah. Tisk v režimu fotografické kvality trvá déle.
Zpracovávaná úloha je složitá.	Počkejte. Není nutný žádný zásah.
Při nepřetržitém tisku po dobu delší než dvě hodiny se v tiskárně aktivuje režim zpomaleného zpracování, aby byla zachována běžná provozní teplota.	Před opětovným použitím ponechte tiskárnu nějakou dobu vychladnout nebo velké tiskové úlohy rozumně rozložte.

Nelze tisknout na tiskárně s připojením USB

Pravděpodobné příčiny	Řešení
Kabel USB je zapojen do rozbočovače nebo adaptéru.	Odpojte kabel USB z rozbočovače nebo adaptéru a zapojte jej z počítače rovnou do tiskárny.
Není povoleno nastavení portu USB pro danou tiskárnu.	Aktivujte port USB. <ol style="list-style-type: none"> 1. Na ovládacím panelu tiskárny přejděte pomocí tlačítek se šipkami na položku Nastavení tiskárny a stiskněte tlačítko OK. 2. Přejděte na položku Nastavení připojení a stiskněte tlačítko OK. 3. Přejděte na položku Nastavení USB a stiskněte tlačítko OK. 4. Je-li pro port USB nastavena hodnota Vypnuto, aktivujte tuto volbu stisknutím tlačítka OK.
Je použit nevhodný kabel nebo je kabel příliš dlouhý.	Použijte standardní kabel A/B USB 2.0. Nepoužívejte kabel USB delší než 5 metrů (16,4'). Podrobné informace najdete v <i>Instalační příručce</i> přibalené k tiskárně.
Kabel USB je vadný nebo poškozený.	<ul style="list-style-type: none"> • Chcete-li kabel USB prověřit, připojte jej k počítači, který pracuje správně, a zkuste vytisknout dokument. Pokud se dokument nedaří vytisknout, je kabel USB s největší pravděpodobností vadný nebo poškozený. • Vyměňte kabel USB.

Nelze tisknout na tiskárně se síťovým připojením

V tisku vám mohou bránit potíže s připojením.

Pravděpodobné příčiny	Řešení
<p>Adresa IP, kterou používá tiskový ovladač, se neshoduje s adresou IP aktuálně přiřazenou tiskárně.</p> <p>Poznámka: Je-li tiskárně adresa IP přiřazena dynamicky, může se adresa IP periodicky měnit i po instalaci tiskového ovladače.</p>	<p>Chcete-li najít příčinu a řešení potíží, postupujte následovně.</p> <ol style="list-style-type: none"> Ověřte, zda konfigurace portu tiskárny používá stejnou adresu IP nebo název DNS, jakou používá tiskárna. V případě potřeby port nakonfigurujte tak, aby používal stejnou adresu IP nebo název DNS. <p>Chcete-li zabránit tomu, aby se adresa IP v budoucnu měnila, proveďte některé z následujících kroků, které odpovídají dané situaci:</p> <ul style="list-style-type: none"> Přiřaďte tiskárně statickou adresu IP. V případě potřeby požádejte o pomoc správce systému.

Viz také:

[Zobrazení automatické adresy IP](#) na straně 36

[Ruční přiřazení adresy IPv4](#) na straně 37

Tisk dokumentu se nezdařil

Pravděpodobné příčiny	Řešení
Do vybraného zásobníku je vložen nesprávný formát papíru.	Zkontrolujte, zda je v ovladači a na ovládacím panelu tiskárny správně nastaven typ papíru. Podrobnosti najdete v části Vkládání papíru na straně 53.
Problém může spočívat ve způsobu, jakým byla tiskárna nainstalována do sítě.	<ul style="list-style-type: none"> Zjistěte, zda jsou všechny tiskové úlohy ukládány do služby zařazování tisku nebo do počítače, který tiskárnu sdílí, a potom zařazovány na tiskárnu. Zařazování může zpomalit tisk. Chcete-li tiskárnu vyzkoušet, vytiskněte některé informační strany, například kancelářskou ukázkovou stranu. Pokud se strana vytiskne, může se jednat o problém se sítí nebo instalací tiskárny. O další pomoc požádejte správce systému.
V aplikaci a v tiskovém ovladači je vybráno konfliktní nastavení zásobníků.	<ol style="list-style-type: none"> Zkontrolujte zásobník vybraný v tiskovém ovladači. V aplikaci, ze které tisknete, přejděte na vzhled stránky nebo nastavení tiskárny. Nastavte zdroj papíru tak, aby odpovídal zásobníku vybranému v tiskovém ovladači, nebo jako zdroj papíru nastavte možnost Automatický výběr.

Dokument je vytištěn z nesprávného zásobníku

Pravděpodobné příčiny	Řešení
V aplikaci a v tiskovém ovladači je vybráno konfliktní nastavení zásobníků.	<ol style="list-style-type: none"> 1. Zkontrolujte zásobník vybraný v tiskovém ovladači. 2. V aplikaci, ze které tisknete, přejděte na vzhled stránky nebo nastavení tiskárny. 3. Nastavte zdroj papíru tak, aby odpovídal zásobníku vybranému v tiskovém ovladači, nebo jako zdroj papíru nastavte možnost Automatický výběr. <p>Poznámka: Nastavte automatický výběr zdrojového zásobníku papíru, aby ovladač tiskárny vybral zásobník.</p>

Tiskárna vydává neobvyklé zvuky

Pravděpodobné příčiny	Řešení
Některý zásobník papíru není správně nainstalovaný.	Otevřete a zavřete zásobník papíru, ze kterého tisknete.
Váleček zásobníku 1 není ve správné poloze.	Chcete-li vrátit váleček do výchozí polohy, otevřete a znovu zavřete přední dvířka A.
V tiskárně je překážka nebo nečistoty.	Vypněte tiskárnu a překážku nebo nečistoty odstraňte. Pokud je odstranit nelze, obraťte se na zástupce společnosti Xerox.

Nesprávné datum a čas

Pravděpodobné příčiny	Řešení
Nejsou nastaveny správné hodnoty data a času.	Chcete-li nastavit datum a čas tiskárny, přejděte na ovládacím panelu na položku Nastavení tiskárny > Ovládání tiskárny > Datum a čas.

Viz také:

[Nastavení data a času](#) na straně 32

Problémy s automatickým 2stranným tiskem

Pravděpodobné příčiny	Řešení
Bylo zaznamenáno konfliktní nastavení mezi ovládacím panelem tiskárny a tiskovým ovladačem. Tiskárna je prostřednictvím ovládacího panelu nastavena na 2stranný tisk, ale pro odeslanou úlohu nebyl v tiskovém ovladači 2stranný tisk specifikován.	Před vytištěním úlohy vyberte v tiskovém ovladači možnost 2stranného tisku. Podrobnosti najdete v oddílu Tisk na obě strany papíru na straně 85.
Na ovládacím panelu není vybrán správný typ a formát papíru.	<ol style="list-style-type: none"> 1. Vyjměte ze zásobníku papír. 2. Dříve než zásobník zasunete zpět do tiskárny, vložte do něj papír. 3. Upravte vodítka šířky tak, aby se dotýkala okrajů papíru. 4. Zkontrolujte, zda je v ovladači a na ovládacím panelu tiskárny správně nastaven typ papíru. Podrobnosti najdete v části Vkládání papíru na straně 53.
Nepodporovaný nebo nesprávný papír.	<ul style="list-style-type: none"> • Zkontrolujte, jestli používáte správný papír. Podrobnosti najdete v oddílu Podporovaný papír na straně 46. • K automatickému 2strannému tisku nepoužívejte nepodporované papíry, média ani papír s větší gramáží než 120 g/m². Podrobnosti najdete v oddílu Podporované typy a gramáže papíru pro automatický 2stranný tisk na straně 49.
Váš model tiskárny není konfigurován pro funkci automatického 2stranného tisku.	Úlohu vytiskněte v režimu ručního 2stranného tisku. Podrobnosti najdete v oddílu Volitelné doplňky a inovace na straně 23. Podrobnosti najdete v oddílu Použití ručního 2stranného tisku na straně 86.

Zaseknutý papír

Obsahu oddílu:

- [Minimalizace zaseknutí papíru](#) 130
- [Odstranění zaseknutého papíru](#) 132
- [Řešení problémů se zaseknutým papírem](#) 142

Minimalizace zaseknutí papíru

Tiskárna je navržena tak, aby v ní při použití papíru podporovaného společností Xerox docházelo k minimálnímu zasekávání papíru. Jiné typy papíru mohou způsobit zaseknutí papíru. Pokud se podporovaný papír často zasekává v jednom místě, vyčistěte toto místo na dráze papíru. Zaseknutý papír vyjímejte vždy opatrně, bez roztrhání, aby nedošlo k poškození přístroje. Pokuste se papír vyjmout ve směru, ve kterém normálně prochází tiskárnou. I malý kousek papíru ponechaný v tiskárně může způsobit zaseknutí. Chybně podaný papír již znovu nevkládejte.

Zaseknutí papíru může být způsobeno následujícími příčinami:

- Výběr nesprávného typu papíru v tiskovém ovladači
- Použití poškozeného papíru
- Použití nepodporovaného papíru
- Nesprávné vložení papíru
- Přeplnění zásobníku
- Nesprávné nastavení vodítek papíru

Čeho se vyvarovat:

- Papíru s polyesterovou povrchovou úpravou, který je určen speciálně pro inkoustové tiskárny.
- Vysoce lesklého nebo křídového papíru.
- Přeloženému, pomačkanému nebo příliš zkroucenému papíru.
- Promnutí fólií mezi prsty před vložení do zásobníku.
- Současnému vložení více typů, formátů nebo gramáží papíru do zásobníku.
- Vložení děrovaného papíru, papíru s ohnutými rohy či sešitého papíru do podavače předloh.
- Přeplnění zásobníků papíru.
- Přeplnění výstupní přihrádky.
- Uložení většího množství fólií ve výstupní přihrádce.

Předcházení uvíznutí papíru:

- Používejte pouze podporovaný papír. Podrobnosti najdete v oddílu [Podporovaný papír](#) na straně 46.
- Používejte správné postupy pro manipulaci s papírem a vkládání papíru.
- Vždy používejte čistý, nepoškozený papír.
- Nepoužívejte stočený, potrhaný, navlhlý, pomačkaný nebo přeložený papír.
- Před vložení do zásobníku papír promněte, aby se oddělily jednotlivé listy.
- Sledujte rysku v zásobníku papíru a nikdy do zásobníku nevkládejte papír nad rysku.
- Fólie vyjměte z výstupní přihrádky ihned po tisku.

- Po vložení papíru upravte ve všech zásobnících vodítka dokumentů. Nesprávně nastavená vodítka mohou zapříčinit špatnou kvalitu tisku, chybné podávání, šikmý tisk a poškození tiskárny.
- Po vložení papíru do zásobníků vyberte na ovládacím panelu správný typ a formát papíru.
- Při tisku vyberte v tiskovém ovladači správný typ a formát papíru.
- Skladujte papír na suchém místě.
- Používejte pouze papír a fólie Xerox určené pro tuto tiskárnu.

Viz také:

[Strana s radami týkajícími se papíru](#) na straně 48

[Podporovaný papír](#) na straně 46

Odstranění zaseknutého papíru

Obsahu oddílu:

- [Odstranění zaseknutého papíru za předními dvířky A](#) 132
- [Odstranění zaseknutého papíru za výstupními dvířky B](#) 134
- [Odstranění zaseknutého papíru ze zásobníku 2](#)..... 136
- [Odstranění zaseknutého papíru ze zásobníků 3, 4 nebo 5](#)..... 139

Zaseknutý papír vyjímajte vždy opatrně, bez roztrhání, aby nedošlo k poškození přístroje. Pokuste se papír vyjmout ve směru, ve kterém normálně prochází tiskárnou. I malý kousek papíru ponechaný v tiskárně může způsobit zaseknutí. Chybně podaný papír již znovu nevkládejte.

Poznámky:

- Ve všech zásobnících vždy používejte výhradně podporované formáty a typy papíru Xerox® se správnou gramáží.
- Na papír uživatelského formátu tiskněte jen ze zásobníku 1.

Viz také:

[Bezpečnost provozu](#) na straně 12

[Symboly uvedené na tiskárně](#) na straně 15

[Podporovaný papír](#) na straně 46

Odstranění zaseknutého papíru za předními dvířky A

1. Chcete-li otevřít přední dvířka A na čelní straně tiskárny, zatáhněte za západku.

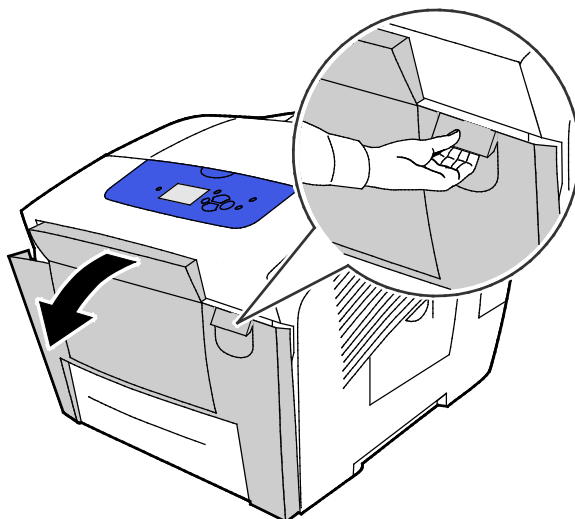

2. Zdvihněte vodítko papíru, které se nachází za předními dveřmi, dokud nezaklapne ve vzpřímené poloze, a poté opatrně odstraňte veškerý uvízlý papír.

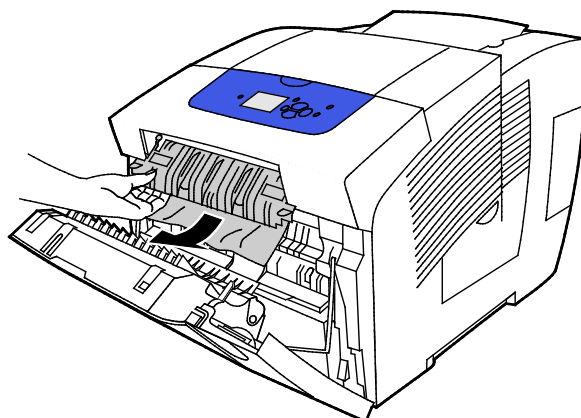

3. Zkontrolujte možnou přítomnost uvízlého papíru.
4. Chcete-li odstranit uvízlý papír, uchopte jej oběma rukama a opatrně táhněte směrem nahoru a ven, jak je předvedeno na obrázku.

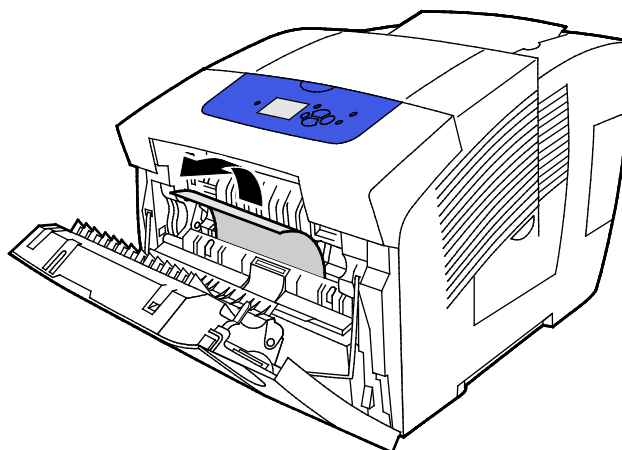

5. Zkontrolujte, zda jsou z tiskárny odstraněny všechny části papíru.
6. Sklopte vodítko papíru dolů a poté je jemně zatačte do původní polohy, dokud nezaskočí na svém místě.
7. Zavřete přední dvířka A.

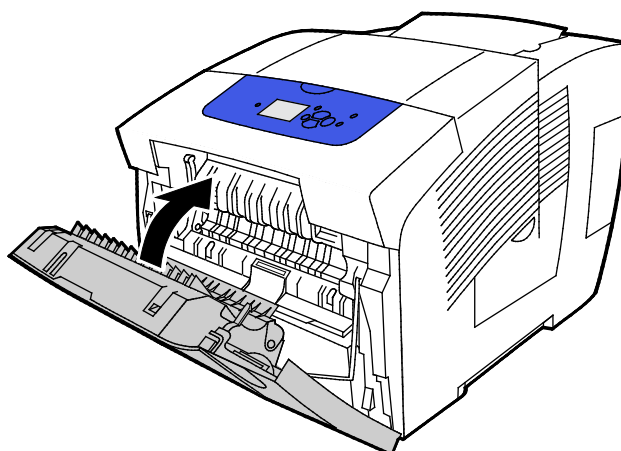

8. Nedaří-li se vám najít místo uvíznutí papíru, zkontrolujte též výstupní dvířka B.
9. Je-li na ovládacím panelu nadále signalizován uvízlý papír, zkontrolujte také zbývající zásobníky, zda papír neuvízl v nich. Podrobnosti najdete v oddílu [Odstranění zaseknutého papíru](#) na straně 132.

Odstranění zaseknutého papíru za výstupními dvířky B

1. Otevřete výstupní dvířka B.

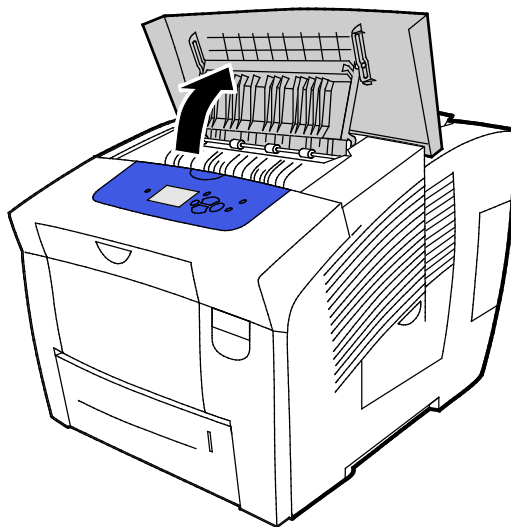

2. Chcete-li odstranit uvízlý papír, uchopte jej oběma rukama a opatrně táhněte směrem nahoru a ven, jak je předvedeno na obrázku.

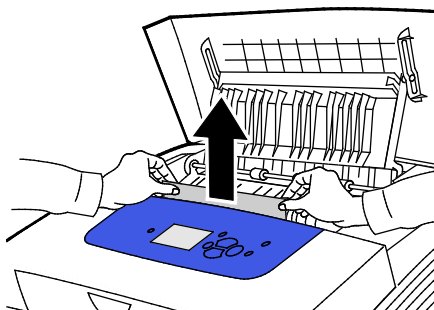

3. Pokud se vám nedaří zjistit polohu uvízlého papíru, zdvihňte při dalším pátrání vodička papíru.

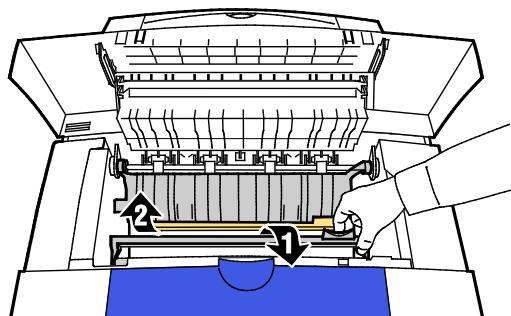

4. Chcete-li odstranit uvízlý papír, uchopte jej oběma rukama a opatrně táhněte směrem nahoru a ven, jak je předvedeno na obrázku.

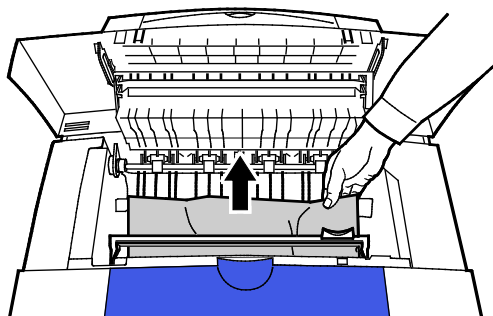

5. Zavřete výstupní dvířka B.

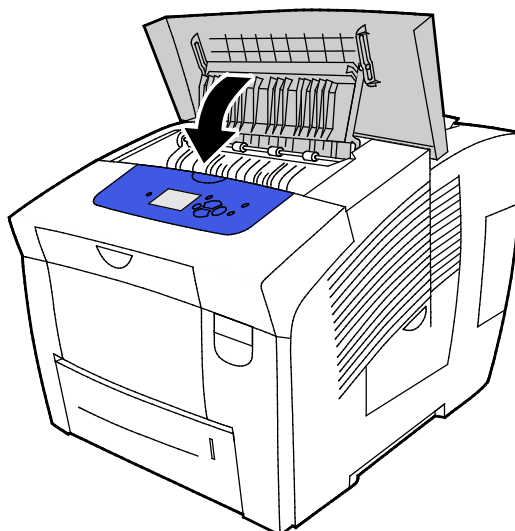

6. Nedaří-li se vám lokalizovat místo uvíznutí papíru, zkontrolujte též přední dvířka A.
7. Je-li na ovládacím panelu nadále signalizován uvízlý papír, zkontrolujte také zbývající zásobníky, zda papír neuvízl v nich. Podrobnosti najdete v oddílu [Odstranění zaseknutého papíru](#) na straně 132.

Odstranění zaseknutého papíru ze zásobníku 2

1. Vyměňte z tiskárny zásobník 2.

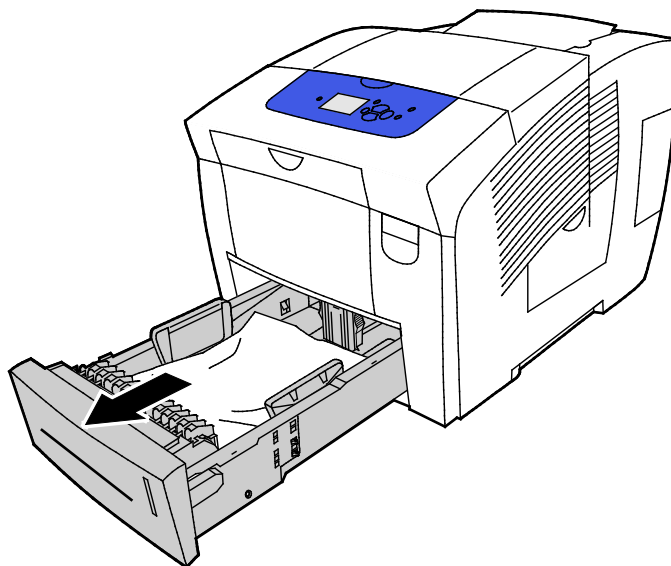

2. Vyměňte ze zásobníku vrchní list papíru.

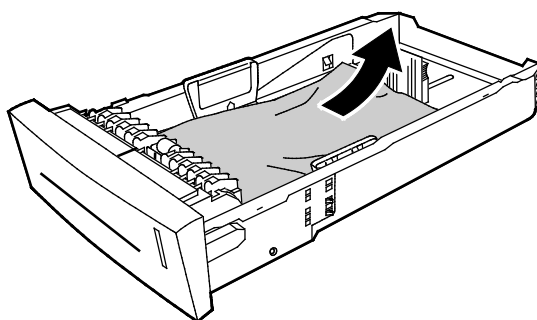

3. Ověřte, že papír je správně vložen do zásobníku a vodítka pevně přiléhají k papíru.
 - a. Stiskněte a posuňte vodítka délky, dokud šipka nesměruje na správný formát papíru a vodítka nezaskočí na své místo.

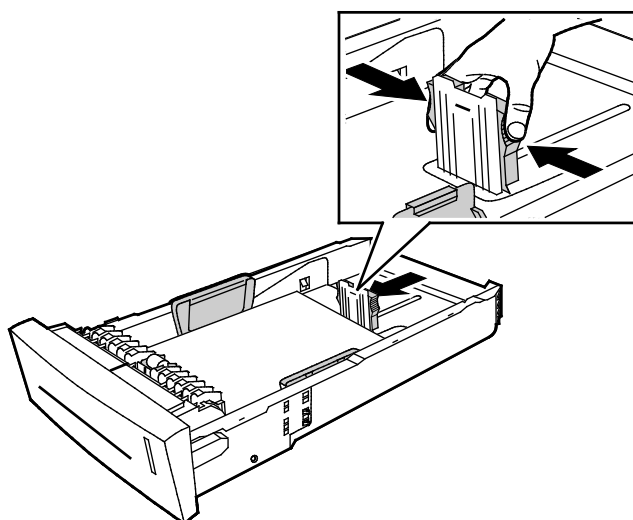

- b. Posuňte vodítka šířky tak, aby šipky směřovaly na správný formát papíru na dolní části zásobníku a vodítka zaskočila na své místo.

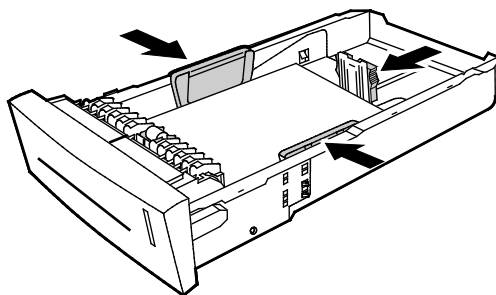

Poznámka: Jsou-li vodítka papíru nastavena správně, je malá mezera mezi papírem nebo médii a vodítky normální.

4. Zkontrolujte, zda nahoře v prostoru zásobníku není vidět žádný uvízlý papír.

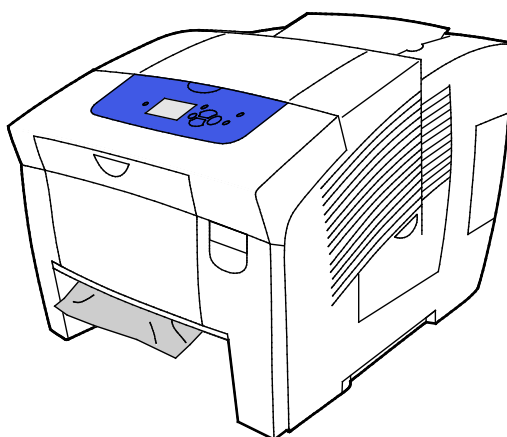

Poznámka: Nevytahujte papír z prostoru zásobníku.

5. Chcete-li odstranit papír uvízlý v prostoru zásobníku, postupujte následovně.
a. Chcete-li otevřít přední dvířka A na čelní straně tiskárny, zatáhněte za západku.

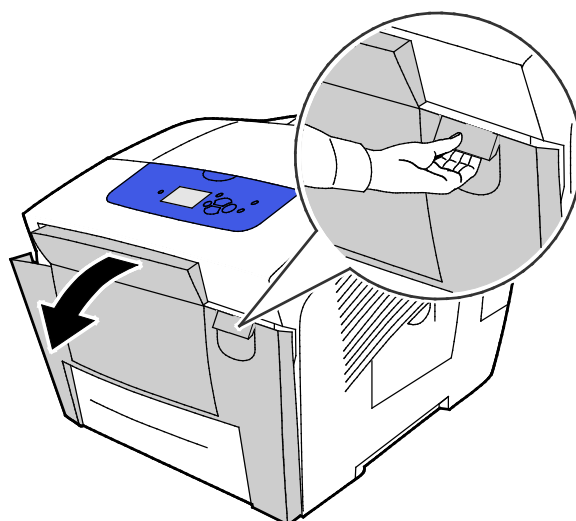

- b. Uvzlý papír z tiskárny vždy vytahujte pomalu a s maximální opatrností. Zkontrolujte, zda jsou z tiskárny odstraněny všechny části papíru.

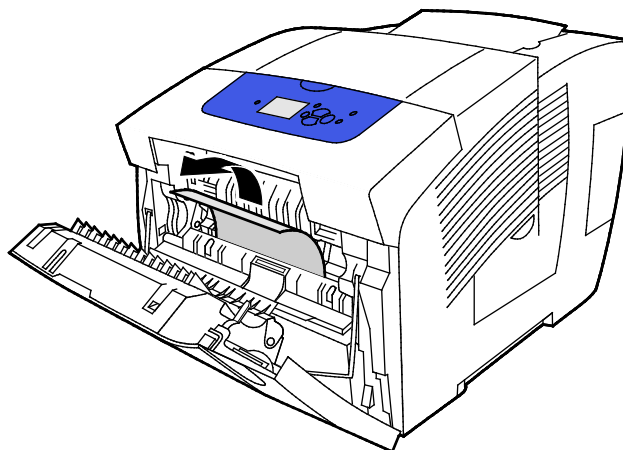

- c. Zavřete přední dvířka A.

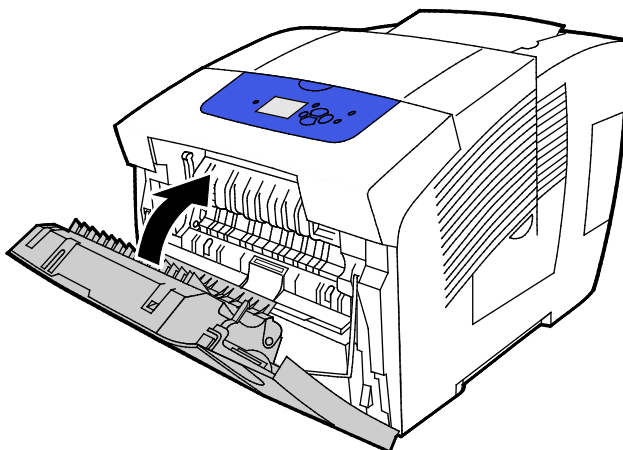

6. Vložte zásobník 2 do tiskárny a celý ho zasuňte.

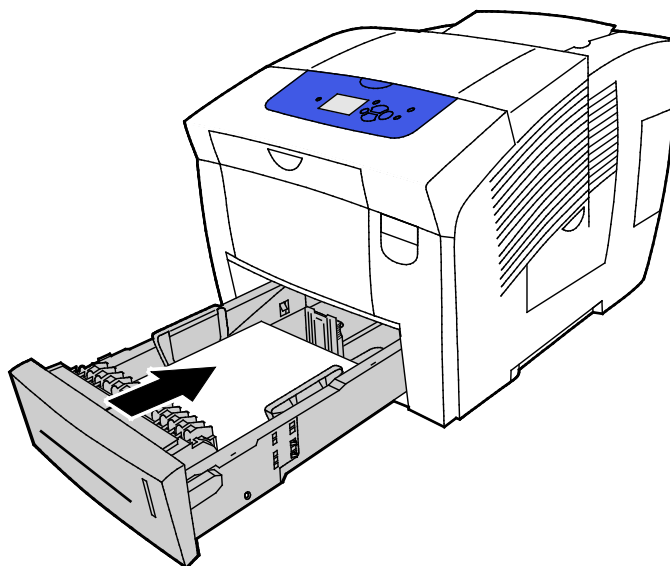

Odstranění zaseknutého papíru ze zásobníků 3, 4 nebo 5

1. Vyměňte zásobník z tiskárny. Odstraňte všechny zásobníky podavače papíru umístěné níže.

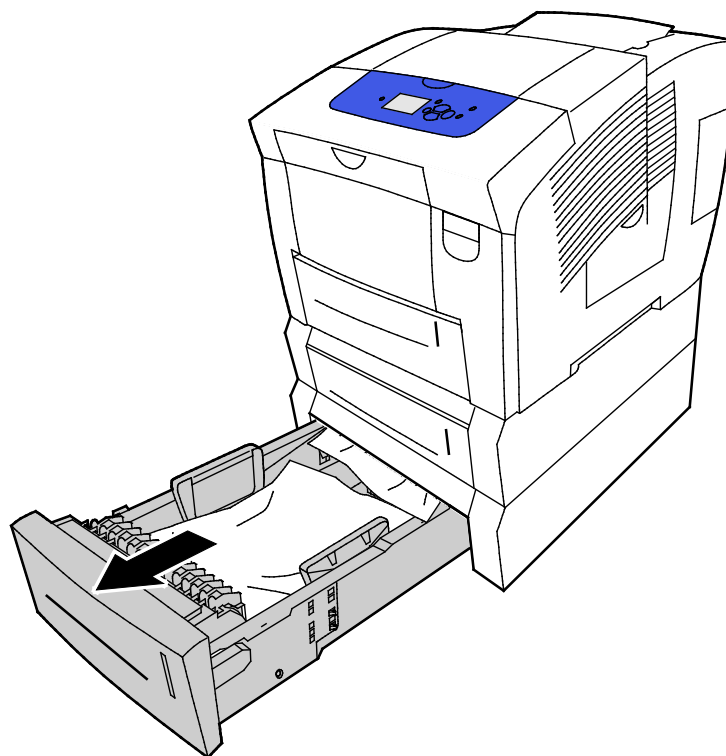

2. Vyměňte ze zásobníku vrchní list papíru.

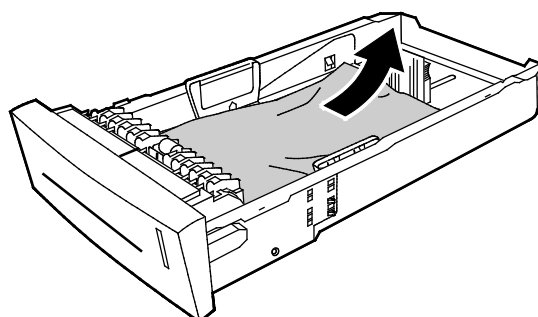

3. Ověřte, že papír je správně vložen do zásobníku a vodítka pevně přiléhají k papíru.
 - a. Stiskněte a posuňte vodítka délky, dokud šipka nesměruje na správný formát papíru a vodítka nezaskočí na své místo.

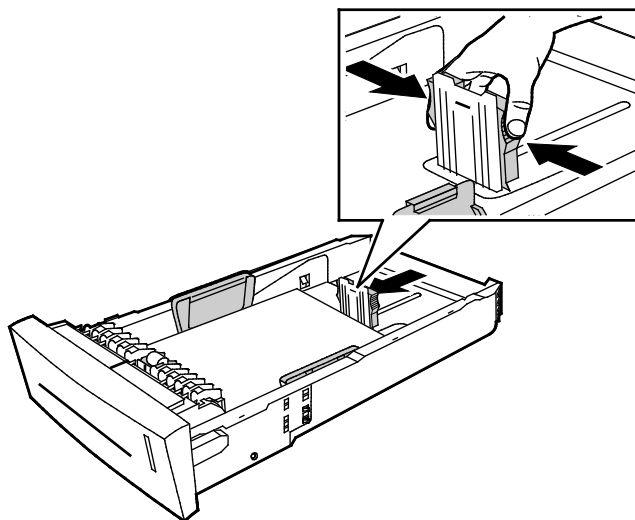

- b. Posuňte vodítka šířky tak, aby šipky směřovaly na správný formát papíru na dolní části zásobníku a vodítka zaskočila na své místo.

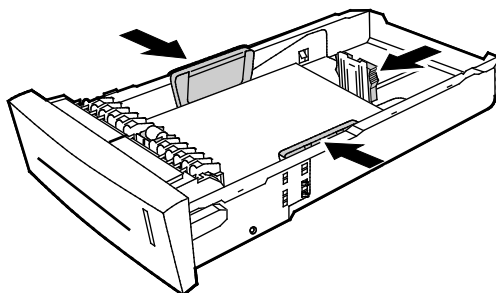

Poznámka: Jsou-li vodítka papíru nastavena správně, je malá mezera mezi papírem nebo médiem a vodítky normální.

4. Zkontrolujte, zda nahoře v prostoru zásobníku není vidět žádný uvízlý papír.

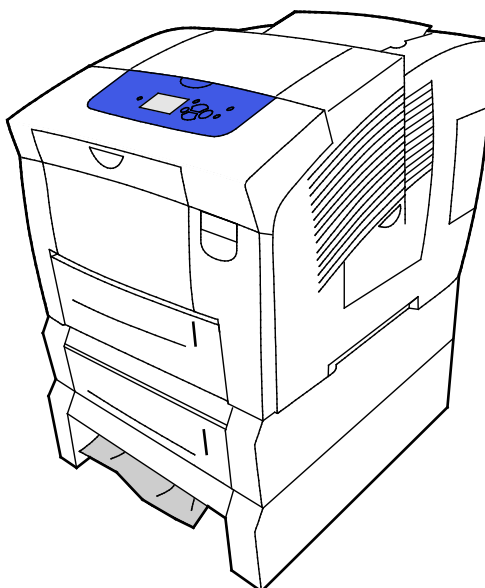

5. Pokud papír vyčnívá u paty zásobníku, opatrně jej vytáhněte nahoru a směrem ven podle obrázku. Chcete-li vytáhnout uvízlý papír, odstraňte zásobník přímo nad místem, kde papír viditelně vyčnívá.

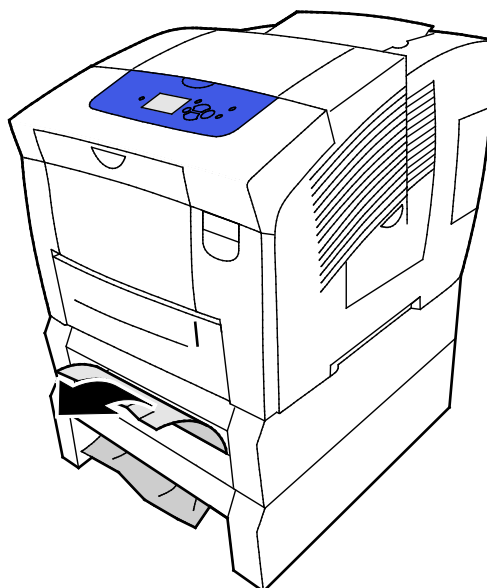

6. Zkontrolujte, zda jsou z tiskárny odstraněny všechny části papíru.
7. Nainstalujte zásobníky zpět a poté jeden po druhém zatlačte až na doraz do tiskárny.

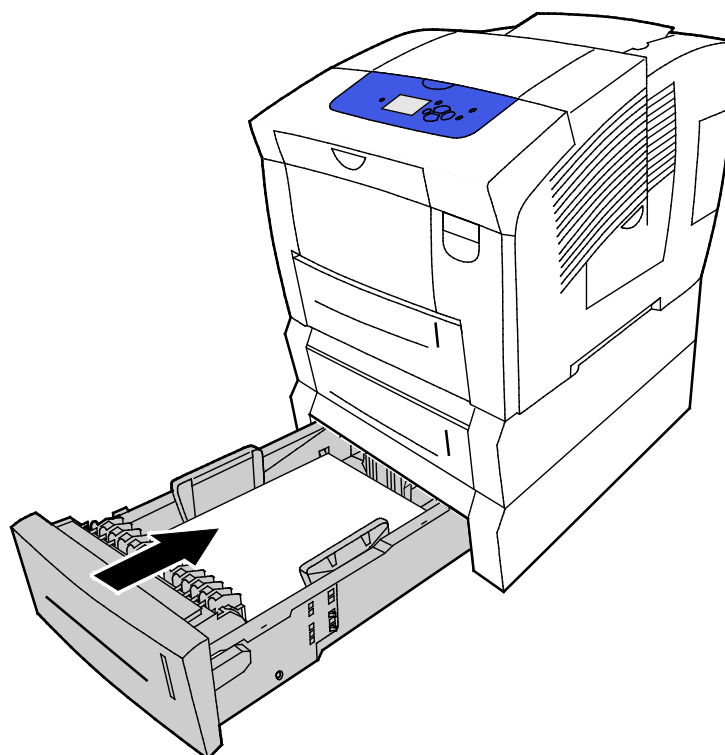

Řešení problémů se zaseknutým papírem

Obsahu oddílu:

- Více listů vtaženo najednou..... 142
- Chybné podávání papíru..... 142
- Na displeji zůstává hlášení o zaseknutém papíru 143
- Zaseknutí papíru při 2stranném tisku..... 143

Více listů vtaženo najednou

Pravděpodobné příčiny	Řešení
Zásobník papíru je příliš plný.	Vyjměte část papíru. Nevkládejte papír nad značku pro naplnění.
Nejsou vyrovnány okraje jednotlivých listů papíru.	Vyjměte papír, vyrovnajte okraje a vložte papír zpět.
Papír je nasáklý vlhkostí.	Vyjměte provlhlý papír a nahraďte ho novým, suchým papírem.
Došlo k nahromadění statické elektřiny.	<ul style="list-style-type: none"> • Zkuste použít nový balík papíru. • Nemněte fólie před vložením do zásobníku papíru.
Nepodporovaný nebo nesprávný papír.	Používejte pouze podporovaný papír Xerox. Podrobnosti najdete v oddílu Podporovaný papír na straně 46.
Relativní vlhkost v místnosti je příliš vysoká.	Vkládejte listy papíru po jednom.

Chybné podávání papíru

Pravděpodobné příčiny	Řešení
Papír je nesprávně umístěn v zásobníku.	<ul style="list-style-type: none"> • Odstraňte chybně podaný list a zbývající papír vložte do zásobníku správně. • Nastavte vodítka papíru podle použitého formátu papíru.
Zásobník papíru je příliš plný.	Vyjměte část papíru. Nevkládejte papír nad značku pro naplnění.
Vodítka papíru nejsou správně nastavena podle formátu papíru.	Nastavte vodítka papíru v zásobníku podle formátu papíru.
V zásobníku je zprohýbaný nebo zvrásněný papír.	Vyjměte papír, vyrovnajte ho a vložte zpět. Jestliže stále dochází k jeho chybnému podávání, nepoužívejte ho.
Papír je nasáklý vlhkostí.	Vyjměte provlhlý papír a nahraďte ho novým, suchým papírem.
Použití papíru nesprávného formátu, tloušťky nebo typu.	Používejte pouze podporovaný papír Xerox.
List se štítky je do zásobníku vložený nesprávnou stranou nebo je list bez štítků.	<ul style="list-style-type: none"> • Listy se štítky vkládejte podle pokynů výrobce. • Tiskněte pouze na jednu stranu listu se štítky. • Používejte pouze úplné listy se štítky. • Vložte štítky tiskovou stranou dolů do zásobníku 1. • Vložte štítky lícem nahoru do některého zásobníku na 525 listů.

Obálky jsou v zásobníku papíru vloženy nesprávně.	Obálky vložte do zásobníku papíru krátkou stranou dopředu se zavřenými chlopněmi.
Podávací válečky tiskárny jsou znečištěné.	Očistěte podávací válečky čistým, měkkým hadříkem.

Viz také:

[Podporovaný papír](#) na straně 46

[Tisk na speciální papír](#) na straně 59

[Čištění podávacích válečků](#) na straně 102

Na displeji zůstává hlášení o zaseknutém papíru

Pravděpodobné příčiny	Řešení
V tiskárně zůstaly zbytky zaseknutého papíru.	Znovu prohlédněte dráhu média a přesvědčte se, že jste odstranili veškerý zaseknutý papír.
Některá dvířka tiskárny jsou otevřená.	Zkontrolujte dvířka na tiskárně. Zavřete dvířka, která jsou otevřená.

Zaseknutí papíru při 2stranném tisku

Pravděpodobné příčiny	Řešení
Použití papíru nesprávného formátu, tloušťky nebo typu.	<ul style="list-style-type: none"> • Používejte pouze podporovaný papír Xerox. • K automatickému 2strannému tisku nepoužívejte obálky, štítky, znovu vložený papír ani papír gramáže vyšší než 122 g/m².
V tiskovém ovladači je nesprávně nastaven typ papíru.	<p>Přesvědčte se, zda je v tiskovém ovladači nastaven správný typ papíru a zda byl do správného zásobníku vložen odpovídající papír.</p> <p>K automatickému 2strannému tisku je možné použít tyto typy papíru:</p> <ul style="list-style-type: none"> • Obyčejný • Lehčí gramáž • Hlavičkový • Předtištěný • Děrovaný • Barevný papír • Tvrdý papír lehčí gramáže
Papír je vložen do nesprávného zásobníku.	Ověřte, zda je papír vložen do správného zásobníku.
Do zásobníku jsou vloženy různé typy nebo formáty papíru.	Vložte do zásobníku papír pouze jednoho typu a formátu.

Viz také:

[Podporované formáty papíru pro automatický 2stranný tisk na straně 49](#)

[Podporované typy a gramáže papíru pro automatický 2stranný tisk na straně 49](#)

[Podporovaný papír na straně 46](#)

Řešení problémů s kvalitou tisku

Obsahu oddílu:

- Řízení kvality tisku 146
- Vytištění strany pro řešení problémů s kvalitou tisku 147
- Řešení problémů s kvalitou tisku 148
- Postupy řešení problémů 153
- Pokročilé řešení problémů 156

Tiskárna je navržena tak, aby trvale vytvářela výtisky vysoké kvality. Zjistíte-li problémy s kvalitou tisku, použijte informace v tomto oddílu k jejich odstranění.

Pokud problém trvá, přejděte na tyto stránky:

- Xerox® Barevná tiskárna ColorQube® 8580: www.xerox.com/office/CQ8580support
- Xerox® Barevná tiskárna ColorQube® 8880: www.xerox.com/office/CQ8880support



UPOZORNĚNÍ: Záruka společnosti Xerox®, servisní smlouva ani záruka Total Satisfaction Guarantee (Záruka celkové spokojenosti) společnosti Xerox® se nevztahuje na škody způsobené použitím nepodporovaného papíru nebo speciálních médií. Záruka Total Satisfaction Guarantee (Záruka celkové spokojenosti) společnosti Xerox® je poskytována ve Spojených státech amerických a Kanadě. Mimo tyto oblasti se může rozsah záruky lišit. Podrobné informace vám sdělí zástupce společnosti Xerox.

Řízení kvality tisku

Obsahu oddílu:

- [Papír a média](#) 146
- [Režimy kvality tisku](#) 146

Kvalitu výstupu z tiskárny může ovlivnit celá řada faktorů. Abyste zajistili trvalou optimální kvalitu tisku, používejte papír určený pro vaši tiskárnu a správně nastavte režim kvality tisku a úpravy barev. Když se budete řídit pokyny v tomto oddílu, dosáhnete optimální kvality tisku.

Poznámka: Nastavení tiskového ovladače potlačí při tisku pomocí softwaru tiskového ovladače na počítači nastavení ovládacího panelu.

Papír a média

Vaše tiskárna umožňuje používat různé typy papíru a dalších médií. Když se budete řídit pokyny v tomto oddílu, dosáhnete nejvyšší kvality tisku a předejdete zaseknutí papíru:

- Používejte pouze podporovaný papír Xerox. Podrobnosti najdete v oddílu [Podporovaný papír](#) na straně 46.
- Používejte pouze čistý, nepoškozený papír.
- Některé typy papíru a jiných médií mohou zapříčinit špatnou kvalitu výstupu, častější zasekávání papíru nebo poškození tiskárny. Podrobnosti najdete v části [Papír, který může poškodit tiskárnu](#) na straně 47.
- Přesvědčte se, že typ papíru vybraný v tiskovém ovladači odpovídá typu papíru, na který tisknete.
- Je-li papír stejného formátu vložen do více než jednoho zásobníku, přesvědčte se, že je v tiskovém ovladači vybraný správný zásobník.
- Skladujte papír a další média správným způsobem, abyste zajistili optimální kvalitu tisku. Podrobnosti najdete v oddílu [Pokyny k uskladnění papíru](#) na straně 47.

Režimy kvality tisku

Vyberte pro každou tiskovou úlohu správné nastavení kvality tisku v tiskovém ovladači. Pokyny k nastavení kvality tisku najdete v oddílu [Výběr voleb tisku](#) na straně 79. Řízení kvality tisku:

- Kvalitu tisku ovlivníte pomocí nastavení pro kvalitu tisku v tiskovém ovladači. Pokud kvalita tisku nevyhovuje, nastavte kvalitu tisku na vyšší úroveň.
- Používejte pouze podporovaný papír Xerox. Podrobnosti najdete v oddílu [Podporovaný papír](#) na straně 46.

Vytištění strany pro řešení problémů s kvalitou tisku

Strana pro řešení problémů s kvalitou tisku obsahuje seznam běžných potíží s kvalitou tisku spolu s radami, jak je vyřešit. Stranu pro řešení problémů s kvalitou tisku lze vytisknout prostřednictvím ovládacího panelu tiskárny nebo služeb CentreWare Internet Services.

Vytištění strany pro řešení problémů s kvalitou tisku:

1. Na ovládacím panelu tiskárny přejděte pomocí tlačítek se šipkami na položku Řešení problémů a stiskněte tlačítko **OK**.
2. Přejděte na položku Problémy s kvalitou tisku a stiskněte tlačítko **OK**.
3. Stisknutím tlačítka **OK** vyberte stránku Problémy s kvalitou tisku.

Řešení problémů s kvalitou tisku

Obsahu oddílu:

- Stránky jsou prázdné 148
- Stránky jsou umazané od inkoustu nebo nánosem nečistot 149
- Převládající světlé pruhy, neúplné pokrytí inkoustem ve vytištěném obsahu 149
- Na stránce jsou náhodné světlé pruhy 150
- Obraz je příliš světlý nebo příliš tmavý 150
- Obrazy na fóliích jsou příliš světlé nebo příliš tmavé 151
- Barvy jsou nesprávné nebo nepřesné 151
- Barvy PANTONE neodpovídají standardu 152

Tiskárna je navržena tak, aby trvale vytvářela výtisky vysoké kvality. Zjistíte-li problémy s kvalitou tisku, použijte informace v tomto oddílu k jejich odstranění.

Pokud problém trvá, přejděte na tyto stránky:

- Xerox® Barevná tiskárna ColorQube® 8580: www.xerox.com/office/CQ8580support
- Xerox® Barevná tiskárna ColorQube® 8880: www.xerox.com/office/CQ8880support



UPOZORNĚNÍ: Záruka společnosti Xerox®, servisní smlouva ani záruka Total Satisfaction Guarantee (Záruka celkové spokojenosti) společnosti Xerox® se nevztahuje na škody způsobené použitím nepodporovaného papíru nebo speciálních médií. Záruka Total Satisfaction Guarantee (Záruka celkové spokojenosti) společnosti Xerox® je poskytována ve Spojených státech amerických a Kanadě. Mimo tyto oblasti se může rozsah záruky lišit. Podrobné informace vám sdělí zástupce společnosti Xerox.

Stránky jsou prázdné

Pravděpodobné příčiny	Řešení
Typ papíru, který je nastaven v tiskovém ovladači, neodpovídá papíru vloženému do tiskárny.	Zkontrolujte, zda je v ovladači a na ovládacím panelu tiskárny správně nastaven typ papíru.
K tisku se podává několik listů papírů najednou.	<ol style="list-style-type: none"> 1. Vyjměte papír ze zásobníku a zkontrolujte přítomnost statické elektřiny. 2. Zkuste listy papíru nebo jiného médium oddělit prolistováním a poté je znovu vložte do zásobníku. Neoddělujte fólie mnutím mezi prsty.
Papír je nesprávně umístěn v zásobníku.	<ol style="list-style-type: none"> 3. Vyjměte papír, zarovnejte okraje štosu o desku stolu a poté jej vložte zpět. 4. Nastavte vodítka délky a šířky podle použitého papíru.

Viz také:

[Vložení papíru](#) na straně 53

Stránky jsou umazané od inkoustu nebo nánosem nečistot

Pravděpodobné příčiny	Řešení
Uvolňovací stěrka papíru je znečištěná.	Čištění uvolňovací stěrky papíru
Pro úlohu je nastaven ruční 2stranný tisk na předtištěný papír, ale pro typ papíru není nastavena volba 2. strana.	<ul style="list-style-type: none"> • Chcete-li tisknout na předtištěný papír, vyberte v tiskovém ovladači nebo na ovládacím panelu jako typ papíru volbu 2. strana. • Chcete-li odstranit inkoustové skvrny, které se tvoří při tisku, spusťte pomocí ovládacího panelu proceduru Odstranit tiskové šmouhy.

Viz také:

[Čištění uvolňovací stěrky papíru](#) na straně 100

[Použití ručního 2stranného tisku](#) na straně 86

[Odstranění tiskových šmouh](#) na straně 153

Převládající světlé pruhy, neúplné pokrytí inkoustem ve vytištěném obsahu

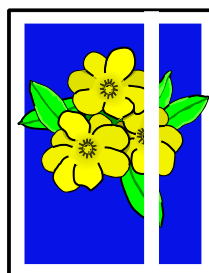

Pravděpodobné příčiny	Řešení
V prostoru výstupních dvířek jsou nečistoty, zbytky materiálu nebo prach.	Otevřete výstupní dvířka a prostor pro výstup papíru vyčistěte.
Tisková hlava je znečištěná.	Na ovládacím panelu spusťte proces Odstranit světlé pruhy.

Viz také:

[Čištění uvolňovací stěrky papíru](#) na straně 100

[Odstranění světlých pruhů](#) na straně 153

Na stránce jsou náhodné světlé pruhy

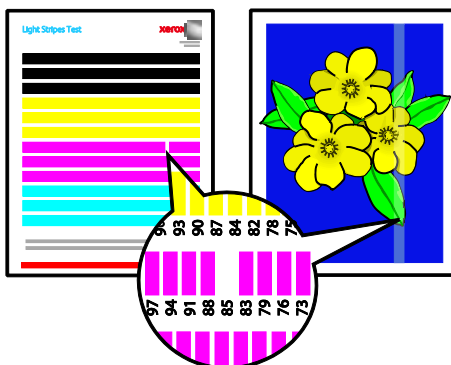

Pravděpodobné příčiny	Řešení
Některá z inkoustových trysek tiskové hlavy nefunguje.	<ul style="list-style-type: none"> Na ovládacím panelu spusťte proces Odstranit světlé pruhy. Chcete-li vyměnit nefunkční tryšku za novou, použijte Režim náhrady trysek.

Viz také:

[Odstranění světlých pruhů](#) na straně 153

[Náhrada inkoustové tryšky](#) na straně 154

Obraz je příliš světlý nebo příliš tmavý

Pravděpodobné příčiny	Řešení
Zadaný režim tiskové kvality pro danou tiskovou úlohu není správný.	V tiskovém ovladači vyberte správný režim tiskové kvality pro danou tiskovou úlohu.
Typ papíru, který je nastaven v tiskovém ovladači nebo na ovládacím panelu tiskárny, není správný.	Pokud vložený papír není obyčejný, nastavte na ovládacím panelu a v tiskovém ovladači správný typ a formát papíru.
Nepodporovaný nebo nesprávný papír.	Používejte pouze podporovaný papír Xerox.

Viz také:

[Výběr režimu kvality tisku](#) na straně 82

[Podporovaný papír](#) na straně 46

[Tisk na speciální papír](#) na straně 59

Obrazy na fóliích jsou příliš světlé nebo příliš tmavé

Pravděpodobné příčiny	Řešení
V tiskovém ovladači je nesprávně nastaven typ papíru.	Před vytištěním úlohy vyberte v tiskovém ovladači nebo v softwarové aplikaci jako typ papíru Fólie.
Typ papíru nastavený pro zásobník papíru není správný.	Na ovládacím panelu tiskárny zkontrolujte, zda je pro zásobník papíru obsahující fólie nastaven také typ papíru Fólie.
Použitý typ fólií není podporován.	Používejte pouze fólie doporučené pro tiskárny s pevným inkoustem.

Viz také:

[Pokyny k tisku na fólie](#) na straně 70

Barvy jsou nesprávné nebo nepřesné

Pravděpodobné příčiny	Řešení
Do některého ze slotů zásobníku inkoustu je vložen nesprávný barevný inkoust.	Otevřete dvířka C zásobníku inkoustu a zkontrolujte, zda každý slot obsahuje správný barevný inkoust.
Parametry korekce barev nejsou nastaveny správně.	Upravte nastavení korekce barev.

Informace podpory online najdete na následující adrese:

- Xerox® Barevná tiskárna ColorQube® 8580: www.xerox.com/office/CQ8580support
- Xerox® Barevná tiskárna ColorQube® 8880: www.xerox.com/office/CQ8880support

Viz také:

[Doplnění inkoustu ColorQube](#) na straně 107

[Volby obrazu a barev](#) na straně 87

Barvy PANTONE neodpovídají standardu

Pravděpodobné příčiny	Řešení
<p>Vytištěné barvy neodpovídají vzorkovníku barev PANTONE pro tiskárnu.</p>	<p>Chcete-li zajistit shodu barev dokumentu a vzorkovníku barev, postupujte následovně:</p> <ul style="list-style-type: none"> • Obsahuje-li vaše aplikace takovou možnost, doporučuje se pro tisk vybrat soubor PPD tiskárny. • Před zahájením pokusů o sladění barev PANTONE vypněte jakýkoli software pro správu a vyladění barev jiného dodavatele než Xerox, jako je například ColorSync nebo ICM. • Chcete-li upravit přímou barvu PANTONE, vyberte v tiskovém ovladači PostScript postupně možnosti Volby obrazu > Korekce barev > Uživatelská automatická barva > Přímé barvy. <p>Poznámka: Vytištěné vzorkovníky barev PANTONE mohou časem nebo na slunci vyblednout. Pokud byly vytištěné vzorkovníky barev vystaveny po delší dobu slunečnímu záření, vytiskněte je znovu.</p> <ul style="list-style-type: none"> • Porovnejte vytištěné vzorkovníky barev PANTONE s barevným vzorníkem výrobce PANTONE, Inc. • Chcete-li u vytištěných vzorkovníků PANTONE co nejdéle uchovat barvy, skladujte je na tmavém místě. <p>Poznámka: Pokud není typ papíru podporován, neodpovídá specifikacím nebo se papír již přiblížil konci své životnosti, mohou být úpravy barev bezvýsledné.</p>

Postupy řešení problémů

Obsahu oddílu:

- [Odstranění tiskových šmouh](#) 153
- [Vytištění stránky Test světlých pruhů](#)..... 153
- [Odstranění světlých pruhů](#) 153
- [Náhrada inkoustové trysky](#) 154

Odstranění tiskových šmouh

Eliminace inkoustových skvrn na výtiscích:

1. Na ovládacím panelu tiskárny přejděte pomocí tlačítek se šipkami na položku Řešení problémů a stiskněte tlačítko **OK**.
2. Přejděte na položku Problémy s kvalitou tisku a stiskněte tlačítko **OK**.
3. Přejděte k položce Odstranit tiskové šmouhy a stiskněte tlačítko **OK**.
Během procesu čištění je vytištěno několik prázdných stránek.

Vytištění stránky Test světlých pruhů

Při určování příčiny potíží s inkoustovými tryskami se doporučuje používat stránku Test světlých pruhů.

1. Na ovládacím panelu tiskárny přejděte pomocí tlačítek se šipkami na položku Řešení problémů a stiskněte tlačítko **OK**.
2. Přejděte na položku Problémy s kvalitou tisku a stiskněte tlačítko **OK**.
3. Přejděte na položku Odstranit světlé pruhy a stiskněte tlačítko **OK**.
4. Chcete-li vytisknout stránku Test světlých pruhů, stiskněte tlačítko **OK**.

Odstranění světlých pruhů

Můžete zkusit vyčistit tiskovou hlavu pomocí procedury Odstranit světlé pruhy.

Než začnete:

- Chcete-li ještě před spuštěním základní procedury pro odstranění světlých pruhů zkontrolovat správnou funkci a kompletnost inkoustových trysek, vytiskněte stránku Test světlých pruhů.
- Zkontrolujte, zda je v tiskovém ovladači PostScript aktivován režim vylepšené kvality tisku. Podrobnosti najdete v oddílu [Výběr režimu kvality tisku](#) na straně 82.

Vyčištění tiskové hlavy:

1. Na ovládacím panelu tiskárny přejděte pomocí tlačítek se šipkami na položku Řešení problémů a stiskněte tlačítko **OK**.
2. Přejděte na položku Problémy s kvalitou tisku a stiskněte tlačítko **OK**.
3. Přejděte na položku Odstranit světlé pruhy a stiskněte tlačítko **OK**.
4. Chcete-li provést základní čisticí cyklus, vyberte položku Spustit základní čisticí cyklus a stiskněte tlačítko **OK**.

Tiskárna provede čištění tiskových hlav. Tato operace může trvat až 5 minut.

Vytiskne se čisticí stránka a stránka Test světlých pruhů.

5. Pokud jsou na stránce Test světlých pruhů některé barevné pruhy neúplné nebo chybějí, zopakujte základní čisticí proceduru.
6. Pokud jsou po provedení dvou základních čisticích cyklů některé barevné pruhy stále neúplné nebo chybějí, proveďte Rozšířený čisticí cyklus.
 - a. Na stránce Test světlých pruhů určete barvu a počet neúplných nebo chybějících barevných pruhů.
 - b. Na ovládacím panelu tiskárny přejděte pomocí tlačítek se šipkami na položku Řešení problémů a stiskněte tlačítko **OK**.
 - c. Přejděte na položku Problémy s kvalitou tisku a stiskněte tlačítko **OK**.
 - d. Přejděte na položku Odstranit světlé pruhy a stiskněte tlačítko **OK**.
 - e. Vyberte položku Rozšířený a stiskněte tlačítko **OK**.
 - f. Vyberte neúplnou nebo chybějící barvu a poté stiskněte tlačítko **OK**.

Tiskárna vytiskne několik čisticích stránek pro vybranou barvu.
7. Pokud po dokončení procedury tento problém přetrvává i nadále, zopakujte celý postup.
8. Pokud se problém nedaří vyřešit, zkuste použít režim náhrady trysek, kdy funkci problémové trysky přebírají sousední funkční trysky. Podrobnosti najdete v oddílu [Náhrada inkoustové trysky](#) na straně 154.

Náhrada inkoustové trysky

Pokud se nepodaří obnovit funkčnost inkoustových trysek při vyčištění tiskové hlavy, můžete aktivovat režim Náhrada trysky. V režimu Náhrada trysky je činnost nefunkční trysky nahrazena sousedními tryskami, které pokryjí oblast běžně obsluhovanou problémovou tryskou. Režim Náhrada trysky vyžaduje existenci sousední funkční trysky, která nahradí funkci nedostatečné, chybějící nebo nesprávně zbarvené trysky.

Poznámka: Před nahrazením funkce trysek nejprve vždy proveďte postup vyčištění tiskové hlavy. Podrobnosti najdete v oddílu [Odstranění světlých pruhů](#) na straně 153.

Režim Náhrada trysky však nedokáže napravit stav, kdy mají nedostatečnou funkci nebo chybějí tři trysky (nebo dokonce více trysek) s po sobě jdoucími čísly. Pokud mají například nedostatečnou funkci nebo chybějí azurové trysky 1, 2 a 3, nelze použít režim náhrady pro trysku 2.

V dolní části stránky Test světlých pruhů se vytiskne klíč servisního režimu. Tento klíč servisního režimu obsahuje souhrnný počet trysek, které byly nahrazeny pro jednotlivé barvy. Je-li některá tryska nahrazena, je na stránce Test světlých pruhů u jejího čísla zobrazen černý bod.

Poznámky:

- Režim Náhrada trysky můžete použít pouze při tisku z počítače. Tisknete-li stránku Test světlých pruhů na ovládacím panelu tiskárny, režim Náhrada trysky nepoužívejte.
- Všechny nahrazené trysky zůstávají v tomto stavu až do deaktivace režimu Náhrada trysky. Podrobnosti najdete v oddílu [Deaktivace režimu náhrady trysky](#) na straně 155.
- Má-li tiskárna nainstalovaný disk SSD, je po aktivaci režimu náhrady trysek nutné uložené úlohy znovu odeslat k tisku, jinak nemusejí být vytištěny správně.

Zapnutí režimu Náhrada trysky

1. Na ovládacím panelu tiskárny přejděte pomocí tlačítek se šipkami na položku Řešení problémů a stiskněte tlačítko **OK**.
2. Přejděte na položku Problémy s kvalitou tisku a stiskněte tlačítko **OK**.
3. Přejděte na položku Odstranit světlé pruhy a stiskněte tlačítko **OK**.
4. Chcete-li najít všechny chybějící nebo nedostatečné inkoustové trysky, vyberte volbu **Test světlých pruhů** a stiskněte tlačítko **OK**.
5. Přejděte na položku Režim náhrady trysek a stiskněte tlačítko **OK**.
6. Vyberte barvu odpovídající nedostatečné nebo chybějící trysce a stiskněte tlačítko **OK**.
7. Pomocí tlačítek se šipkami zadejte počet nedostatečně funkčních nebo chybějících trysek, které jste identifikovali na stránce Test světlých pruhů, a stiskněte tlačítko **OK**.
8. Výměnu trysek je třeba potvrdit výběrem odpovídající volby.

Vypnutí režimu Náhrada trysky

1. Na ovládacím panelu tiskárny přejděte pomocí tlačítek se šipkami na položku Řešení problémů a stiskněte tlačítko **OK**.
2. Přejděte na položku Problémy s kvalitou tisku a stiskněte tlačítko **OK**.
3. Přejděte na položku Odstranit světlé pruhy a stiskněte tlačítko **OK**.
4. Přejděte na položku Vypnout režim náhrady trysek a stiskněte tlačítko **OK**.

Pokročilé řešení problémů

Obsahu oddílu:

- [Vyloučení papíru nebo média jako příčiny problémů](#) 156
- [Zjištění, zda se jedná o problém tiskárny, nebo aplikace](#)..... 156
- [Řešení problémů s kvalitou tisku v aplikaci, tiskovém ovladači nebo tiskovém severu](#)..... 156
- [Řešení problémů s kvalitou tisku v tiskárně](#) 157

Vyloučení papíru nebo média jako příčiny problémů

Poškozený nebo nepodporovaný papír či média mohou způsobit problémy s kvalitou tisku, i když tiskárna, aplikace a tiskový ovladač pracují správně. Pokud budete dodržovat následující zásady, zabráníte tomu, aby se papír stal zdrojem problémů s kvalitou tisku:

- Přesvědčte se, že tiskárna podporuje použitý papír nebo médium.
- Přesvědčte se, že je do tiskárny vložen nepoškozený, suchý papír.
- Máte-li pochybnosti o stavu papíru či média, nahradte ho novým papírem či médiem.
- Přesvědčte se, že je v tiskovém ovladači a na ovládacím panelu tiskárny zvolen správný zásobník.
- Přesvědčte se, že je v tiskovém ovladači a na ovládacím panelu tiskárny zvolen správný typ papíru.

Zjištění, zda se jedná o problém tiskárny, nebo aplikace

Pokud jste si jistí, že je papír podporovaný a je v dobrém stavu, zjistěte příčinu problému pomocí následujících kroků:

1. Z ovládacího panelu tiskárny vytiskněte stránky pro diagnostiku kvality tisku. Podrobnosti najdete v oddílu [Tisk stránek pro řešení problémů s kvalitou tisku](#) na straně 147.
 - Budou-li stránky vytištěny správně, tiskárna funguje správně a problém s kvalitou tisku spočívá v aplikaci, tiskovém ovladači nebo tiskovém serveru.
 - Pokud se na stránkách stále projevují problémy s kvalitou tisku, spočívá problém v tiskárně.
2. Jestliže byly stránky vytištěny správně, postupujte podle pokynů v oddílu [Řešení problémů s kvalitou tisku v aplikaci, tiskovém ovladači nebo tiskovém severu](#) na straně 156.
3. Pokud se na stránkách stále projevují problémy nebo stránky nebyly vytištěny, postupujte podle pokynů v oddílu [Řešení problémů s kvalitou tisku v tiskárně](#) na straně 157.

Řešení problémů s kvalitou tisku v aplikaci, tiskovém ovladači nebo tiskovém severu

Pokud tiskárna tiskne správně z ovládacího panelu, ale stále dochází k problémům s kvalitou tisku, může být příčinou aplikace, tiskový ovladač nebo tiskový server.

Zjištění příčiny problému:

1. Vytiskněte podobný dokument z jiné aplikace a podívejte se, jestli se vyskytují stejné problémy s kvalitou tisku.
 - Jestliže se na dokumentu projevují stejné problémy s kvalitou tisku, jedná se pravděpodobně o problém s ovladačem tiskárny nebo tiskovým serverem.

- Pokud byl dokument vytištěn bez problémů s kvalitou tisku, je pravděpodobně příčinou problému aplikace. Restartujte tiskárnu, restartujte aplikaci a vytiskněte dokument znovu.
2. Zkontrolujte tiskový ovladač použitý pro tiskovou úlohu. Přejděte do seznamu tiskáren počítače:
 - V systému Windows XP SP3 klikněte na nabídku **Start > Nastavení > Tiskárny a faxy**.
 - U systému Windows Vista klepněte na možnost **Start > Ovládací panel > Hardware a zvuk > Tiskárny**.
 - U systémů Windows Server 2003 a novějších klepněte na možnost **Start > Nastavení > Tiskárny**.
 - U systému Windows 7 klepněte na možnost **Start > Zařízení a tiskárny**.
 - V systému Windows 8 klikněte na možnost **Ovládací panely > Zařízení a tiskárny**.

Poznámka: Pokud na ploše nemáte ikonu ovládacích panelů, klikněte na plochu pravým tlačítkem a poté vyberte možnosti **Přizpůsobit > Hlavní ovládací panel > Zařízení a tiskárny**.
 3. Zkontrolujte, jestli název modelu uprostřed ovladače odpovídá názvu modelu tiskárny.
 4. Pokud se názvy neshodují, nainstalujte správný tiskový ovladač pro tiskárnu.
 5. Jsou-li název tiskového ovladače a model správné, nastavte režim kvality tisku a parametr Volby barev.
 - Nastavte režim kvality tisku na volbu Standardní nebo Vylepšený.
 - V části Volby barev nastavte možnost Automatická barva.
 6. Pokud problém přetrvává, odstraňte tiskový ovladač a nainstalujte jej znovu.
 - Pokud problém stále trvá, zkontrolujte, jestli netisknete přes tiskový server. Zkuste tisknout přímo na tiskárnu.

Pokud problém trvá, přejděte na tyto stránky:

- Xerox® Barevná tiskárna ColorQube® 8580: www.xerox.com/office/CQ8580support
- Xerox® Barevná tiskárna ColorQube® 8880: www.xerox.com/office/CQ8880support

Viz také:

[Restartování tiskárny](#) na straně 124

[Výběr voleb tisku](#) na straně 79

Řešení problémů s kvalitou tisku v tiskárně

Dochází-li k problémům s kvalitou tisku při tisku ukázkové strany nebo sestavy konfigurace z ovládacího panelu, je problém v tiskárně.

Zjištění příčiny problému:

1. Na ovládacím panelu vytiskněte stránky pro řešení problémů s kvalitou tisku. Podrobnosti najdete v části [Tisk stránek pro řešení problémů s kvalitou tisku](#) na straně 147.
2. Pokud jsou výtisky příliš světlé, takže není vidět detaily, zkontrolujte, zda je v tiskárně vložený nepoškozený a suchý podporovaný papír.
3. Porovnejte problémy s kvalitou tisku na vašem dokumentu s jednotlivými příklady na stránkách pro řešení problémů s kvalitou tisku.
Najdete-li na stránkách pro řešení problémů s kvalitou tisku stejný problém, vyhledejte ve sloupci Řešení kroky, jejichž pomocí problém odstraníte.

Pokud problém trvá, přejděte na tyto stránky:

- Xerox® Barevná tiskárna ColorQube® 8580: www.xerox.com/office/CQ8580support
- Xerox® Barevná tiskárna ColorQube® 8880: www.xerox.com/office/CQ8880support

Jak požádat o pomoc

Obsahu oddílu:

- [Hlášení na ovládacím panelu](#) 159
- [Online Support Assistant \(Asistent on-line podpory\)](#) 159
- [Další informace](#) 160

Společnost Xerox poskytuje několik automatických diagnostických nástrojů, které přispívají k zachování produktivity a kvality tisku.

Hlášení na ovládacím panelu

Ovládací panel tiskárny poskytuje informace a nápovědu při řešení problémů. Jestliže dojde k závadě nebo nastane stav, na který je třeba upozornit, na ovládacím panelu se zobrazí hlášení s informací o vzniklém problému. V mnoha případech se na ovládacím panelu zobrazí také animovaná grafika, která znázorňuje místo problému, například místo zaseknutí papíru. Pro mnoho stavových a varovných hlášení jsou v nápovědě ovládacího panelu k dispozici další informace.

Nápověda na ovládacím panelu

Stisknutím tlačítka Nápověda (?) můžete zobrazit další informace o položkách a nastaveních na ovládacím panelu.

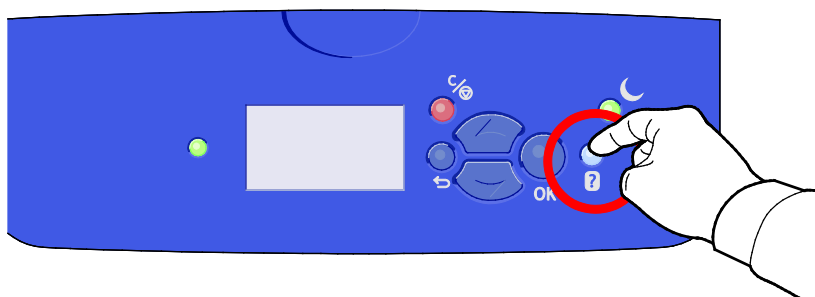

K položkám nabídky ovládacího panelu je také přidružen text nápovědy, který tyto položky popisuje. Chcete-li pro některou položku nabídky zobrazit text nápovědy, přejděte na tuto položku nabídky a stiskněte tlačítka Nápověda (?)

Online Support Assistant (Asistent on-line podpory)

Online Support Assistant (Asistent on-line podpory) je znalostní databáze, která obsahuje pokyny a nápovědu pro odstraňování problémů s tiskárnou. Najdete zde řešení pro problémy s kvalitou tisku, zaseknutým papírem, instalací softwaru atd. Online Support Assistant (Asistent on-line podpory) nabízí nejnovější technická řešení a podrobné ilustrované tipy pro použití přístroje.

Databáze Online Support Assistant (Asistent on-line podpory) je k dispozici na těchto stránkách:

- Xerox® Barevná tiskárna ColorQube® 8580: www.xerox.com/office/CQ8580support
- Xerox® Barevná tiskárna ColorQube® 8880: www.xerox.com/office/CQ8880support

Další informace

Další informace o tiskárně můžete získat z následujících zdrojů:

Zdroj	Umístění
<i>Instalační příručka</i>	Přibalena k tiskárně.
<i>Stručný návod k použití</i>	Přibalena k tiskárně.
Další dokumentace k tiskárně	<ul style="list-style-type: none"> Xerox® Barevná tiskárna ColorQube® 8580: www.xerox.com/office/CQ8580docs Xerox® Barevná tiskárna ColorQube® 8880: www.xerox.com/office/CQ8880docs
Recommended Media List (Seznam doporučených médií)	Spojené státy americké: <ul style="list-style-type: none"> www.xerox.com/printer-supplies/recommended-paper/enus Evropská unie: <ul style="list-style-type: none"> www.xerox.com/europaper
Informace technické podpory k tiskárně; patří k nim on-line technická podpora, Online Support Assistant (Asistent on-line podpory) a možnost stažení ovladačů.	<ul style="list-style-type: none"> Xerox® Barevná tiskárna ColorQube® 8580: www.xerox.com/office/CQ8580support Xerox® Barevná tiskárna ColorQube® 8880: www.xerox.com/office/CQ8880support
PhaserSMART Technická podpora automaticky provede diagnostiku problému na vaší síťové tiskárně a navrhne řešení.	www.phasersmart.com
Informace o nabídkách a chybových hlášeních	Stiskněte tlačítko Nápověda (?) na ovládacím panelu.
Informační strany	Vytiskněte z nabídky ovládacího panelu nebo pomocí služeb CentreWare Internet Services.
Dokumentace ke službě CentreWare Internet Services	Chcete-li získat přístup ke službám CentreWare Internet Services, otevřete webový prohlížeč a poté zadejte adresu IP používanou tiskárnou. Ve službě CentreWare Internet Services klikněte na položku Help (Nápověda).
Objednání spotřebního materiálu pro tiskárnu	<ul style="list-style-type: none"> Xerox® Barevná tiskárna ColorQube® 8580: www.xerox.com/office/CQ8580supplies Xerox® Barevná tiskárna ColorQube® 8880: www.xerox.com/office/CQ8880supplies
Zdroj nástrojů a informací, které zahrnují interaktivní výukové programy, šablony tisku, užitečné tipy a funkce přizpůsobené vašim individuálním potřebám.	www.xerox.com/office/businessresourcecenter
Místní středisko prodeje a podpory	www.xerox.com/office/worldcontacts
Registrace tiskárny	www.xerox.com/office/register
Internetový obchod Xerox® Direct	www.direct.xerox.com/

Specifikace



Obsahu dodatku:

- Konfigurace a volitelné doplňky tiskárny 162
- Fyzické specifikace 164
- Požadavky na okolní prostředí 165
- Elektrické specifikace 166
- Specifikace výkonu 167
- Specifikace řadiče 168

Konfigurace a volitelné doplňky tiskárny

Standardní funkce

Tiskárna poskytuje následující funkce:

- Procesor 1 GHz
- 1GB paměť RAM, s možností rozšíření na 2 GB (k dispozici je jeden slot DDR3 SDRAM podporující paměťové karty o kapacitě 1 GB nebo 2 GB)
- Ethernet 10/100/1000 Base-TX
- Univerzální sériová sběrnice (USB 2.0)
- Integrovaná podpora jazyků PDL pro True Adobe PostScript 3, emulaci PCL 5c, JPG, TIFF, PNG, a PDF

Poznámka: Tisk formátu PDF vyžaduje použití volitelného disku SSD.

- Režimy kvality tisku ovladače PCL
 - Standardní režim PCL
 - Vylepšený režim PCL
- Režimy kvality tisku pro PostScript
 - **Rychlá barva:** Poskytuje nejrychlejší tisk v plně barevném režimu. Tento režim použijte k tisku velkého počtu obrázků a k tisku náhledů.
 - **Standardní:** Zajistí ostrý, jasný tisk při vysoké rychlosti a je nejvhodnější pro černý text. Standardní režim představuje nejvyváženější volbu mezi rychlostí a kvalitou obrazu pro většinu úloh.
 - **Rozšířený:** Tento režim je určen pro aplikace CAD a k jemnému tisku detailů v nejlepší možné tiskové kvalitě. Čáry a okraje budou vyhlazeny a u černé a tmavých barev bude vylepšena sytost.
 - **Foto:** Tento režim zajišťuje nejlepší úroveň detailu a vyvážený tisk pro fotografické obrazy.
- Třídění v paměti RAM: Toto nastavení umožňuje ukládat úlohy do paměti tiskárny tak, aby bylo možné vytisknout více kopií v seřazeném pořadí stránek. Je-li vybráno třídění stránek podle posloupnosti stránek, bude v tiskovém výstupu vždy zachováno skutečné pořadí stránek, například 123, 123, 123. Je-li vybráno třídění podle počtu kopií, budou se v tiskovém výstupu úlohy k sobě řadit kopie téže stránky, například 111, 222, 333.
- Zásobník 1 na 100 listů
- Zásobník 2 na 525 listů
- Bezkazetový tuhý inkoust

Dostupné konfigurace

Model	Zahrnuje
Xerox® Barevná tiskárna ColorQube® 8580, konfigurace N	Standardní funkce
Xerox® Barevná tiskárna ColorQube® 8580, konfigurace DN	<ul style="list-style-type: none"> • Standardní funkce • Duplexní jednotka
Xerox® Barevná tiskárna ColorQube® 8880	<ul style="list-style-type: none"> • Standardní funkce • Duplexní jednotka • Bezketetový tuhý inkoust s rozšířenou kapacitou

Volitelné doplňky a inovace

Pro tiskárnu jsou k dispozici následující volby:

- Výkonnostní sada s 32GB diskem SSD mSata
- Výkonnostní sada s pamětí rozšiřitelnou na 2 GB (k dispozici je jeden slot DDR3 SDRAM podporující paměťové karty o kapacitě 1 GB nebo 2 GB)
- Automatický 2stranný tisk
- 1, 2 nebo 3 doplňkové podavače na 525 listů

Spotřební materiál objednávejte u svého dodavatele, zástupce společnosti Xerox nebo na webové stránce spotřebního materiálu Xerox® pro váš model tiskárny:

- Xerox® Barevná tiskárna ColorQube® 8580: www.xerox.com/office/CQ8580supplies
- Xerox® Barevná tiskárna ColorQube® 8880: www.xerox.com/office/CQ8880supplies

Podrobné informace najdete v oddílu [Tisk stránky konfigurace](#) na straně 25.

Fyzické specifikace

Standardní konfigurace

Pro zásobníky 1 a 2 se dodává standardní konfigurace.

- Šířka: 40,6 cm (16")
- Hloubka: 52,1 cm (20,5")
- Výška: 37,0 cm (14,6")
- Hmotnost: 27,4 kg (60,5 lb.)

Parametry volitelných zásobníků 3–5

- Šířka: 40 cm (15,5")
- Hloubka: 50,8 cm (20")
- Výška: 12,7 cm (5")
- Hmotnost: 5,4 kg (12 lb.)

Požadavky na volný prostor

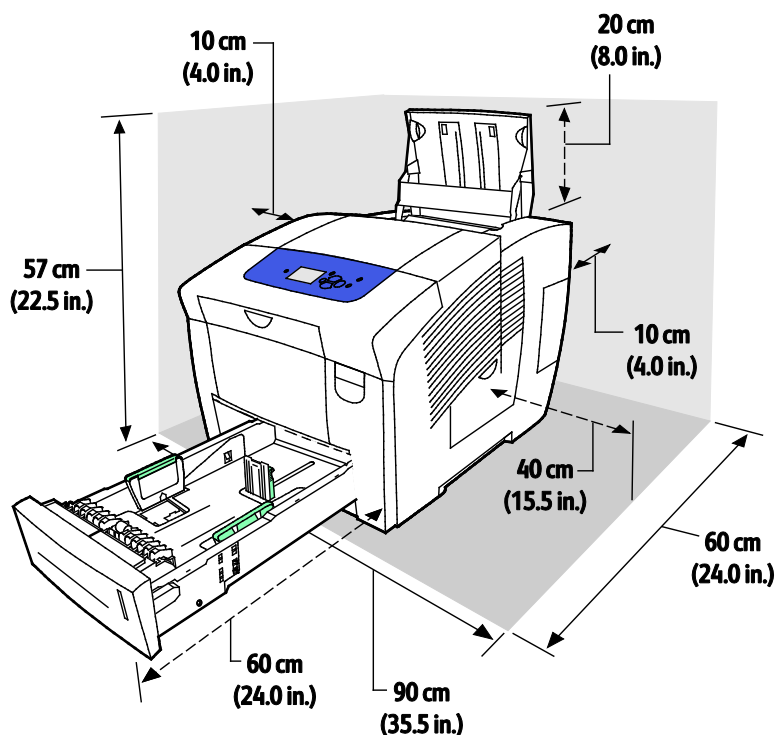

Požadavky na okolní prostředí

Teplota

- Skladování a přeprava: –30°C až 60°C (–22 až 140°F)
- Provozní: 10–32°C (50–90°F)

Relativní vlhkost

- Skladování a přeprava: 10 %–95 % (nekondenzující)
- Provozní: 10 %–80 % (nekondenzující)

Poznámka: V extrémních podmínkách okolního prostředí, například při teplotě 10°C a relativní vlhkosti 85 %, může kvůli kondenzaci docházet k vadám v kvalitě tisku.

Nadmořská výška

Abyste zajistili maximální výkon, používejte tiskárnu v nadmořské výšce do 3 200 m.

Elektrické specifikace

- 90–140 VAC, 47–63 Hz (maximální povolený rozsah)
- 180–264 VAC, 47–63 Hz (maximální povolený rozsah)

Výchozí časy: 1 minuta (pohotovostní režim) a 30 minut (úsporný režim).

ENERGY STAR



ENERGY STAR je dobrovolný program na podporu rozvoje a prodeje energeticky účinných výrobků, které omezují dopady na životní prostředí. Podrobnosti o programu ENERGY STAR a modelech vyhovujících programu ENERGY STAR najdete na této webové stránce:

www.energystar.gov/index.cfm?fuseaction=find_a_product.showProductGroup&pgw_code=IEQ

ENERGY STAR a značka ENERGY STAR jsou ochranné známky registrované ve Spojených státech amerických.

Program vybavení na zpracování obrazu ENERGY STAR představuje týmové úsilí vlád Spojených států amerických, Japonska a zemí Evropské unie a také výrobců kancelářského vybavení na podporu kopírovacích přístrojů, tiskáren, faxů, multifunkčních tiskáren, osobních počítačů a monitorů s nižší spotřebou energie. Díky snižování emisí vznikajících při výrobě elektřiny pomáhají výrobky s nižší spotřebou energie bojovat proti smogu, kyselým dešťům a dlouhodobým změnám klimatu.

Specifikace výkonu

Rozlišení tisku

Maximální rozlišení: 2400 dpi v režimu FinePoint

Rychlost tisku

V této tabulce je definována maximální rychlost tisku v počtu stránek za minutu (str./min.) pro režimy kvality tisku pro PostScript.

Režim kvality tisku	Zásobník 1	1stranný, ostatní zásobníky	automatický 2stranný, ostatní zásobníky
Rychlá barva	11 str./min.	51 str./min.	30 str./min.
Standardní	11 str./min.	30 str./min.	25 str./min.
Rozšířená	10 str./min.	19 str./min.	18 str./min.
Foto	6 str./min.	6 str./min.	6 str./min.

V této tabulce jsou definovány hodnoty maximální rychlosti tisku v počtu stránek za minutu (str./min.) pro režimy kvality tisku pro PCL.

Režim kvality tisku	Zásobník 1	1stranný, ostatní zásobníky	automatický 2stranný, ostatní zásobníky
Standardní režim PCL	11 str./min.	20 str./min.	18 str./min.
Vylepšený režim PCL	11 str./min.	11 str./min.	11 str./min.

Specifikace řadiče

Procesor	Procesor RISC CPU (1 GHz)
Paměť	1GB paměť RAM, s možností rozšíření na 2 GB (k dispozici je jeden slot DDR3 SDRAM podporující paměťové karty o kapacitě 1 GB nebo 2 GB)
Rozhraní	<ul style="list-style-type: none">• Ethernet 10/100/1000 Base-TX• Univerzální sériová sběrnice (USB 2.0)
Velkokapacitní paměťové zařízení	Volitelný 32GB disk SSD mSata

Informace o právních předpisech

B

Obsahu dodatku:

- [Základní nařízení](#) 170
- [Material Safety Data Sheets \(Bezpečnostní specifikace materiálu\)](#) 173

Základní nařízení

Společnost Xerox otestovala tuto tiskárnu podle norem pro elektromagnetické vyzařování a odolnost. Cílem těchto norem je snížit rušení způsobované nebo přijímané touto tiskárnou v typickém kancelářském prostředí.

Spojené státy americké – předpisy FCC

Toto zařízení bylo otestováno a shledáno vyhovujícím v rámci limitů pro digitální zařízení třídy A podle části 15 Pravidel FCC. Tyto limity jsou stanoveny tak, aby zajišťovaly přiměřenou ochranu před škodlivým rušením při provozu zařízení v komerčním prostředí. Toto zařízení vytváří, používá a může vyzařovat vysokofrekvenční energii. Jestliže nebude nainstalováno a používáno v souladu s těmito pokyny, může způsobit škodlivé rušení radiokomunikací. Provoz tohoto zařízení v obytné oblasti může působit rušení; v takovém případě může být nutné, aby uživatel na vlastní náklady přijal odpovídající opatření.

Pokud toto zařízení způsobuje škodlivé rušení rozhlasového nebo televizního příjmu, což lze zjistit jeho vypnutím a opětovným zapnutím, uživatel by se měl pokusit toto rušení odstranit provedením jednoho nebo více z následujících opatření:

- Přesměrujte nebo přemístěte přijímací anténu.
- Zvětšete odstup mezi zařízením a přijímačem.
- Zapojte zařízení do zásuvky v jiném okruhu, než ke kterému je připojen přijímač.
- Požádejte o radu prodejce nebo zkušeného rozhlasového či televizního technika.

Změny nebo úpravy tohoto zařízení, které neschválila společnost Xerox, mohou způsobit, že uživatel ztratí oprávnění k provozu zařízení.

Poznámka: Aby bylo zaručeno splnění požadavků podle části 15 pravidel FCC, používejte stíněné propojovací kabely.

Kanada

Tento digitální přístroj třídy A splňuje kanadskou normu ICES-003.

Cet appareil numérique de la classe A est conforme à la norme NMB-003 du Canada.

Evropská unie



UPOZORNĚNÍ: Toto zařízení je výrobkem třídy A. V domácím prostředí může výrobek působit vysokofrekvenční rušení; v takovém případě může být nutné, aby uživatel přijal odpovídající opatření.



Označení CE vztahující se k tomuto výrobku znamená prohlášení společnosti Xerox o shodě s následujícími platnými směrnici Evropské unie k uvedeným datům:

- 12. prosince 2006: Směrnice o nízkonapětových zařízeních 2006/95/ES
- 15. prosince 2004: Směrnice o elektromagnetické kompatibilitě 2004/108/ES

Při řádném použití v souladu s pokyny není tato tiskárna nebezpečná pro spotřebitele ani pro životní prostředí.

K dodržení požadavků podle předpisů Evropské unie použijte stíněné kabely rozhraní.

Od společnosti Xerox lze obdržet podepsanou kopii Prohlášení o shodě pro tuto tiskárnu.

Informace o vlivu na životní prostředí podle evropské dohody o zařízeních na zpracování obrazu skupiny 4

Informace o vlivu na životní prostředí podporující ekologická řešení a snižující náklady

Následující informace byly zavedeny pro orientaci uživatelů a vydány na základě předpisů Evropské unie (EU) o spotřebičích, zvláště studie o zařízeních na zpracování obrazu skupiny 4. Tato studie ukládá výrobcům snižovat vliv stanovených výrobků na životní prostředí a podporuje akční plán EU v oblasti energetické účinnosti.

Stanovenými výrobky jsou domácí a kancelářské přístroje splňující následující kritéria:

- standardní černobílá zařízení s maximální rychlostí nižší než 66 výtisků formátu A4 za minutu,
- standardní barevná zařízení s maximální rychlostí nižší než 51 výtisků formátu A4 za minutu.

Úvod

Následující informace byly zavedeny pro orientaci uživatelů a vydány na základě předpisů Evropské unie (EU) o spotřebičích, zvláště studie o zařízeních na zpracování obrazu skupiny 4. Tato studie ukládá výrobcům snižovat vliv stanovených výrobků na životní prostředí a podporuje akční plán EU v oblasti energetické účinnosti.

Stanovenými výrobky jsou domácí a kancelářské přístroje splňující následující kritéria:

- standardní černobílá zařízení s maximální rychlostí nižší než 66 výtisků formátu A4 za minutu,
- standardní barevná zařízení s maximální rychlostí nižší než 51 výtisků formátu A4 za minutu.

Přínosy oboustranného tisku pro životní prostředí

Většina výrobků Xerox disponuje funkcí oboustranného (2stranného) tisku. Tato funkce umožňuje automaticky tisknout na obě strany papíru, takže snižuje spotřebu papíru a přispívá k zachování vzácných zdrojů. Dohoda o zařízeních na zpracování obrazu skupiny 4 požaduje, aby u přístrojů s výkonem od 40 barevných str./min nebo od 45 černobílých str./min byla při nastavení a instalaci ovladače automaticky zapnuta funkce oboustranného tisku. U některých modelů výrobků Xerox s nižším výkonem je funkce 2stranného tisku při instalaci také implicitně zapnuta. Stálým používáním funkce oboustranného tisku omezíte dopady své práce na životní prostředí. Pokud ale požadujete jednostranný tisk, můžete toto nastavení změnit v ovladači tiskárny.

Typy papíru

Tento výrobek umožňuje tisk na recyklovaný i nepoužitý papír, který je schválený v rámci programu pro environmentální dozor a vyhovuje normě EN12281 nebo obdobnému standardu kvality. Pro některé aplikace lze použít papír s nižší gramáží (60 g/m²), který obsahuje méně surového materiálu, takže při tisku šetří zdroje. Doporučujeme zjistit, zda je vhodný pro váš způsob tisku.

ENERGY STAR

ENERGY STAR je dobrovolný program na podporu rozvoje a prodeje energeticky účinných výrobků, které omezují dopady na životní prostředí. Podrobnosti o programu ENERGY STAR a modelech vyhovujících programu ENERGY STAR najdete na této webové stránce:

www.energystar.gov/index.cfm?fuseaction=find_a_product.showProductGroup&pgw_code=IEQ

Příkon a doba aktivace

Spotřeba elektrické energie každého výrobku závisí na způsobu jeho používání. Tento výrobek je řešený a nakonfigurovaný tak, aby umožňoval snížit náklady na elektřinu. Po posledním výtisku se přepne do pohotovostního režimu. V tomto režimu může v případě potřeby okamžitě znovu tisknout. Pokud se výrobek po určitou dobu nepoužívá, přepne se do úsporného režimu. V těchto režimech zůstávají aktivní jen základní funkce, aby se snížil příkon výrobku.

Po ukončení úsporného režimu trvá první výtisk trochu déle než v pohotovostním režimu. K tomuto zpoždění dochází vlivem „probouzení“ z úsporného režimu a je běžné u většiny prodávaných zařízení pro zpracování obrazu.

Pokud chcete nastavit delší dobu aktivace nebo úplně vypnout úsporný režim, uvědomte si, že pak bude možné snížit příkon zařízení až po delší době nebo to nebude možné vůbec.

Další informace o účasti společnosti Xerox v aktivitách na podporu udržitelného rozvoje najdete na naší webové stránce na této adrese: www.xerox.com/about-xerox/environment/enus.html

Material Safety Data Sheets (Bezpečnostní specifikace materiálu)

Bezpečnostní specifikace materiálu pro tuto tiskárnu najdete na adrese:

Severní Amerika

- Xerox® Barevná tiskárna ColorQube® 8580: www.xerox.com/msds
- Xerox® Barevná tiskárna ColorQube® 8880: www.xerox.com/msds

Evropská unie

- Xerox® Barevná tiskárna ColorQube® 8580: www.xerox.com/environment_europe
- Xerox® Barevná tiskárna ColorQube® 8880: www.xerox.com/environment_europe

Recyklace a likvidace



Obsahu dodatku:

- Všechny země 176
- Severní Amerika 177
- Evropská unie 178
- Ostatní země 180

Všechny země

Pokud máte na starosti likvidaci tohoto výrobku společnosti Xerox[®], mějte prosím na paměti, že tato tiskárna může obsahovat olovo, rtuť, chloristan a další materiály, jejichž likvidace může podléhat zákonným předpisům na ochranu životního prostředí. Přítomnost těchto materiálů je plně v souladu s mezinárodními předpisy platnými v době uvedení výrobku na trh. Informace o recyklaci a likvidaci vám poskytnou orgány místní samosprávy. Materiál s chloristanem: Tento výrobek může obsahovat jedno nebo více zařízení obsahující chloristan, např. baterie. Může být nutné zvláštní zacházení. Bližší informace si přečtěte na stránce www.dtsc.ca.gov/hazardouswaste/perchlorate.

Severní Amerika

Společnost Xerox uplatňuje program zpětného převzetí zařízení a jeho opětovného využití či recyklace. Informace o tom, zda je toto zařízení značky Xerox[®] součástí tohoto programu, získáte od zástupce společnosti Xerox (1-800-ASK-XEROX).

Další informace o ekologických programech společnosti Xerox[®] získáte na adrese:

- Xerox[®] Barevná tiskárna ColorQube[®] 8580: www.xerox.com/environment
- Xerox[®] Barevná tiskárna ColorQube[®] 8880: www.xerox.com/environment

Evropská unie

Některá zařízení mohou být používána jak v domácnostech, tak v profesionálním a podnikovém prostředí.

Domácí prostředí



Tento symbol uvedený na vašem zařízení udává, že zařízení nesmíte likvidovat společně s běžným domovním odpadem.

V souladu s evropskou legislativou musí být elektrická a elektronická zařízení po skončení životnosti zlikvidována odděleně od domácího odpadu.

Soukromé domácnosti v členských státech EU mohou bezplatně vrátit použitá elektrická a elektronická zařízení na určených sběrných místech. Informace vám poskytne místní orgán zodpovědný za likvidaci odpadu.

V některých členských státech platí, že při koupi nového zařízení od vás musí místní prodejce bezplatně převzít staré zařízení. Informace vám poskytne místní prodejce.

Profesionální a podnikové prostředí



Tento symbol na vašem zařízení udává, že zařízení musíte zlikvidovat v souladu se schválenými celostátními postupy.

V souladu s evropskou legislativou musí být s elektrickými a elektronickými zařízeními po skončení životnosti při likvidaci naloženo podle odsouhlasených postupů.

Před likvidací si u místního prodejce nebo zástupce společnosti Xerox zjistěte informace o zpětném převzetí po skončení životnosti.

Sběr a likvidace vybavení a baterií



Tyto symboly na výrobcích anebo v doprovodné dokumentaci udávají, že použité elektrické a elektronické výrobky a baterie se nemají míchat se směsným domovním odpadem.

Abyste zajistili správné zacházení, obnovu a recyklaci starých výrobků a použitých baterií, odneste je na příslušná sběrná místa v souladu s vnitrostátními předpisy a směrnicí 2002/96/ES a 2006/66/ES.

Správnou likvidací těchto výrobků a baterií pomáháte chránit vzácné zdroje a zabráníte potenciálním negativním důsledkům pro lidské zdraví a životní prostředí, které by mohly vzniknout z nesprávného zacházení s odpadem.

Více informací o sběru a recyklaci starých výrobků a baterií vám poskytnou místní úřady, služby zajišťující svoz odpadu nebo prodejce, od kterého jste výrobky či baterie zakoupili.

Nesprávná likvidace tohoto odpadu může být v souladu s vnitrostátními předpisy trestná.

Podnikatelé v Evropské unii

Pokud chcete vyřadit z provozu elektrické nebo elektronické zařízení, vyžádejte si další informace od svého prodejce či dodavatele.

Likvidace mimo Evropskou unii

Tyto symboly jsou platné pouze v Evropské unii. Pokud chcete tyto výrobky vyřadit z provozu, obraťte se na místní úřady nebo na prodejce a informujte se o správné metodě likvidace.

Poznámka k symbolu baterií



Symbol pojízdné popelnice může být použit v kombinaci s chemickým symbolem. Je tak zajištěn soulad s požadavky stanovenými příslušnou směrnicí.

Vyjmutí baterie

Baterie by mělo vyměňovat jen VÝROBCEM schválené servisní pracoviště.

Ostatní země

Obratě se na místní orgán zodpovědný za odpadové hospodářství a vyžádejte si pokyny k likvidaci.